

UŽIVATELSKÝ MANUÁL – CZ
IN XT700 Běžecký pás Gymtek XT700



OBSAH

BEZPEČNOSTNÍ POKYNY	3
POPIS PRODUKTU	4
MONTÁŽ.....	4
POUŽITÍ.....	6
OVLÁDACÍ PANEL.....	6
ÚDRŽBA.....	9
CENTROVÁNÍ BĚŽECKÉHO PÁSU	9
APLIKACE MAZIVA	10
OCHRANA ŽIVOTNÍHO PROSTŘEDÍ	10
ZÁRUČNÍ PODMÍNKY, REKLAMACE	11

SevenSport s.r.o., si vyhrazuje právo provést jakékoli změny a vylepšení svého produktu bez předchozího upozornění. Navštivte naši stránku www.insportline.cz, kde naleznete nejnovější verzi manuálu.

BEZPEČNOSTNÍ POKYNY

- Před použitím si přečtěte manuál a uschovejte si jej pro budoucí použití.
- Připněte si bezpečnostní klíč k oděvu nebo k opasku před zahájením cvičení.
- Během cvičení pohybujte pažemi přirozeně, rovně vpřed. Nedívejte se dolů k nohám. Pouze jedna osoba smí zařízení používat v daný čas.
- Rychlost regulujte vždy postupně, ne příliš prudce.
- V případě nebezpečí stlačte pohotovostní tlačítko nebo vytrhněte bezpečnostní klíč ze zámku.
- Zařízení opouštějte teprve když již zcela stojí.
- Dodržujte veškeré montážní pokyny. Montáž smí provádět pouze dospělá osoba.
- Držte mimo dosah dětí a domácích zvířat. Nenechávejte děti bez dozoru ani v blízkosti zařízení. Přístroj je určen pouze dospělým osobám.
- Před zahájením cvičebního programu se poradte se svým lékařem. Je to zvláště nutné, pokud máte zdravotní komplikace nebo pokud proděláváte léčbu nebo pokud trpíte vysokým tlakem.
- Pravidelně kontrolujte veškeré šrouby a matice. Musí správně držet. Pravidelně kontrolujte případné poškození nebo opotřebením celého zařízení. Poškozené nebo opotřebované zařízení nepoužívejte.
- Pravidelně kontrolujte poškození nebo opotřebením běžeckého pásu. Pokud se objeví ostré hrany, přestaňte pás používat.
- Běžecký pás umístěte pouze na rovný, suchý a čistý povrch. Zachovejte bezpečnostní odstup min. 0,6 m od ostatních objektů. Výrobek nepoužívejte ve vlhkém prostředí. Pás neumísťujte na hrubý koberec, který by mohl zablokovat ventilaci.
- Pokud je poškozen elektrický kabel, nepoužívejte ho, ale kupte si nový u autorizovaného prodejce.
- Chraňte před vlhkostí a vodou.
- Instalujte tak, aby zařízení nepřekrývalo přístup k elektrické zásuvce.
- V místnosti nepoužívejte aerosolové spreje.
- Pokud je zařízení v provozu, neodstraňujte ochranný kryt. Pokud je to nutné za účelem údržby, musí se zařízení nejprve vypojit z elektrického zdroje.
- Vždy si vezměte vhodné sportovní oblečení. Neberte si příliš volný oděv, který se snadno zachytí. Vždy si vezměte sportovní obuv s gumovou podrážkou.
- Nespouštějte běžecký pás, pokud na něm stojíte. Po zapojení může dojít ke krátké prodlevě, než se pás dá do pohybu. Před zahájením pohybu pásu se postavte na plastové protiskluzové bočnice.
- Necvičte 40 minut po konzumaci jídla.
- Nejprve zahřejte svaly vhodnými cviky, abyste zmírnili riziko vzniku křeče.
- Do zásuvek a zdířek nevkládejte cizí objekty.
- Údržbu provádějte pravidelně a výhradně dle manuálu, abyste prodloužili životnost produktu.
- Neprovádějte neschválené úpravy zařízení.
- Cvičte rozumně a příliš se nepřepínejte. Pokud cvičíte poprvé, držte se pevně madel, dokud si na zařízení nezvyknete.

- V případě poškození nebo poruchy okamžitě ukončete cvičení. Pokud by běžecký pás náhle prudce změnil rychlost, vytrhněte bezpečnostní klíč a ukončete trénink.
- Zařízení zapojte teprve poté, co je plně a správně sestaveno. Musí být přiklopen i kryt motoru. Používejte pouze uzemněnou bezpečnostní elektrickou zásuvku. Pro větší zabezpečení doporučujeme použít přepěťovou ochranu.
- Pokud přístroj nepoužíváte, neměl by být zapojený v zásuvce a bezpečnostní klíč by měl být vytáhnutý.
- Žádná část přístroje nesmí bránit v používání.
- Výrobek nepoužívejte venku.
- Přístroj nevystavujte přímému slunečnímu svitu.
- Pás neumísťujte na místo s vysokou vlhkostí (poblíž bazénu, saun atd.)
- Nepřetržitý provoz nesmí překročit 2 hodiny.
- Pokud pás není v provozu odejměte bezpečnostní klíč, abyste předešli zneužití stroje.
- **Provozní teplota:** 5–40 °C
- **Nosnost:** 135 kg
- **Kategorie:** HC pro domácí použití

BEZPEČNOSTNÍ UPOZORNĚNÍ: Při rychlosti nad 14 km / h nepoužívejte snímače tepové frekvence v rukojeti.

VAROVÁNÍ! Systém pro monitorování tepové frekvence nemusí být přesný. Přetěžování při tréninku může způsobit vážné zranění nebo smrt. Pokud pocítujete nevolnost, okamžitě ukončete cvičení!

POPIS PRODUKTU

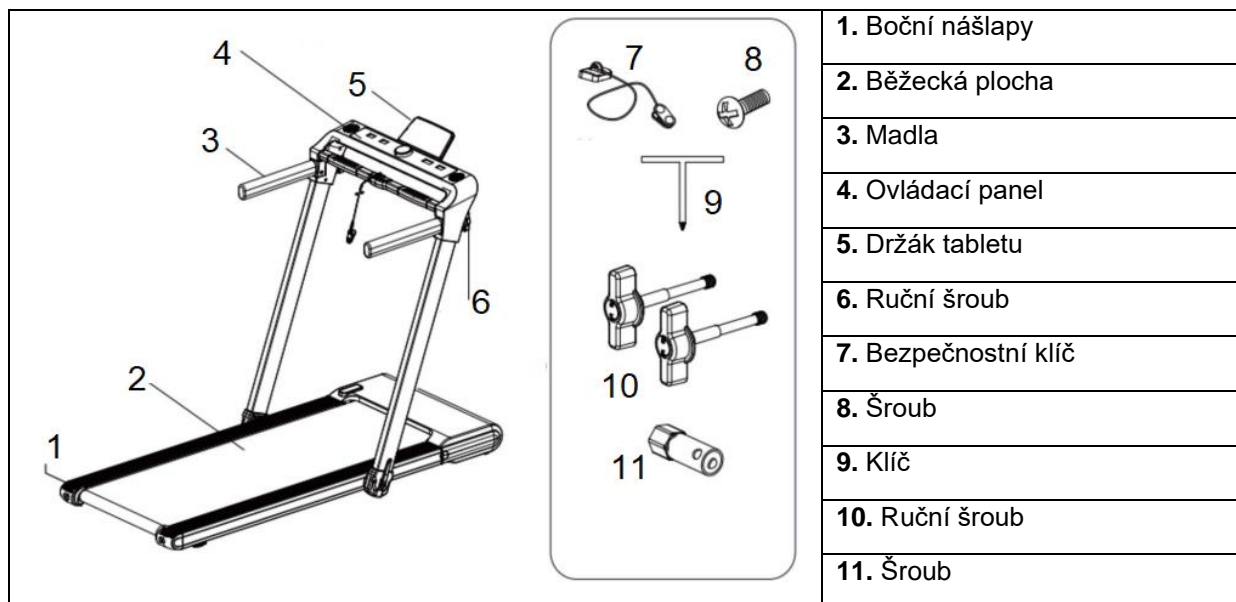

MONTÁŽ

Montáž provádějte ve dvou osobách.

Před montáží rozložte všechny části na čistý rovný povrch a zkontrolujte přítomnost všech částí.

Některé části mohou být složené.

Pás nezapojujte, dokud není montáž dokončena.

Krok 1

Na ovládací panel připevněte držák tabletu a poté ovládací panel upevněte na sloupky pomocí ručních šroubů.

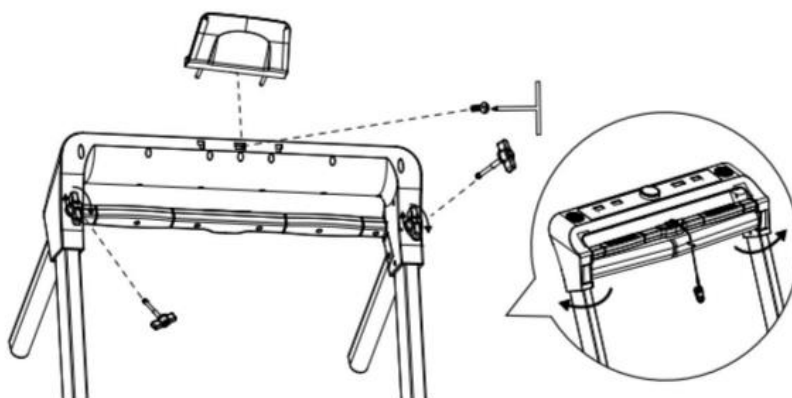

Krok 2

Sloupky upevněte na hlavní rám pomocí šroubů a řádně utáhněte klíčem. Na šrouby upevněte krytky.

Poznámka: Před použitím se ujistěte, že jsou šrouby správně dotáhnuty.

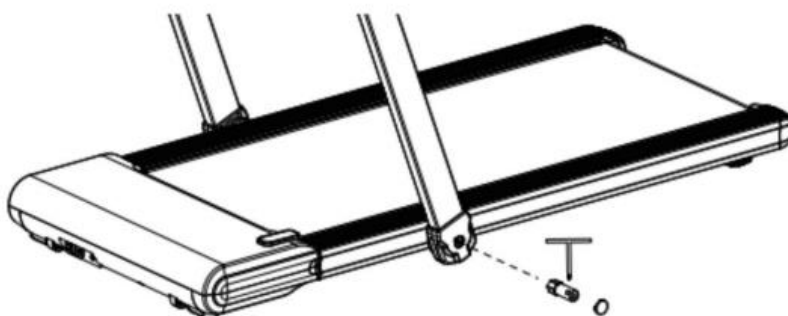

SLOŽENÍ

Pro složení povolte šrouby u madel a madla složte nahoru.

Povolte pojistku na sloupcích a složte sloupky podél hlavního rámu.

VAROVÁNÍ:

Před složením se ujistěte, že jste pás vypořili z elektrického proudu.

Před složením nesmí být pás v provozu.

Pokud je pás složený, nezapojte a nezapínejte pás.

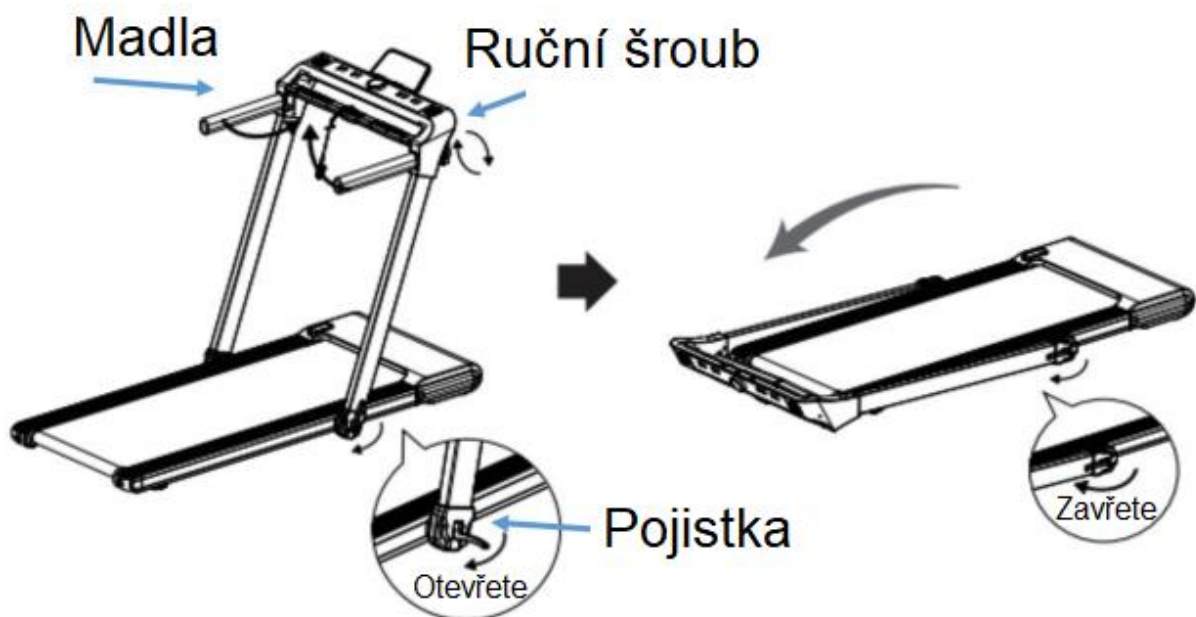

Pro rozložení následujte kroky v opačném pořadí.

POUŽITÍ

Před použitím se ujistěte, že jsou všechny spojte správně dotáhnuty.

Vždy noste vhodný sportovní oděv a sportovní obuv.

1. Zapojte pás do elektrického proudu.
2. Zapněte hlavní vypínač.
3. Postavte se na nášlapy.
4. Připojte bezpečnostní klíč do ovládacího panelu.
5. Nastavte nejnižší rychlost.
6. Postavte se na pás a pomalu upravte rychlost na požadovanou hodnotu.

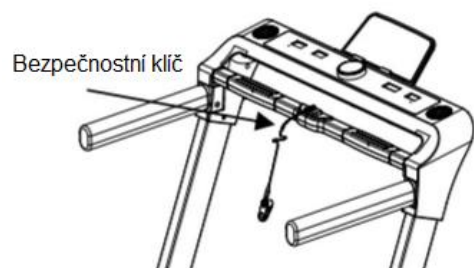

OVLÁDACÍ PANEL

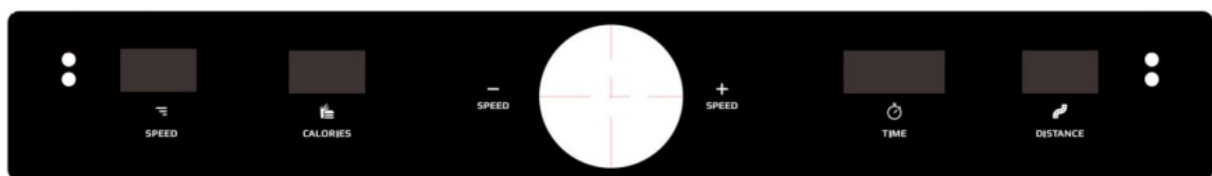

DISPLEJ

TIME (čas)	0:00 – 99:59 (min:vteřiny)
SPEED (rychlost)	1 – 16 km/h
DISTANCE (vzdálenost)	0,0 – 99,9 km
PULSE (puls)	40 – 199 (úderů za minutu)
CALORIES (kalorie)	10-995 (Kcal)
INCLINE (náklon)	0 – 15 (náklon)

Speed + / -	Pomocí tlačítka upravíte rychlost o 0,1 km/h pomocí otočného tlačítka uprostřed panelu
Pulse	Zobrazí tepovou frekvenci během cvičení. Pro co nejpřesnější měření je nutné uchopit oba senzory na madlech po dobu 5 vteřin. Pro měření držte madla po dobu celého cvičení. VAROVÁNÍ! Systém pro monitorování tepové frekvence nemusí být přesný. Přetěžování při tréninku může způsobit vážné zranění nebo smrt. Pokud pocítíte nevolnost, okamžitě ukončete cvičení!

Rychlý start

Zapněte hlavní vypínač a zapojte bezpečnostní klíč.

Jakmile je zobrazeno „QUICK START“ stiskněte prostřední otočné tlačítko pro spuštění programu.

Pro vypnutí stiskněte prostřední otočné tlačítko.

Spuštění

Zapněte hlavní vypínač a zapojte bezpečnostní klíč.

Uchopte oba senzory madel.

Pás se po 3 vteřinách spustí, počáteční rychlost je 1 km/h.

Pro vypnutí pusťte oba senzory madel, pás začne zpomalovat a zastaví.



Manuální program

Po spuštění pásu, stiskem otočného tlačítka vyberte manual mode.

Rychlost může být upravena otočným tlačítkem.

Pokud čas tréninku přesáhne 99:59, začne počítání od 0.

Odpočet času

Pomocí otočného tlačítka vstupte do výběru režimu (MODE) a poté vyberte odpočet času (TIME).

Nastavte čas tréninku od 5:00 do 99:00, stiskem tlačítka spustíte odpočet.

Po dosažení 0, pás začne zpomalovat a přepne se do pohotovosního režimu.

Odpočet vzdálenosti

Pomocí otočného tlačítka vstupte do výběru režimu (MODE) a poté vyberte odpočet vzdálenosti (DISTANCE).

Nastavte vzdálenost od 0,5 do 65 km, stiskem tlačítka spustíte odpočet.

Počáteční rychlost bude 1 km/h, pás začne odpočítávat od nastavené hodnoty. Ostatní hodnoty se budou přičítat.

Odpočet kalorií

Pomocí otočného tlačítka vstupte do výběru režimu (MODE) a poté vyberte odpočet kalorií (CALORIES). Na displeji bude zobrazeno 50. Hodnotu lze upravit pomocí otočného tlačítka. Rozsah nastavení je od 10 do 995, stiskem tlačítka hodnotu potvrdíte a spustíte program.

Přednastavené programy

Pomocí otočného knoflíku vstupte do výběru režimu (MODE) vyberte program P1 – P16. Automatický program je rozdělen na 20 segmentů, každý z nich má specifickou rychlost.

Program	Rychlost v km/h																			
P1	2	3	3	4	5	3	4	5	5	3	4	5	4	4	4	2	3	3	5	3
P2	2	4	4	5	6	4	6	6	6	4	5	6	4	4	4	2	2	5	4	2
P3	2	4	4	6	6	4	7	7	7	4	7	7	4	4	4	2	4	5	3	2
P4	3	5	5	6	7	7	5	7	7	8	8	5	9	5	5	6	6	4	4	3
P5	2	4	4	5	6	7	7	5	6	7	8	8	5	4	4	6	5	5	4	2
P6	2	4	3	4	5	4	8	7	5	7	8	3	6	4	4	2	5	4	3	2
P7	2	3	3	3	4	5	3	4	5	3	4	5	3	3	3	6	6	5	3	3
P8	2	3	3	6	7	7	4	6	7	4	4	4	6	7	4	4	4	2	3	2
P9	2	4	4	7	7	4	7	8	4	8	9	9	4	4	4	5	6	3	3	2
P10	2	4	5	6	7	5	4	6	8	8	6	6	5	4	4	2	4	4	3	3
P11	3	4	5	9	5	9	5	5	5	9	9	5	5	5	9	9	8	7	6	3
P12	2	5	8	10	7	7	10	10	7	7	10	10	6	6	7	7	5	5	4	3
P13	3	6	8	10	3	6	8	10	3	6	8	10	3	6	8	10	3	6	8	3
P14	2	3	4	5	6	7	8	9	10	9	8	7	6	5	4	3	2	3	4	2
P15	3	3	6	6	9	9	9	9	6	6	3	3	6	6	9	9	6	6	3	3
P16	2	3	4	8	9	10	10	7	6	5	4	3	2	6	8	10	8	6	4	2

Úsporný režim

Po 10 min. neaktivity se pás přepne do úsporného režimu. Konzole automaticky vypne displej, stiskem jakéhokoliv tlačítka pás spustíte.

Bluetooth (volitelné)

Propojte pás pomocí Bluetooth s vaším chytrým zařízením. Pás bude označen BTMP3.

Pokud vaše verze pásu podporuje Bluetooth, je možné konzoli spojit pomocí FitHome aplikace

Android



FIT&HOME



iOS



Pokud vaše verze pásu podporuje Bluetooth, je možné konzoli spojit pomocí Kinomap aplikace

Android



Kinomap



iOS



CHYBOVÉ KÓDY

E01 chyba komunikace	Zkontrolujte připojení kabelu z konzole a základní desky Pokud displej nefunguje, nahraďte jej Pokud neraguje základní deska, nahraďte jí.
E02 zkrat	Zkrat nebo porucha motoru Selhání napájení nebo základní desky
E03 senzor rychlosti	Zkontrolujte připojení senzoru, nebo samotný senzor
E04 přepětí	Zkontrolujte napájecí kabel, motor, senzor rychlosti nebo základní desku

ÚDRŽBA

Standardním čištěním prodloužíte životnost a zajistíte dobrou funkci běžeckého pásu. Pravidelně stírejte z přístroje prach a čistěte od prachu otevřenou plochu běžecké desky po stranách pásu. Udržujte v čistotě také obuv, aby nepoškodila pás. K čištění pásu používejte čistý, vlhký hadřík. Chraňte elektroniku a pás před kontaktem s vodou.

Pro delší životnost doporučujeme pás vypnout na 10 min po každých 2 hodinách použití.

Příliš volná pás způsobí proklouzávání pásu, příliš utáhnutý pás způsobí větší zátěž motoru a většímu tření plochy. Ideální utáhnutí pásu je, pokud jsou šrouby vyšroubovány 50 – 75 mm od běžecké plochy.

CENTROVÁNÍ BĚŽECKÉHO PÁSU

Položte běžecký pás na rovnou plochu a nastavte rychlost na 6 – 8 km/h, abyste zjistili, jestli se vychyluje.

Jestliže se pás vychyluje doprava, pootočte pravým stavěcím šroubem o ¼ otáčky ve směru hodinových ručiček a levý stavěcí šroub pootočte o ¼ otáčky proti směru hodinových ručiček. Jestli se pás nepohne, opakujte postup, dokud ho nevycentrujete. Řiďte se dle obrázku A.

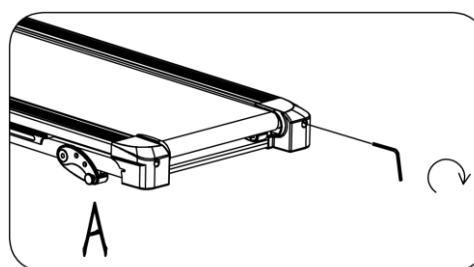

Jestliže se pás vychyluje doleva, pootočte levým stavěcím šroubem o ¼ otáčky ve směru hodinových ručiček a pravý stavěcí šroub pootočte o ¼ otáčky proti směru hodinových ručiček. Jestli se pás nepohne, opakujte postup, dokud ho nevycentrujete. Řiďte se dle obrázku B.

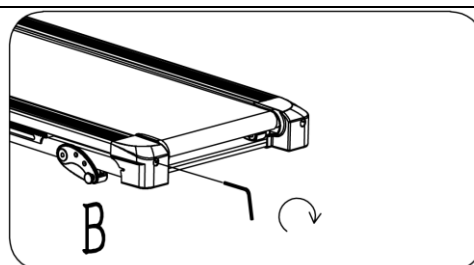

Běžecský pás se průběhem času uvolní. Abyste ho znovu utáhli, pootočte oběma stavěcími šrouby o celou otáčku. Zkontrolujte utažení pásu. Tento postup opakujte, dokud nebude pás řádně utažený. Dávejte si pozor, abyste oba šrouby utáhli stejnou mírou. Řiďte se dle obrázku C.

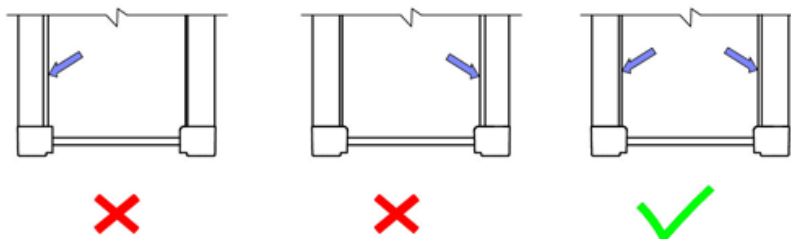
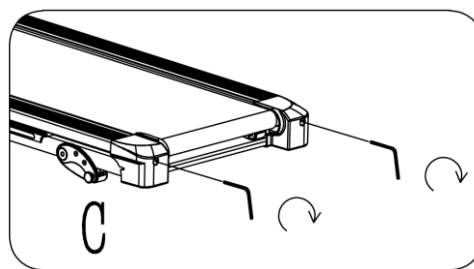

APLIKACE MAZIVA

Před prvním popužitím zkontrolujte promazání pásu, v případě potřeby aplikujte lubrikant.

Mazání běžecského pásu a běžecské desky je klíčové, jelikož tření značně ovlivňuje celkovou životnost a provozuschopnost přístroje. Proto doporučujeme nezanedbávat pravidelnou aplikaci maziva.

VAROVÁNÍ: Před každým čištěním, mazáním či údržbou vždy nejdříve odpojte přístroj z elektrické sítě.

Doporučená frekvence mazání:

Rekreační uživatel (méně než 3 hod týdně)	Každých 6 měsíců
Průměrný uživatel (3 – 5 hod týdně)	Každé 3 měsíce
Náročný uživatel (více než 5 hod týdně)	Každé 2 měsíce

Jak promazat pás:

Nadzvedněte pás na jedné straně a aplikujte lubrikant, ten poté rozmažte po celé ploše hadříkem. Aplikujte na druhé straně.

Všechny pohyblivé části se musí pohybovat volně a tiše. Abnormální pohyb může poškodit bezpečnost produktu. Pravidelně kontrolujte a utahujte všechny šrouby.

Správná a pravidelná údržba prodlužuje životnost pásu.

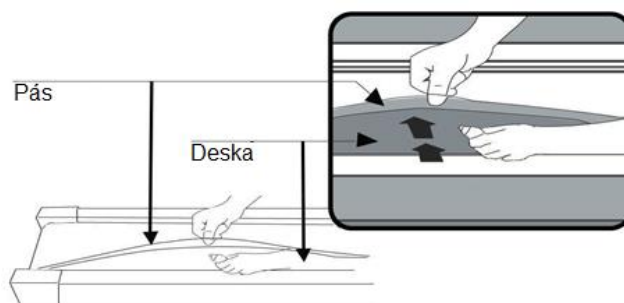

OCHRANA ŽIVOTNÍHO PROSTŘEDÍ

Po uplynutí životnosti produktu nebo v případě, že by další oprava již byla ekonomicky nevýhodná, se výrobku zbavte v souladu s místními předpisy a šetrně k životnímu prostředí. Výrobek odneste na nejbližší sběrné místo k tomu určené.

Předpisovou likvidací pomůžete zachovat cenné přírodní zdroje a napomůžete prevenci negativních dopadů na životní prostředí, případně na lidské zdraví. Pokud si nejste jisti, konzultujte věc s místně příslušnými odpovědnými orgány, aby nedošlo k porušení předpisů a následné sankci.

Baterie nevhazujte mezi běžný odpad, ale odevzdejte je na místa určená pro recyklaci.

ZÁRUČNÍ PODMÍNKY, REKLAMACE

Všeobecná ustanovení a vymezení pojmů

Tyto záruční podmínky a reklamační řád upravují podmínky a rozsah záruky poskytované prodávajícím na zboží dodávané kupujícím, jakož i postup při vyřizování reklamačních nároků uplatněných kupujícím na dodané zboží. Záruční podmínky a reklamační řád se řídí příslušnými ustanoveními zákona č. 89/2012 Sb., občanský zákoník a zákona č. 634/1992 Sb., o ochraně spotřebitele, ve znění pozdějších předpisů, a to i ve věcech těmito záručními podmínkami a reklamačním řádem nezmiňovaných.

Prodávajícím je společnost SEVEN SPORT s.r.o. se sídlem Strakonická 1151/2c, Praha 150 00, IČ: 26847264, zapsaná v obchodním rejstříku, vedeném Krajským soudem v Praze oddíl C, vložka 116888.

Vzhledem k platné právní úpravě se rozlišuje kupující, který je spotřebitelem a kupující, který spotřebitelem není.

„Kupující spotřebitel“ nebo jen „spotřebitel“ je osoba, která při uzavírání a plnění smlouvy nejedná v rámci své obchodní nebo jiné podnikatelské činnosti.

„Kupující, který není „spotřebitel“, je podnikatel, který nakupuje výrobky či užívá služby za účelem svého podnikání s těmito výrobky nebo službami. Tento kupující se řídí rámcovou kupní smlouvou a obchodními podmínkami v rozsahu, které se ho týkají.

Tyto záruční podmínky a reklamační řád jsou nedílnou součástí každé kupní smlouvy uzavřené mezi prodávajícím a kupujícím. Záruční podmínky a reklamační řád jsou platné a závazné, pokud v kupní smlouvě či v dodatku v této smlouvě či jiné písemné dohodě nebude stranami dohodnuto jinak.

Záruční podmínky

Záruční doba

Prodávající poskytuje kupujícím záruku za jakost zboží v délce 24 měsíců, pokud ze záručního listu, faktury ke zboží, dodacího listu, příp. jiného dokladu ke zboží nevyplývá odlišná délka záruční doby poskytovaná prodávajícím. Zákonná délka záruky poskytovaná spotřebiteli není tímto dotčena.

Zárukou za jakost přejímá prodávající závazek, že dodané zboží bude po určitou dobu způsobilé pro použití k obvyklému, příp. smluvenému účelu a že si zachová obvyklé, příp. smluvené vlastnosti.

Baterie

Záruka 6 měsíců na životnost baterie – jmenovitá kapacita baterie neklesne pod 70% své celkové kapacity v průběhu 6 měsíců od prodeje produktu.

Záruční podmínky se nevztahují na závady vzniklé (pokud lze aplikovat na zakoupený produkt):

- zaviněním uživatele tj. poškození výrobku neodbornou repasí, nesprávnou montáží
- nesprávnou údržbou
- mechanickým poškozením
- opotřebením dílů při běžném používání (např. gumové a plastové části, pohyblivé mechanismy, kloubové spoje, opotřebením brzdových destiček/špalků, řetězu, plášťů, kazety/vícekolečka atd.)
- neodvratnou událostí, živelnou pohromou
- neodbornými zásahy

- nesprávným zacházením, či nevhodným umístěním, vlivem nízké nebo vysoké teploty, působením vody, neúměrným tlakem a nárazy, úmyslně pozměněným designem, tvarem nebo rozměry

Reklamační řád

Postup při reklamaci vady zboží

Kupující je povinen zboží, dodané prodávajícím prohlédnout co nejdříve po přechodu nebezpečí škody na zboží, resp. po jeho dodání. Prohlídku musí kupující provést tak, aby zjistil všechny vady, které je možné při přiměřené odborné prohlídce zjistit.

Při reklamaci zboží je kupující povinen na žádost prodávajícího prokázat nákup a oprávněnost reklamace fakturou nebo dodacím listem s uvedeným výrobním (sériovým) číslem, případně týmiž doklady bez sériového čísla. Neprokáže-li kupující oprávněnost reklamace těmito doklady, má prodávající právo reklamaci odmítnout.

Pokud kupující oznámí závadu, na kterou se nevztahuje záruka (např. nebyly splněny podmínky záruky, závada byla nahlášena omylem apod.), je prodávající oprávněn požadovat plnou úhradu nákladů, které vznikly v souvislosti s odstraňováním závady takto oznámené kupujícím. Kalkulace servisního zásahu bude v tomto případě vycházet z platného ceníku pracovních výkonů a nákladů na dopravu.

Pokud prodávající zjistí (testováním), že reklamovaný výrobek není vadný, považuje se reklamace za neoprávněnou. Proávající si vyhrazuje právo požadovat úhradu nákladu, které vznikly v souvislosti s neoprávněnou reklamací.

V případě, že kupující reklamuje vady zboží, na které se vztahuje záruka podle platných záručních podmínek prodávajícího, provede prodávající odstranění vady formou opravy, případně výměny vadného dílu nebo zařízení za bezvadné. Proávající je se souhlasem kupujícího oprávněn dodat výměnou za vadné zboží jiné zboží plně funkčně kompatibilní, ale minimálně stejných nebo lepších technických parametrů. Volba ohledně způsobu vyřízení reklamace dle tohoto odstavce náleží prodávajícímu.

Proávající vyřídí reklamaci nejpozději do 30 dnů od doručení vadného zboží, pokud nebude dohodnuta lhůta delší. Za den vyřízení se považuje den, kdy bylo opravené nebo vyměněné zboží předáno kupujícímu. Není-li prodávající s ohledem na charakter vady schopen vyříditi reklamaci v uvedené lhůtě, dohodne s kupujícím náhradní řešení. Pokud k takové dohodě nedojde, je prodávající povinen poskytnout kupujícímu finanční náhradu formou dobropisu.

CZ SEVEN SPORT s.r.o.

Sídlo: Strakonická 1151/2c, Praha 5, 150 00, ČR
Centrála: Dělnická 957, Vítkov, 749 01
Reklamacie a servis: Čermenská 486, Vítkov 749 01

IČO: 26847264
DIČ: CZ26847264
Tel: +420 556 300 970
Mail: eshop@insportline.cz
reklamacie@insportline.cz
servis@insportline.cz

Web: www.inSPORTline.cz

SK inSPORTline s.r.o.

Centrála, reklamacie, servis: Električná 6471, Trenčín
911 01, SK

IČO: 36311723
DIČ: SK2020177082
Tel.: +421(0)326 526 701
Mail: objednavky@insportline.sk
reklamacie@insportline.sk
servis@insportline.sk

Web: www.inSPORTline.sk

Datum prodeje:

Razítko a podpis prodejce:

Reklamacie zboží



Vrácení a výměna zboží do 30 dnů

