

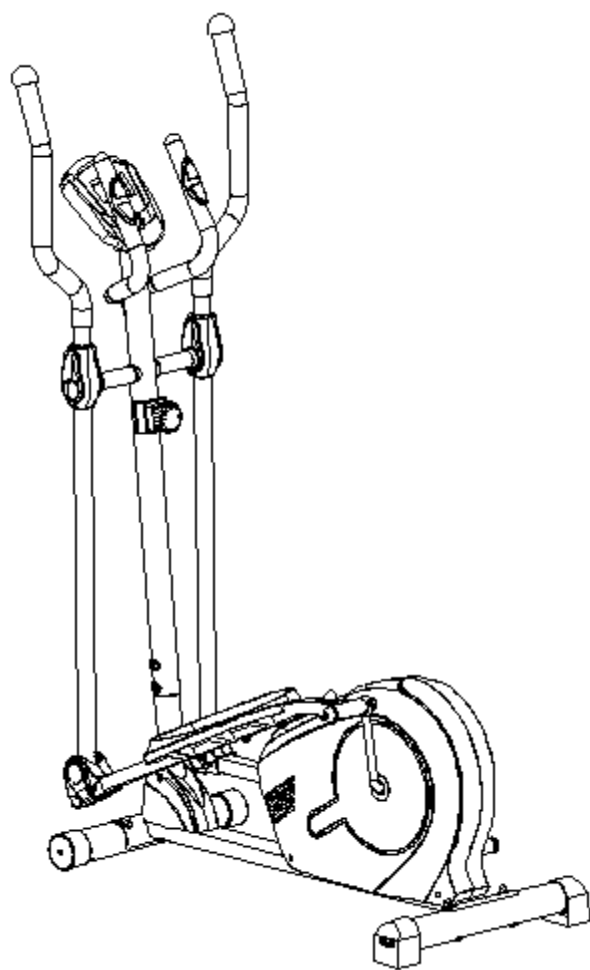

## UŽIVATELSKÝ MANUÁL – CZ

### IN 5556 Eliptický trenažér inSPORTline Sarasota



## **Obsah**

BEZPEČNOSTNÍ POKYNY.....	3
SPOJOVACÍ MATERIÁL.....	5
NÁŘADÍ.....	6
NÁVOD NA SESTAVENÍ.....	7
OVLÁDÁNÍ POČÍTAČE RD-93225 .....	13
SCHÉMA.....	16
SEZNAM DÍLŮ.....	17
ZÁRUČNÍ PODMÍNKY, REKLAMACE.....	21

## BEZPEČNOSTNÍ POKYNY

- Pro zajištění maximální bezpečnosti při cvičení provádějte pravidelné kontroly, zda nedošlo k poškození a opotřebení částí přístroje.
- Jestliže bude přístroj používat také jiná osoba, je důležité, aby byla obeznámena se všemi pokyny uvedenými v tomto manuálu.
- Na přístroji může současně cvičit pouze 1 osoba.
- Před použitím přístroje zkontrolujte, zda jsou všechny šrouby a matice řádně přitáženy a všechna kloubní spojení v dobrém stavu.
- Před cvičením odstraňte všechny nebezpečné předměty s ostrými hranami z okolí přístroje.
- Přístroj používejte ke cvičení pouze tehdy, když není nikterak poškozen a pracuje bezchybně.
- Poškozený, opotřebený nebo vadný díl musí být okamžitě vyměněn a je zakázáno přístroj používat, dokud nebude řádně opraven.
- Děti mohou cvičit na trenažéru pouze za dozoru dospělé osoby, která bude dohlížet na správné použití přístroje. Eliptický trenažér není určen ke hraní.
- Kolem celého přístroje je třeba zajistit dostatek volného místa.
- Nesprávně vedené nebo nadměrné cvičení může vést k poškození Vašeho zdraví.
- Před použitím trenažéru je třeba jej správně zajistit proti nežádoucímu pohybu pomocí regulovatelných nožek.
- K cvičení používejte vhodné oblečení a vhodnou obuv. Nevhodné je oblečení, které by se mohlo do přístroje při cvičení zachytit (např. příliš dlouhé a volné oblečení). Doporučujeme pevnou sportovní obuv s protiskluzovou podrážkou.
- Před zahájením jakéhokoliv cvičebního programu se poradte s lékařem.
- Přístroj umístěte na suchém a rovném povrchu a chraňte jej před vlhkostí. V případě potřeby umístěte pod přístroj vhodnou protiskluzovou podložku, můžete tím předejít poškození plochy pod přístrojem.
- Přestaňte okamžitě cvičit, pociťujete-li závrať, nevolnost, bolest v oblasti hrudníku nebo jakékoliv jiné tělesné potíže. O dalším cvičení se poradte s lékařem.
- Děti a lidé zdravotně postižení mohou na přístroji cvičit pouze za dohledu způsobilé osoby, která zajistí správný postup při cvičení.
- Nepřibližujte se k pohyblivým částem přístroje během jeho používání.
- Všechny nastavitelné části přístroje musí být nastaveny správně s ohledem na jejich krajní polohy.
- Necvičte bezprostředně po jídle.
- Maximální váha uživatele 100 KG

## ZAHŘÍVACÍ FÁZE



V krajní poloze setrvejte 15 vteřin  
(vystřídejte ruce)



V krajní poloze setrvejte 20 vteřin

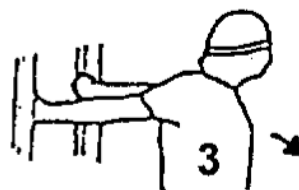

V krajní poloze setrvejte 20 vteřin

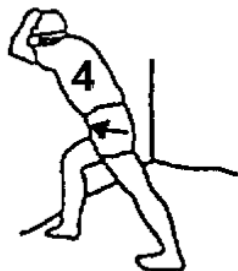

V krajní poloze setrvejte 25 vteřin

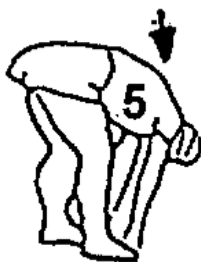

V krajní poloze setrvejte 20 vteřin



V krajní poloze setrvejte 20 vteřin



V krajní poloze setrvejte 30 vteřin



V krajní poloze setrvejte 25 vteřin

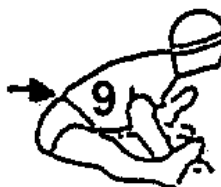

V krajní poloze setrvejte 30 vteřin



V krajní poloze setrvejte 20 vteřin



V krajní poloze setrvejte 5 vteřin  
Cvik opakujte 3x

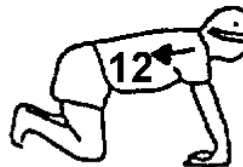

V krajní poloze setrvejte 20 vteřin



V krajní poloze setrvejte 20 vteřin  
(vystřídejte nohy)



Cvik opakujte 5x

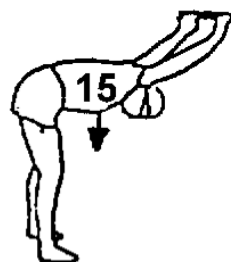

V krajní poloze setrvejte 15 vteřin

## SPOJOVACÍ MATERIÁL

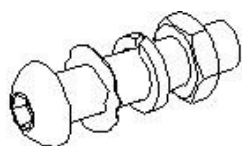

(93) Šroub pravého úchyty  
pedálové tyče 1 kus

(94) Pravá samojistící matice 1 kus

(53) Pružná podložka  $\text{Ø}28 \times \text{Ø}17 \times 0.3$  1 kus

(54) Vlnitá podložka  $\text{Ø}13 \times \text{Ø}20 \times 2$  1 kus

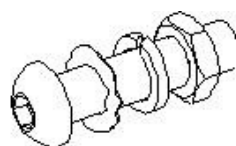

(52) Šroub levého úchyty  
pedálové tyče 1 kus

(55) Levá samojistící matice 1 kus

(53) Pružná podložka  $\text{Ø}28 \times \text{Ø}17 \times 0.3$  1 kus

(54) Vlnitá podložka  $\text{Ø}13 \times \text{Ø}20 \times 2$  1 kus

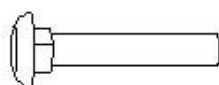

(61) Šroub M8x70 4 kusy



(62) Velká prohnutá podložka  
 $\text{Ø}8 \times \text{Ø}25$  4 kusy



(63) Kloboučková matice M8  
4 kusy



(29) Samojistící matice M6  
6 kusů



(50) Podložka  $\text{Ø}6 \times \text{Ø}12 \times 1$   
6 kusů



(49) Šroub M6x40 6 kusů



(59) Krytka S13  
2 kusy

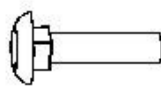

(31) Šroub M6x35  
4 kusy



(30) Prohnutá podložka  $\text{Ø}6 \times \text{Ø}12 \times 1$   
4 kusy

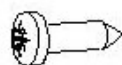

(24) Vrut ST2.9x12  
8 kusů



(27) Kloboučková matice M6  
4 kusy

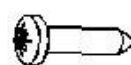

(82) Křížový vrut ST4.2X20  
4 kusy

## NÁŘADÍ

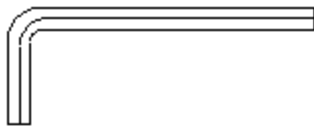

Imbusový klíč, velikost 6



Imbusový klíč, velikost 8

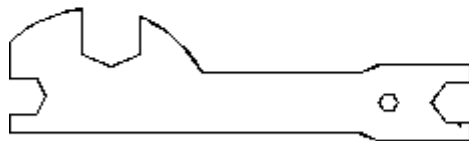

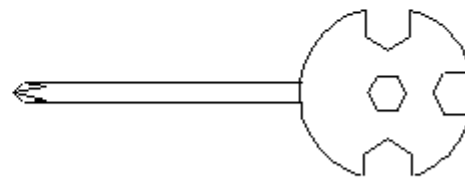

Multiklíč



Multiklíč + křížový šroubovák  
velikosti: 10, 13, 14, 15

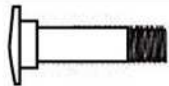

# NÁVOD NA SESTAVENÍ

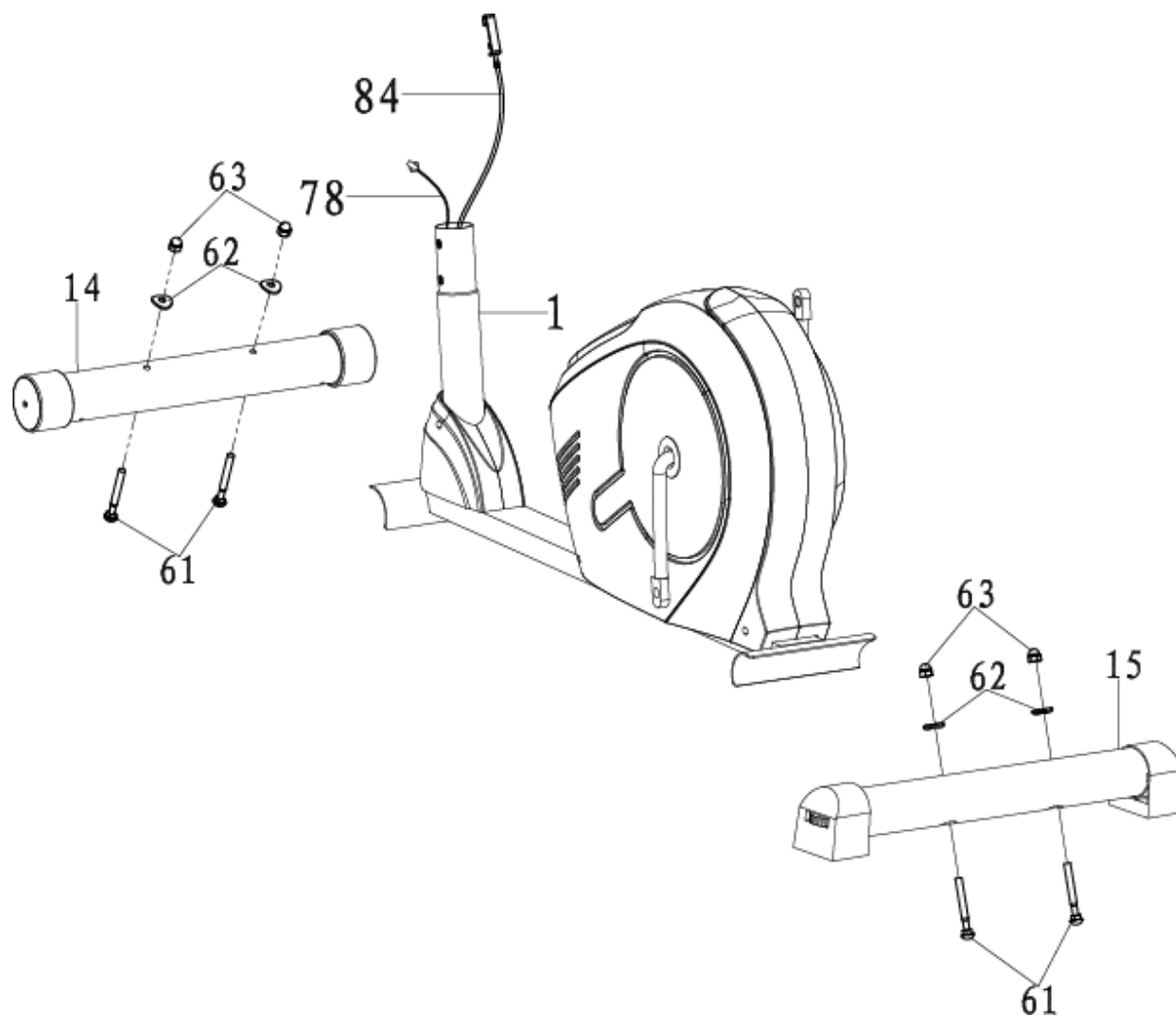

## 1. KROK

#61	#62	#63	<b>X4</b>
			



2. KROK



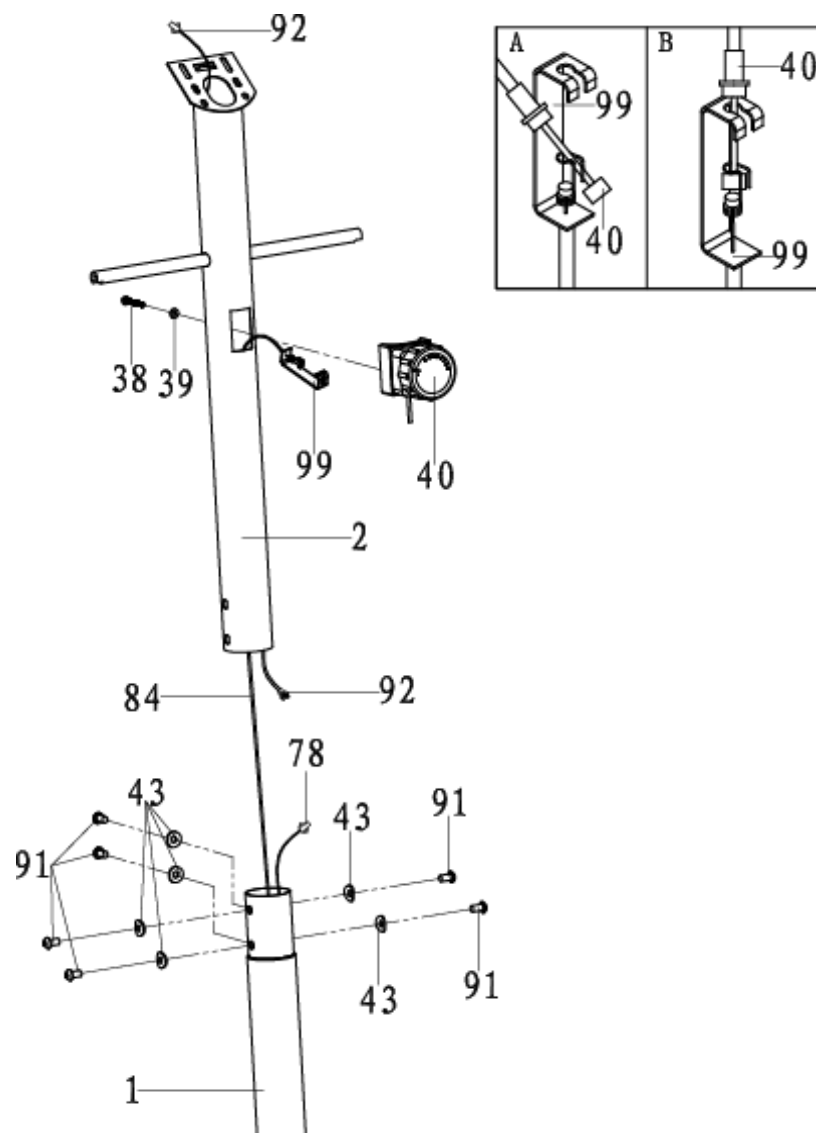

#91	#43	<b>X6</b>
		



#38	#39	<b>X1</b>
		





### 3. KROK

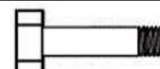

#32	#33	#95	#35	#37	<b>X4</b>
					

#49	#50	#29	<b>X6</b>	#82	<b>X4</b>
					

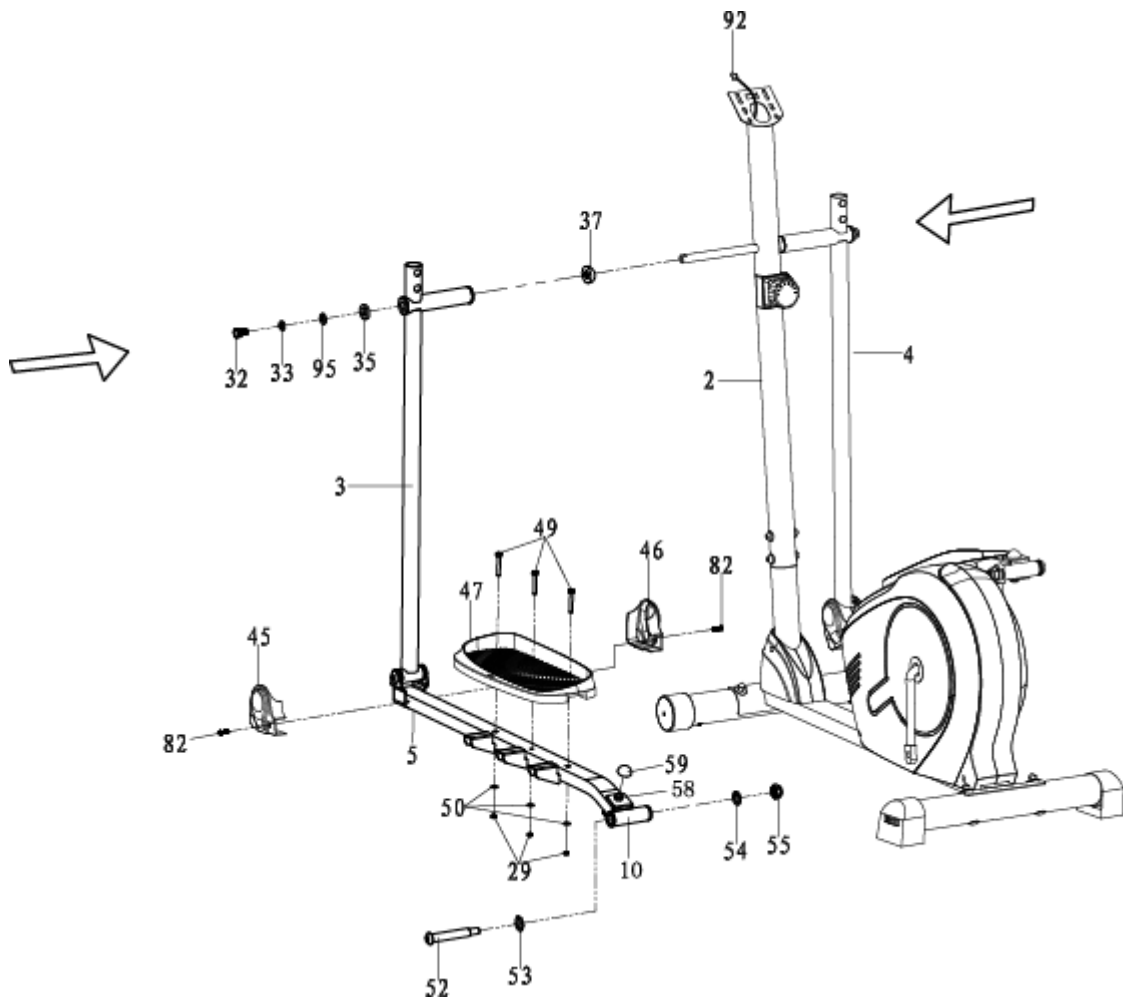
#52	#53	#54	#55	<b>X2</b>
				

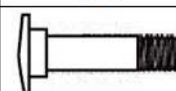

4. KROK

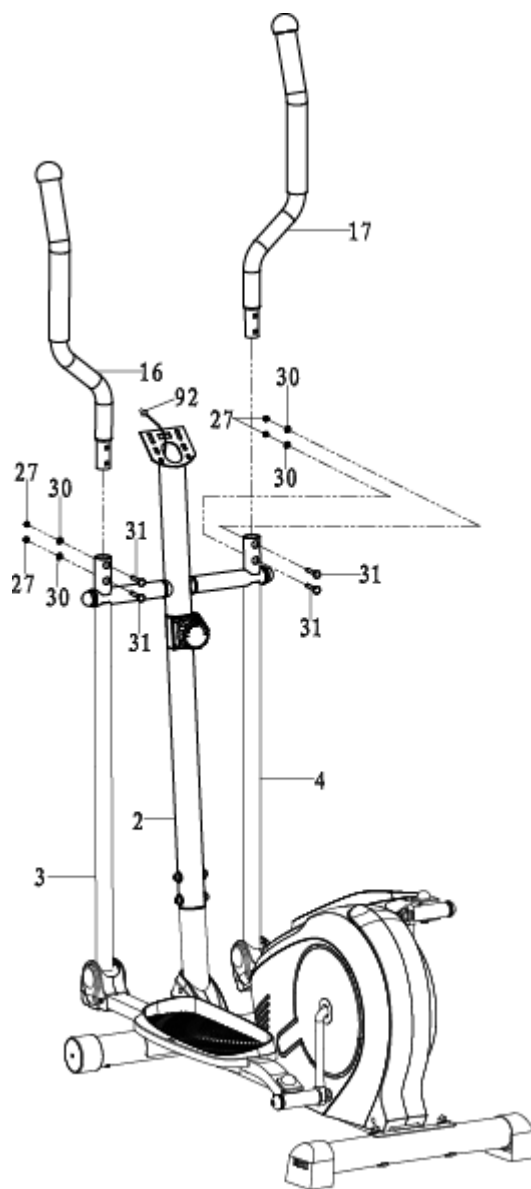

#31	#30	#27	<b>X4</b>
			

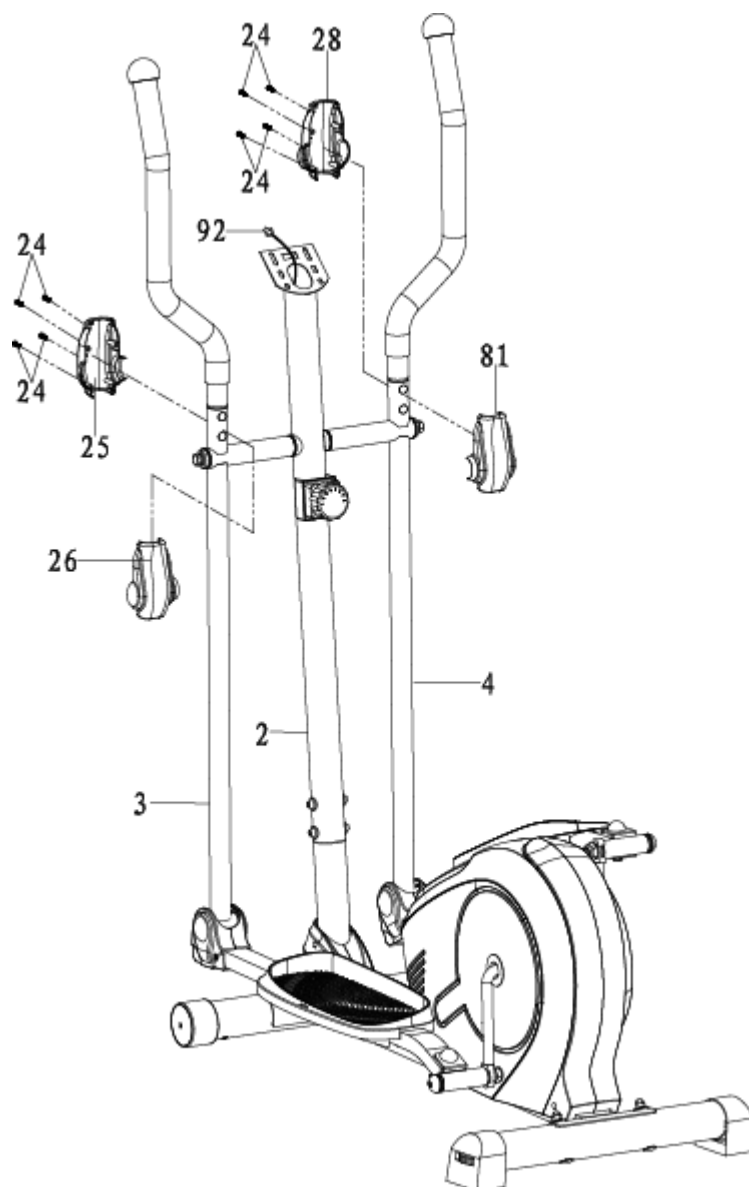
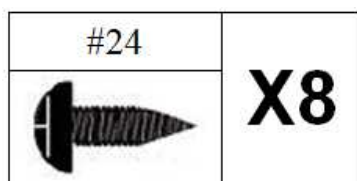

5. KROK



## 6. KROK

#91	#13	<b>X2</b>
		

#97	<b>X4</b>
	

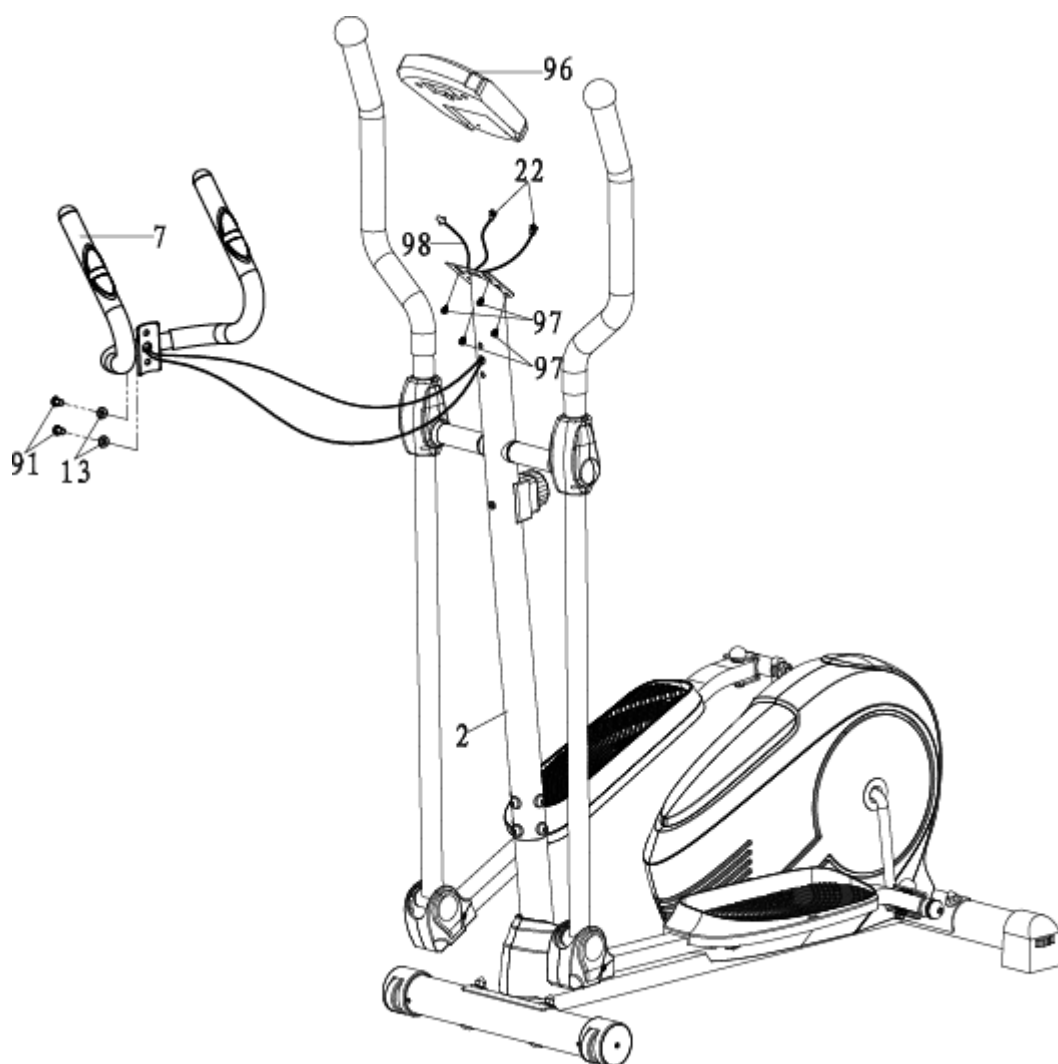

## OVLÁDÁNÍ POČÍTAČE RD-93225



FUNKCE	ROZSAH
TIME (ČAS)	0:00-99:59 MINUTY : VTEŘINY
SPEED (RYCHLOST)	0.0-999.9 KM/H
DIST (VZDÁLENOST)	0.0-999.9 KM
CAL (KALORIE)	0.0-999.9 KCAL
ODO (ODOMETR)	0.0-999.9 KM
PULSE (TEPOVÁ FREKVENCE)	40-240 TEPŮ/MIN

### TLAČÍTKA

**MODE:** Tlačítko sloužící k výběru funkcí.

Pokud tlačítko MODE přidržíte po dobu 3 vteřin, všechna data se nastaví na výchozí nulové hodnoty kromě hodnoty odometru (počítadla celkové dosažené vzdálenosti).

**SET:** Tlačítko sloužící k nastavení hodnoty času (TIME), vzdálenosti (DISTANCE), kalorií (CALORIES), tepové frekvence (PULSE).

**RESET:** Tlačítko sloužící k vynulování nastavené hodnoty času (TIME), vzdálenosti (DISTANCE), kalorií (CALORIES).

Pokud tlačítko RESET přidržíte po dobu 3 vteřin, všechna data se nastaví na výchozí nulové hodnoty kromě hodnoty odometru (počítadla celkové dosažené vzdálenosti).

## FUNKCE POČÍTAČE:

**AUTO ON/OFF (automatické vypnutí/zapnutí):** Po sešlápnutí pedálu nebo stisknutí jakéhokoliv tlačítka se počítač automaticky zapne. Po 4 minutách nečinnosti se počítač automaticky vypne.

**SCAN (automatické přepínání mezi funkcemi):** Pomocí tlačítka MODE vyberte funkci SCAN – počítač bude automaticky každých 6 vteřin přepínat mezi zobrazením času (TIME), rychlosti (SPEED), vzdálenosti (DIST), kalorií (CAL), odometru (ODO) a tepové frekvence (♥).

**TIME (délka cvičení):** Pomocí tlačítka MODE zvolte funkci TIME – na displeji se bude zobrazovat doba cvičení (minuty:vteřiny). Po zahájení cvičení se začne čas počítat od nuly po 1 vteřině v rozsahu 0:00-99:59. Před zahájením cvičení si můžete předem nastavit požadovanou dobu cvičení. Zvolte funkci TIME a stiskněte tlačítko SET pro nastavení požadované délky cvičení. Stisknutím tlačítka RESET hodnotu vynulujete. Čas lze nastavit v minutách v rozsahu 0:00-99:00. Čas se po zahájení cvičení začne odečítat po 1 vteřině od nastavené hodnoty. Jakmile bude dosažena hodnota 0:00, začne se čas spolu se zvukovou signalizací počítat od nuly.

**SPEED (rychlost):** Pomocí tlačítka MODE zvolte funkci SPEED – na displeji se bude zobrazovat aktuální rychlost.

**DIST (vzdálenost):** Pomocí tlačítka MODE zvolte funkci DIST – na počítači se bude zobrazovat vzdálenost dosažená během cvičení. Po zahájení cvičení se bude rychlost počítat od nuly po 0,1km v rozsahu 0.0-999.9km. Před zahájením cvičení si můžete předem nastavit vzdálenost, které chcete při tréninku dosáhnout. Pomocí tlačítka MODE zvolte funkci DIST a poté stiskněte tlačítko SET pro nastavení hodnoty vzdálenosti. Stisknutím tlačítka RESET hodnotu vynulujete. Vzdálenost lze nastavit v rozsahu 0.0-999.0km. Po zahájení cvičení se bude vzdálenost odečítat od nastavené hodnoty po 0,1 km. Jakmile bude dosažena hodnota 0.0, začne se spolu se zvukovou signalizací vzdálenost počítat od nuly.

**CAL (kalorie):** Pomocí tlačítka MODE zvolte funkci CAL – na displeji se bude zobrazovat množství kalorií spotřebovaných při cvičení. Po zahájení cvičení se budou spotřebované kalorie počítat od nuly v rozsahu 0.0-999.9. Před zahájením tréninku si můžete předem nastavit množství kalorií, které chcete při cvičení spotřebovat. Pomocí tlačítka MODE zvolte funkci CAL a stiskněte tlačítko SET pro nastavení hodnoty kalorií. Stisknutím tlačítka RESET hodnotu vynulujete. Po zahájení cvičení se budou spotřebované kalorie odečítat od nastavené hodnoty. Jakmile bude dosažena hodnota 0.0, začnou se spolu se zvukovou signalizací kalorie počítat od nuly. (Tato funkce slouží pouze k porovnávání intenzity jednotlivých tréninků a neměla by se využívat k léčebným účelům).

**ODO (odometr):** Pomocí tlačítka MODE zvolte funkci ODO – na displeji se bude zobrazovat celková vzdálenost dosažená během všech cvičení. Hodnotu odometru nelze vynulovat přidržením tlačítka MODE ani RESET. Hodnota odometru se vynuluje po vytažení baterií z počítače.

♥ (tepová frekvence): Pomocí tlačítka MODE zvolte funkci označenou symbolem ♥ – pokud budete správně držet snímače tepové frekvence, bude se na displeji zobrazovat aktuální tepová frekvence. Pro správné měření je důležité, abyste byly na snímačích umístěny obě dlaně. Před zahájením cvičení si můžete nastavit cílovou tepovou frekvenci. Pomocí tlačítka MODE zvolte funkci označenou symbolem ♥ a poté stiskněte tlačítko SET pro nastavení cílové tepové frekvence. Stisknutím tlačítka RESET hodnotu vynulujete. Cílovou tepovou frekvenci lze nastavit v rozsahu 40-240 tepů/minutu. Po zahájení cvičení se držte oběma rukama snímačů tepové frekvence. Jestliže bude Vaše tepová frekvence vyšší než cílová tepová frekvence, ohlásí to počítač zvukovou signalizací.

## ÚDRŽBA

### Čištění

Přístroj můžete čistit pomocí měkkého hadříku a jemných čisticích prostředků. Na plastové části nepoužívejte brusné čisticí prostředky nebo rozpouštědla. Po každém použití setřete z přístroje pot. Dávejte pozor, aby nebyl počítač vystaven nadměrné vlhkosti – mohlo by dojít k poškození elektroniky nebo k úrazu elektrickým proudem. Nevystavujte přístroj přímému slunečnímu záření. Dávejte si pozor obzvláště na to, aby nebyl přímému slunečnímu záření vystaven počítač, mohlo by dojít k poškození displeje.

Každý týden zkontrolujte, zda jsou všechny šrouby a oba pedály řádně přitaženy.

### Údržba

Přístroj skladujte na čistém a suchém místě, kam nemají přístup děti.

### ŘEŠENÍ PROBLÉMŮ

PROBLÉM	ŘEŠENÍ
Přístroj se při použití kýve a je nestabilní.	Stabilizujte přístroj pomocí nastavitelných nožek.
Na displeji se nezobrazují data.	<ol style="list-style-type: none"> <li>1. Oddělte počítač a zkontrolujte, zda jsou všechny kabely vedoucí z počítače řádně propojeny s kabely vedoucími z předního sloupku.</li> <li>2. Zkontrolujte, zda jsou baterie vloženy v přihrádce správně, a pružinky řádně přiléhají k bateriím.</li> <li>3. Baterie počítače mohou být vybity. Zkuste vyměnit baterie za nové.</li> </ol>
Nedochází k měření tepové frekvence nebo je zobrazována chybně.	<ol style="list-style-type: none"> <li>1. Zkontrolujte, zda je kabel pro snímání tepové frekvence řádně propojen.</li> <li>2. Pro správné měření je důležité, abyste držely snímače tepové frekvence oběma rukama.</li> <li>3. Držte snímače tepové frekvence příliš pevně. Zkuste povolit sevření madel.</li> </ol>
Při použití některé z kloubních spojení vrže.	Nadměrný hluk mohou zapříčinit povolné šrouby. Zkontrolujte, zda jsou všechny šrouby řádně přitaženy.





## SEZNAM DÍLŮ

Číslo dílu	Název dílu	Počet kusů
001	Hlavní rám	1
002	Přední sloupek	1
003	Levé rameno pohyblivého madla	1
004	Pravé rameno pohyblivého madla	1
005	Levá pedálová tyč	1
006	Pravá pedálová tyč	1
007	Pevná madla	1
008	Dolní krytka – levá část	1
009	Dolní krytka – pravá část	1
010	Úchyt pedálové tyče	2
011	Držák vodící kladky	1
012	Hnací kolo s klikami	1
013	Prohnutá podložka Ø8xØ16x1.5	2
014	Přední nosník	1
015	Zadní nosník	1
016	Left Handrail	1
017	Levé pohyblivé madlo	1
018	Grip pohyblivého madla	2
019	Koncová krytka pohyblivého madla Ø32x1.5	2
020	Grip pevného madla	2
021	Koncová krytka pevného madla Ø28.6x1.5	2
022	Snímač tepové frekvence L=750	2
023	Šroub ST4.2x20	4
024	Šroub ST2.9x12	10
025	Krytka levého pohyblivého madla – část A	1
026	Krytka levého pohyblivého madla – část B	1

027	Kloboučková matice M6	4
028	Krytka pravého pohyblivého madla – část A	1
029	Samojistící matice M6	6
030	Prohnutá podložka Ø6xØ12x1.0	4
031	Šroub M6x35	4
032	Šroub M10x18	2
033	Pérová podložka Ø10	2
034	Velká podložka Ø8xØ20x2.0	2
035	Podložka Ø28x5	2
036	Kovová vymežovací vložka Ø33xØ29xØ16x14x3	4
037	Plastová podložka Ø32xØ16x5xØ50	2
038	Šroub M5x45	1
039	Podložka Ø5	1
040	Ruční šroub pro regulaci zátěže	1
041	Šroub Ø15.8x62	2
042	Kovová vymežovací vložka Ø24.5xØ16x14	8
043	Velká prohnutá podložka Ø8xØ20x2.0	6
044	Šroub M8x20	2
045	Krytka kloubu pedálové tyče – část A	2
046	Krytka kloubu pedálové tyče – část B	2
047	Levý pedál	1
048	Pravý pedál	1
049	Šroub M6x40	6
050	Podložka Ø6xØ12	6
051	Kovová vymežovací vložka Ø18xØ8	4
052	Šroub 1/2" – úchyt levé pedálové tyče	1
053	Vlnitá podložka Ø28xØ17x0.3	2
054	Pérová podložka Ø13xØ20x2	2

055	Samojistící matice 1/2" – úchyt levé pedálové tyče	1
056	Šroub M8	6
057	Podložka Ø8xØ16x1.5	6
058	Šroub M8X50	2
059	Krytka hlavy šroubu S13	2
060	Koncová krytka předního nosníku	2
061	Šroub M8X70	4
062	Prohnutá podložka Ø25X Ø8	4
063	Kloboučková matice M8	4
064	Průchodka - klika	2
065	Křížový vrut ST4.2x25	6
066	Levý kryt rámu	1
067	Pravý kryt rámu	1
068	Šroub T4.2X25	10
069	Řemen PJ370 J6	1
070	Matice kliky 7/8"	1
071	Podložka Ø34.5xØ23x2.5	1
072	Korunová matice 7/8"	1
073	Ložisko	2
074	Ložiskové pouzdro	2
075	Matice ložiska kliky 15/16"	1
076	Podložka Ø40xØ24x2.5	1
077	Koncová krytka zadního nosníku	2
078	Snímací kabel II L=1600	1
079	Vodící kladka	1
080	Stavěcí šroub s okem M8x85	1
081	Krytka pravého pohyblivého madla – část B	1
082	Křížový vrut ST4.2x20	4

083	Šroub M8X20	1
084	Napínací lanko L=1800	1
085	Matice M6	2
086	Pérová podložka Ø6	2
087	Držák stavěcího šroubu	2
088	Stavěcí šroub s okem M6X36	2
089	Matice M10x1	2
090	Zážetové kolo Ø230	1
091	Šroub M8X15	8
092	Propojovací kabel I L=1100	1
093	Šroub 1/2" – úchyt levé pedálové tyče	1
094	Samojistící matice 1/2" – úchyt pravé pedálové tyče	1
095	Podložka Ø10xØ20x2.0	2
096	Počítač	1
097	Šroub M5X10	4

# ZÁRUČNÍ PODMÍNKY, REKLAMACE

## Všeobecná ustanovení a vymezení pojmů

Tyto záruční podmínky a reklamační řád upravují podmínky a rozsah záruky poskytované prodávajícím na zboží dodávané kupujícímu, jakož i postup při vyřizování reklamačních nároků uplatněných kupujícími na dodané zboží. Záruční podmínky a reklamační řád se řídí příslušnými ustanoveními zákona č. 40/1964 Sb., Občanský zákoník, zákona č. 513/1991 Sb., Obchodní zákoník, a zákona č. 634/1992 Sb., Zákon o ochraně spotřebitele, ve znění pozdějších předpisů, a to i ve věcech těmito záručními podmínkami a reklamačním řádem nezmiňovaných.

Prodávajícím je společnost SEVEN SPORT s.r.o. se sídlem Bořivojova 35/878, 13000 Praha, I.Č. 26847264, zapsaná v obchodním rejstříku, vedeném Krajským soudem v Praze oddíl C, vložka 116888.

Vzhledem k platné právní úpravě se rozlišuje kupující, který je spotřebitelem a kupující, který spotřebitelem není.

„Kupující spotřebitel“ nebo jen „spotřebitel“ je osoba, která při uzavírání a plnění smlouvy nejedná v rámci své obchodní nebo jiné podnikatelské činnosti.

„Kupující, který není „spotřebitel“, je podnikatel, který nakupuje výrobky či užívá služby za účelem svého podnikání s těmito výrobky nebo službami. Tento kupující se řídí rámcovou kupní smlouvou a obchodními podmínkami v rozsahu, které se ho týkají a obchodním zákoníkem.

Tyto záruční podmínky a reklamační řád jsou nedílnou součástí každé kupní smlouvy uzavřené mezi prodávajícím a kupujícími. Záruční podmínky a reklamační řád jsou platné a závazné, pokud v kupní smlouvě či v dodatku v této smlouvě či jiné písemné dohodě nebude stranami dohodnuto jinak.

## Záruční podmínky

### Záruční doba

Prodávající poskytuje kupujícímu záruku za jakost zboží v délce 24 měsíců, pokud ze záručního listu, faktury ke zboží, dodacího listu, příp. jiného dokladu ke zboží nevyplývá odlišná délka záruční doby poskytovaná prodávajícím. Zákonná délka záruky poskytovaná spotřebiteli není tímto dotčena.

Zárukou za jakost přejímá prodávající závazek, že dodané zboží bude po určitou dobu způsobilé pro použití k obvyklému, příp. smluvenému účelu a že si zachová obvyklé, příp. smluvené vlastnosti.

### Záruční podmínky se nevztahují na závady vzniklé:

zaviněním uživatele tj. poškození výrobku neodbornou repasí, nesprávnou montáží, nedostatečným zasunutím sedlové tyče do rámu, nedostatečným utáhnutím pedálů v klikách a klik ke středové ose

nesprávnou údržbou

mechanickým poškozením

opotřebením dílů při běžném používání (např. gumové a plastové části, pohyblivé mechanismy, atd.)

neodvratnou událostí, živelnou pohromou

neodbornými zásahy

nesprávným zacházením, či nevhodným umístěním, vlivem nízké nebo vysoké teploty, působením vody, neúměrným tlakem a nárazy, úmyslně pozměněným designem, tvarem nebo rozměry

## Reklamační řád

### Postup při reklamaci vady zboží

Kupující je povinen zboží, dodané prodávajícím prohlédnout co nejdříve po přechodu nebezpečí škody na zboží, resp. po jeho dodání. Prohlídku musí kupující provést tak, aby zjistil všechny vady, které je možné při přiměřené odborné prohlídce zjistit.

Při reklamaci zboží je kupující povinen na žádost prodávajícího prokázat nákup a oprávněnost reklamace fakturou nebo dodacím listem s uvedeným výrobním (sériovým) číslem, případně týmiž doklady bez sériového čísla. Neprokáže-li kupující oprávněnost reklamace těmito doklady, má prodávající právo reklamaci odmítnout.

Pokud kupující oznámí závadu, na kterou se nevztahuje záruka (např. nebyly splněny podmínky záruky, závada byla nahlášena omylem apod.), je prodávající oprávněn požadovat plnou úhradu nákladů, které vznikly v souvislosti s odstraňováním závady takto oznámené kupujícím. Kalkulace servisního zásahu bude v tomto případě vycházet z platného ceníku pracovních výkonů a nákladů na dopravu.

Pokud prodávající zjistí (testováním), že reklamovaný výrobek není vadný, považuje se reklamace za neoprávněnou. Proávající si vyhrazuje právo požadovat úhradu nákladu, které vznikly v souvislosti s neoprávněnou reklamací.

V případě, že kupující reklamuje vady zboží, na které se vztahuje záruka podle platných záručních podmínek prodávajícího, provede prodávající odstranění vady formou opravy, případně výměny vadného dílu nebo zařízení za bezvadné. Proávající je se souhlasem kupujícího oprávněn dodat výměnou za vadné zboží jiné zboží plně funkčně kompatibilní, ale minimálně stejných nebo lepších technických parametrů. Volba ohledně způsobu vyřízení reklamace dle tohoto odstavce náleží prodávajícímu.

Proávající vyřídí reklamaci nejpozději do 30 dnů od doručení vadného zboží, pokud nebude dohodnuta lhůta delší. Za den vyřízení se považuje den, kdy bylo opravené nebo vyměněné zboží předáno kupujícímu. Není-li prodávající s ohledem na charakter vady schopen vyřídit reklamaci v uvedené lhůtě, dohodne s kupujícím náhradní řešení. Pokud k takové dohodě nedojde, je prodávající povinen poskytnout kupujícímu finanční náhradu formou dobropisu.

**SEVEN SPORT, s. r. o.**

Bořivojova 35/878 130 00 Praha 3, ČR IČO: 268 47 264, DIČ: CZ26847264  
Objednávky: +420 556 300 970, [objednavky@insportline.cz](mailto:objednavky@insportline.cz)  
Reklamacie: +420 556 770 190, mobil: +420 604 853 019, [reklamace@insportline.cz](mailto:reklamace@insportline.cz)  
Servis: +420 556 770 190, mobil: +420 604 853 019, [servis@insportline.cz](mailto:servis@insportline.cz)  
Fax: +420 556 770 192, (servis +420 556 770 191)  
Web: [www.insportline.cz](http://www.insportline.cz), [www.worker.cz](http://www.worker.cz), [www.worker-moto.cz](http://www.worker-moto.cz)

**Zastoupení pro Slovensko:**

**INSPORTLINÉ, s.r.o.**, Bratislavská 36, 911 05 Trenčín, IČO: 36311723, DIČ: SK2020177082  
Objednávky: +421(0)326 526 701, +421(0)917 649 192, [objednavky@insportline.sk](mailto:objednavky@insportline.sk)  
Reklamacie: +421(0)326 526 701, +421(0)918 408 519, [reklamacie@insportline.sk](mailto:reklamacie@insportline.sk)  
Fax: +421(0)326 526 705  
Web: [www.insportline.sk](http://www.insportline.sk), [www.worker.sk](http://www.worker.sk), [www.worker-moto.sk](http://www.worker-moto.sk)

Datum prodeje:

Razítko a podpis prodeje: