

inSPORTline

fitness equipment

CZ - Vibrační stroj MASAY IN 2085

NÁVOD NA POUŽITÍ



SEVEN SPORT s. r. o., Dělnická 957, 749 01 Vítkov

www.insportline.cz

tel/fax: +420 556 770 191, email: servis@insportline.cz

pre Slovensko: inSPORTline s.r.o., Bratislavská 36, 911 05 Trenčín

tel: + 421 32 6526704, email: insportline.reklamacie@stonline.sk

ÚVOD

Děkujeme Vám za zakoupení vibračního stroje. Prosíme, pozorně si přečtete tento návod k použití před tím, než začnete přístroj používat. Tento manuál by měl být k dispozici pro budoucí reference i poté, co jste si jej přečetli.

---■ Naše společnost si vyhrazuje absolutní právo pozměnit dezén, obrázky a barvu materiálu bez předešlého upozornění. Dezén, obrázky a barva materiálu, tak jak je uvedeno v tomto manuálu, slouží výhradně pro ilustrační účely. ■-----

Důležité bezpečnostní opatření

Při používání elektrických výrobků je vždy nutné dodržovat základní preventivní opatření.

Před použitím si přečtete všechny instrukce, aby se zabránilo poškození vibrátoru a nebezpečí zranění na těle.

Vezměte, prosím, na vědomí, že v tomto manuálu jsou upomínky "varování" a "upozornění", které slouží k rozlišení různých důsledků nebezpečí, poškození, zranění způsobené nesprávným použitím. Proto v zájmu Vaší bezpečnosti postupujte podle každého z uvedených nařízeních.



VAROVÁNÍ Nesprávné používání může způsobit vážná zranění na těle



UPOZORNĚNÍ Nesprávné používání může způsobit, že přijdete o přístroj



Tento znak symbolizuje **VAROVÁNÍ** a **UPOZORNĚNÍ**



Tato značka slouží jako zákaz a upozornění na zvláštní pokyny



Tato značka slouží jako indikátor zvláštního vysvětlení

BEZPEČNOSTNÍ VÝSTRAHA

K udržení výkonostních standardů tohoto Vibračního stroje, prosíme, všimněte si následujících bodů:

1. Používejte tento vibrační stroj pouze za účelem stanoveným v tomto návodu.
2. Nepřemisťujte nebo nepoužívejte násilí k přemístění tohoto výrobku abyste zabránili poškození, např. dřevěných podlah, které tímto může nastat.
3. Nepoužívejte tento přístroj 30 minut před ani po jídle.

4. Na tento stroj se může postavit pouze jedna osoba. V případě nedodržení tohoto upozornění může dojít ke zranění nebo rozbití vibrační plošiny.
5. Před tím, než začnete cvičit, se správně chytněte bezpečnostního madla. Pomůže Vám to udržet stabilitu zatímco na tomto stroji cvičíte.
6. Před tím, než začnete cvičit, zkontrolujte rychlostní úroveň a ujistěte se, že jste si nastavili bezpečnou rychlost a pohodlnou úroveň cvičení. Pokud si zvolíte moc vysokou rychlost, mohli byste se zranit.
7. Nepoužívejte tento stroj k jiným účelům kromě cvičení.
8. Neuvádějte tento stroj do chodu, ani se jej nedotýkejte pokud je zapnutý, s mokřýma nebo vlhkýma rukama. Mohlo by Vám to způsobit elektrický šok nebo poškodit stroj.
9. Nepoužívejte žádné druhy ostrých předmětů, ani nebezpečných materiál, pokud tento stroj používáte. Nevkládejte prsty do mezery krytu.



BEZPEČNOSTNÍ UPOZORNĚNÍ

Okamžitě ukončete cvičení pokud pociťujete jakékoli neobvyklé příznaky během užívání tohoto přístroje.

Nepoužívejte benzen nebo ředidlo k čištění nebo k postřiku jakékoliv části tohoto produktu v případě zasažení elektrickým proudem nebo při vzniku požáru.

Používejte elektrické vedení správným způsobem v případě zranění nebo v případě selhání přístroje.

Nevyvíjejte nepřiměřený tlak na výrobek v případě zranění nebo selhání funkce přístroje.

Nepoužívejte tento přístroj po jídle, ani v případě, že je Vám špatně od žaludku.

Nepoužívejte tento přístroj déle než 25 minut při každém cvičení.

Používejte originální součástky v případě, že se vyskytne nějaký problém nebo dojde k poškození.

Vyjměte přístroj ze zásuvky pokud elektrické napětí přesáhne požadovanou hodnotu napětí, hrozí poškození nebo vznik požáru.



UPOZORNĚNÍ

Po skončení používání tohoto přístroje vypněte spínač a vytáhněte zástrčku ze zásuvky.

Mějte zástrčku v bezpečné vzdálenosti od zásuvky poté co ji vyjmete, abyste zamezili zasažení elektrickým proudem nebo vzniku požáru.

Odpojte přístroj ze síťového napájení před a během přepravy, abyste zamezili poškození systému.

Nepřipojujte nebo neodpojujte ze síťového zdroje s vlhkýma rukama, abyste se vyvarovali úrazu elektrickým proudem.

Před tím než přístroj zapojíte do zásuvky očistěte jej od prachu a různých jiných drobných kousků (sponky nebo cvočky), abyste předešli zásahu elektrickým proudem, výpadu proudu a nebo nebezpečí požáru.

Neumísťujte výrobek do blízkosti chemikálií a do míst, kde uniká plyn, abyste zabránili požáru a poruchám na přístroji.

Věnujte vysokou pozornost během vibračního cvičení, abyste se tělesně nezranili nebo nedošlo k poškození výrobku.

V případě, že dojde k poruše na stroji, požádejte profesionálního technika pokud potřebujete tento přístroj znovu seřídít nebo sestavit.



VAROVÁNÍ

Jakákoliv osoba, u které se objevily nebo objevují následující příznaky, musí konzultovat použití tohoto výrobku se svým lékařem ještě před tím, než začne přístroj používat:

- padoucnice / epilepsie
- těžká cukrovka
- těžká srdeční a vaskulární onemocnění
- při srážení krve v cévách
- nádorová onemocnění
- vyhozená ploténka, onemocnění meziobratlových destiček, zánět obratlí
- zavedené kolenní nebo kyčelní implatáty
- nádorová onemocnění
- zavedený kardiostimulátor
- voperované kovové šrouby
- zavedené nitroděložní tělísko
- podstoupení operace bez kompletního uzdravení
- těhotenství
- prudké bolesti hlavy

POKYNY BEZPEČNÉHO POUŽÍVÁNÍ

- Nenechávejte děti bez dozoru v blízkosti zařízení.
- Před použitím tohoto stroje, konzultujte svůj aktuální zdravotní stav se svým lékařem.
- Konzultace s lékařem je nezbytná obzvláště u dětí, starších osob, těhotných žen, pacientů a nemocných osob.
- Přestaňte stroj používat okamžitě, pokud budete pociťovat závrať, objeví se u Vás pocity na zvracení, bolest na hrudi nebo jakákoliv abnormální fyzická nevolnost.
- Uchovávejte toto zařízení v bezpečné vzdálenosti od dětí mladších osmi let a od domácích zvířat.

- Pozor na jakékoliv ostré věci jako např. lžíce, nože a jakýkoliv jiný nebezpečný materiál. Nepokládejte prsty na nášlapnou desku. Může dojít ke zranění osoby nebo k poruše na zařízení.
- U dětí a starších osob je nutné zajištění další osobou. Nezajištění může způsobit zranění osoby nebo poruchu na zařízení.
- Na nášlapné desce neskákejte, ani na ni nelehejte. Může dojít ke zranění osoby nebo poruše na zařízení.
- Nepokládejte svá záda ani kolena na nášlapnou desku. Může dojít ke zranění osoby nebo poruše na zařízení.
- Na nášlapné desce udržujte rovnováhu. Neudržení rovnováhy může mít za následek zranění osoby nebo poruchu na zařízení.
- Na nášlapnou desku může vždy vstoupit pouze jedna osoba. Přítomnost více osob na desce může mít za následek zranění osoby nebo poruchu na zařízení.
- Držte správně bezpečnostní držadla během cvičení. Bezpečnostní držadlo pomáhá zajistit rovnováhu v případě náhlé ztráty stability.
- Než začnete cvičit, zkontrolujte správné nastavení rychlostní zátěže. V případě neadekvátního nastavení vyšší rychlosti může dojít ke zranění osoby.
- Pro své pohodlí při cvičení nastavte bezpečnou a Vám vyhovující rychlost. V případě neadekvátního nastavení vyšší rychlosti může dojít ke zranění osoby.
- V počátečním stádiu cvičení na výrobku kontrolujte mezeru mezi Vašimi chodidly. Doporučený rozsah: chodidla na nášlapné desce v rozmezí 30 cm a méně.
- Vyhněte se překročení 10 minut ve stejné pozici. V případě neuposlechnutí se u uživatele může objevit tělu škodlivá svalová křeč.
- Neseřizujte nebo se nedotýkejte tohoto zařízení, pokud máte mokré nebo vlhké ruce. Může dojít k poruše na zařízení nebo k zásahu elektrickým proudem.
- Zástrčky se nedotýkejte, pokud probleskuje. Může dojít k požáru nebo k zásahu elektrickým proudem.
- Udržujte zařízení v bezpečné vzdálenosti od tepla nebo tepelných zdrojů. Může dojít k deformaci výrobku nebo vzniku požáru.
- Nepoužívejte tento výrobek pro jiné účely.
- Držte správnou polohu těla.

Uživatelé, kteří těchto instrukcí neuposlechnou, nesou za nedodržení předpisů veškerou odpovědnost. Důsledkem takového neuposlechnutí může dojít například k poškození stroje, vzniku bolestí, úrazů a zničení dílů výrobku.

PŘEDSTAVENÍ PŘÍSTROJE



TECHNICKÁ DATA

Napětí	220V 50-60Hz
Rozměry	725 * 733 * 1352
Max. váha uživatele	100 Kg
Ovládací prostředky	Mikroprocesor
Frekvence	20-35HZ

Pozn.: Naše společnost si vyhrazuje právo pro nezbytné změny bez upozornění.

UPOZORNĚNÍ: používejte přístroj se vši opatrností, držte mimo jedovatý plyn, prach a vlhkost, abyste zamezili poranění nebo elektrickému zkratu.

Vlhkost : 40%-80%

Skladovací teplota: 5-50°C

Provozní teplota: 0-35°C

MONTÁŽNÍ INSTRUKCE

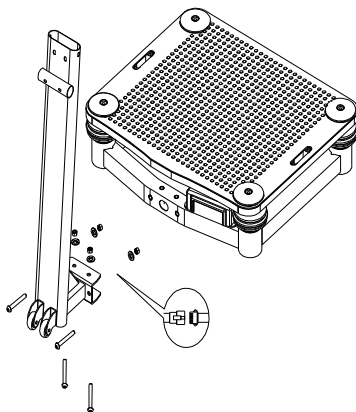

Umístěte základnu na rovnou plochu. Žádáme, aby základnu z kartonu, ve kterém je balena, vyjmuli dva dospělí lidé, protože tato část je velmi těžká!

Nejprve k základně připojte hlavní stojan se signálními čidly pomocí 4 šroubů M10*70 a odpovídajících matic.

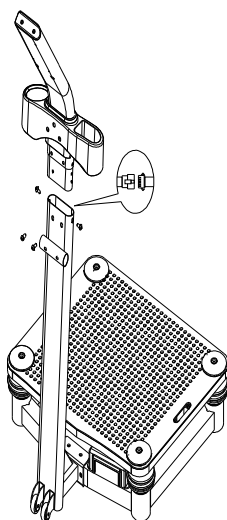

Připevněte doplňkový díl k hlavnímu rámu, pak řádně propojte signální čidla obou rámu a tyto rámy zajistěte pomocí 4 šroubů M8*12.

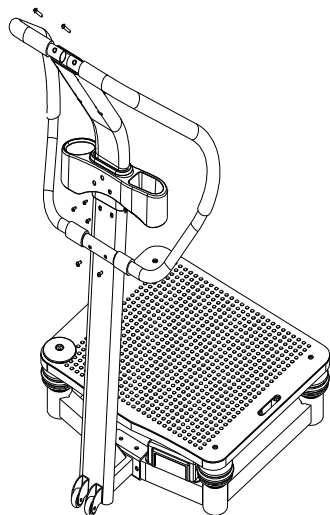

Vložte levý a pravý díl madla do hlavního rámu, jak je znázorněno na obrázku, potom upevněte horní část pomocí šroubů 8*25 a dolní část pomocí šroubů velikosti M6*10. Následovně k rámu upevněte přídatný doplněk pomocí 3 šroubů velikosti M4*10.

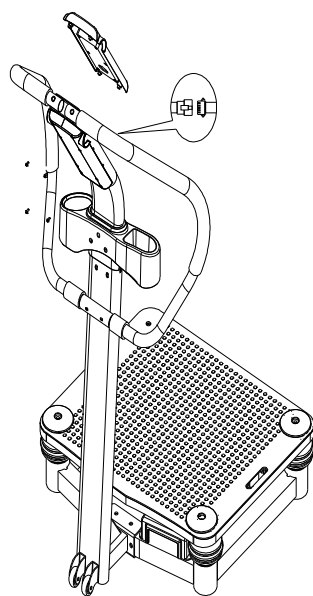

Spojte signální čidla computeru s čidly hlavního rámu a pak zajistěte spodní a vrchní kryt computeru pomocí 3 šroubů velikosti ST4*10. Montáž je dokončena.

Bezpečností instrukce při instalaci

Vinyl a papír použitý při balení výrobku musí být shromážděn a zničen. Hrozí zde nebezpečí požití těchto částí dětmi, riziko udušení či uškrcení.



Zapište si na zadní stranu manuálu sériové číslo výrobku, které najdete na zadní straně přístroje. Toto číslo musíte poskytnout, kdykoliv potřebujete pomoc technika, při reklamaci nebo v případě poranění.

Pokud stroj přemísťujete, zvedněte prosím dolní část stroje za pomoci dvou či tří osob a stroj tímto způsobem přesuňte.

Umístěte základnu na pevnou a rovnou plochu. Upravte výšku základny tak, aby byla vyvážená.

Tento stroj musí být umístěn ve vzdálenosti 50cm od nábytku nebo jakéhokoliv jiného zařízení.

Držte v bezpečné vzdálenosti od vlhkého či mokrého místa. Nevhodné umístění může mít za následek zásah elektrickým proudem nebo jeho únik.

Nepřekládejte a netlačte na síťový kabel. Může dojít k zásahu elektrickým proudem nebo ke vzniku požáru.

Před zapojením zástrčky do zásuvky zkontrolujte elektrický proud a napětí.

Používejte zástrčku s uzemněním. Zástrčka, která používá multikód může mít za následek uvolnění tepla nebo se může vznítit.

Nedotýkejte se síťového kabelu mokřými rukama. Může dojít k zásahu elektrickým proudem.

Nevystavujte stroj přímému dennímu světlu.

Okolí síťového kabelu a zástrčku udržujte v čistotě. Usazený prach může způsobit požár.

Stroj nepoužívejte při uvolnění zásuvky a poškození síťového kabelu. Může dojít k zásahu elektrickým proudem nebo ke vzniku požáru.

Během delšího přerušení provozu výrobku vyjměte zástrčku ze zásuvky.

Demontáž, oprava nebo remodelace samotným uživatelem není přípustná. Může dojít k vážnému poškození stroje, závadě, zásahu elektrickým proudem nebo vzniku požáru.

OBSLUHA OVLÁDACÍHO PANELU / COMPUTERU

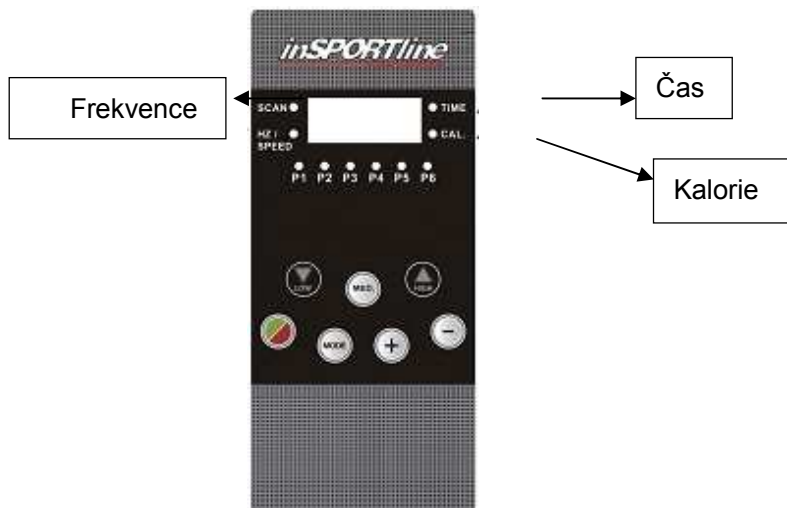

1. Funkce tlačítek:

1.1: tlačítko "START/STOP"

A: Zmáčknutím tlačítka "START/STOP" uvedete přístroj do chodu při nejnižší rychlosti 20HZ. Zastavit přístroj můžete, když toto tlačítko během chodu opět zmáčknete.

1.2: tlačítko "MODE"

A: Zmáčknutím tlačítka "MODE" zatímco je přístroj v klidu můžete vybrat program. Na panelu je LED světýlko, které Vám znázorní zvolený program. Bude postupovat od programu jedna až po program 6 a pak přejde ke cvičebnímu režimu pod programem 1.

B: Zmáčknutím tlačítka "MODE" za chodu přístroje můžete přek přepínat mezi okýnky "TIME/čas", "CALORIE/calorie" a "FREQUENCY/frekvence".

1.3. tlačítko "+", "-"

A: Za chodu přístroje se frekvence může zvýšit o 5HZ zmáčknutím tlačítka "+" (1x). Zmáčknutím tlačítka "-" (1x) se frekvence zase sníží o 5HZ.

B: Toto nefunguje pokud přístroj není v chodu.

1.4. tlačítka "LOW/pomalý", "MED./střední", "HIGH/vysoký"

A: Tyto tlačítka nefungují pokud přístroj není v chodu.

B: Zatímco přístroj v chodu je, můžete zmáchnout tato tlačítka; ta Vám umožní okamžitý výběr rychlostí od pomalé až po vysokou: "LOW" = 20HZ, "MED." = 25HZ , "HIGH" = 30HZ.

2, Běžná kontrola:

Před prvním použitím doporučujeme provést běžnou kontrolu :

- 1, Zkontrolujte jestli při převozu nedošlo k poškození přístroje
- 2, Zkontrolujte následující funkce:
 - 2.1, Vypněte spínač před zapojením do sítě
 - 2.2, Zkontrolujte zda jsou všechny díly, od kontrolního panelu po základnu, správně a řádně spojeny
 - 2.3, Sepněte spínač, aby vibrační stroj mohl provést samokontrolu
 - 2.4, Zmáčkněte tlačítko "MODE", rozjede se program od 1 k 6, následně od 6 k 1;
 - 2.5, Zmáčkněte tlačítko "START/STOP", aby se stroj dal do pohybu. Můžete začít se cvičením až poté, co se rychlost stabilizuje, pak můžete upravovat pomocí tlačítek "+", "-" .
 - 2.6, Znovu zmáčkněte tlačítko "START/STOP" pro zastavení chodu přístroje.

3, 6 programů:

3.1, manuální program

K uvedení vibračního stroje do chodu, stiskněte tlačítko "MODE" a vyberte program 1. Poté se rozjasní první LED světlo. Mějte, prosím, na paměti, že si můžete vybrat způsob sami pouze v rámci tohoto programu. Stiskem tlačítka "START / STOP" uvedete přístroj do chodu. Můžete si také vybrat rychlost pomocí "+", "-" a zmáčknutím tlačítka "MODE" zvolit čas, kalorie a rychlost. Vibrační přístroj zastavíte stiskem tlačítka "START / STOP"

3.2, program 2 až 6

Pro program 2 ~ 6; každý program má LED světlo, které indikuje, který program jste si zvolili, například pokud jste v programu 2, rozsvícené bude druhé LED světlo; pokud jste v programu 3, rozsvícené bude třetí LED světlo. Pokud máte zvoleny tyto programy, dovolujeme si upozornit, že rychlost je nastavena předvolbou, čas se počítá automaticky. Vibrační stroj se zastaví jakmile hodnota klesne na "0". Rychlost se mění od minuty k minutě: na samém začátku je to 20Hz, pak se rychlost zvýší každou minutu o 5HZ. Zatímco se rychlost zvedá až na nejvyšších 35HZ, poté bude obdobně zase klesat. Takto se činnost bude opakovat. Během tohoto období jsou tlačítka "+", "-" k ničemu. Stisknutím tlačítka "START / STOP" můžete vibrační stroj zastavit.

UPOZORNĚNÍ

- je nezbytně nutné, abyste přístroj nechali nejprve zahřát, a to po dobu 5-20 sekund
- jasně hned na začátku 1x zmáčkněte tlačítko "start"
- během cvičení na tomto stroji mějte sundané boty, správně se přidržujte madel a držte vzpřímenou pozici těla
- tuto pozici držte ne déle než 10 minut
- Do not come down until vibrator completely stopped

Tipy

Pijte 3000ml vody denně pro zdravější životní styl, protože to může revitalizovat Vaši energii v těle. Voda může Vašemu tělu být prospěšná také v následujících případech :

- Pomáhá předcházet poruchám trávení
- Redukuje nemoci, obzvláště nemoci ledvin
- Podporuje rychlost metabolismu / výměny látek v těle
- Zlepšuje oběh krve a předchází srdečním nemocem
- Upevňuje Váš imunitní systém
- Redukuje tlak a stres
- Zabraňuje slabosti a zvyšuje vitalitu Vašeho těla
 - Zlepšuje strukturu Vaší pokožky pro svěží vzhled

CVIČEBNÍ TIPY A NÁVOD

● ***Vzpřímený stoj - cvičení I***

— podstata :

Postavte se na vibrační plošinu s chodidly od sebe v šířce rozpětí ramen, pak se postavte vzpřímeně.

— účinek:

Posílení schopnosti protažení hýždí a čtyřhlavých svalů stehenních, dostatečné spalování tuků na nohách a v břišní oblasti, vybudování kostní hustoty.

● ***Vzpřímený stoj - cvičení II***

— podstata :

Postavte se přední částí Vašeho chodidla na vibrační plošinu, ujistěte se, že obě nohy jsou vyrovnané

— účinek:

Posílení zadní strany svalů hýždí pro lepší vytvarování.

● ***Vzpřímený stoj - cvičení III***

— podstata :

Postavte se přední částí Vašeho chodidla na vibrační plošinu, ujistěte se, že obě nohy jsou vyrovnané a palce směřují dovnitř.

— účinek:

Posílení přitahovače a čtyřhlavých svalů stehenních.

● ***Pohyby jako při jízdě na koni***

— podstata :

Poklekněte na obě kolena, ujistěte se, že obě nohy jsou vyrovnané a od sebe v šířce rozpětí ramen — účinek:

Uvolnění kloubního svalstva a posílení čtyřhlavých svalů stehenních.

● ***Pohyb vrchní části těla***

— podstata :

Dejte obě ruce na vibrační plošinu a ujistěte se, že jsou ve stejné vertikální linii s rameny a poklekněte na kobereček.

— účinek:

Uvolnění ramen a dvouhlavých svalů / bicepsů, jejich posílení.

LOKALIZACE PORUCH A POKYNY

Problém	Příčina	Řešení
Computer don't display	1. Not plugged in correctly 2 Fuse damaged	1. Correctly plug into outlet 2. Change new fuse
Computer LED display dancing	Voltage too low	Measure voltage and reset
Product trembling	Four feet are not level to each other	Adjust height at the same level
Computer display E-01	Not well connected signal line	Reconnect them
Computer display E-04	Controller defective	Replace it

UPOZORNĚNÍ

POKUD ZJISTÍTE ZÁVAŽNOU PORUCHU NA PŘÍSTROJI, IHNEDE AVIZUJTE SVÉHO DODAVATELE / DEALERA, JINAK ZA PORUCHY NEBEREME ŽÁDNOU ODPOVĚDNOST.

SCHEMATICKÝ NÁKRES

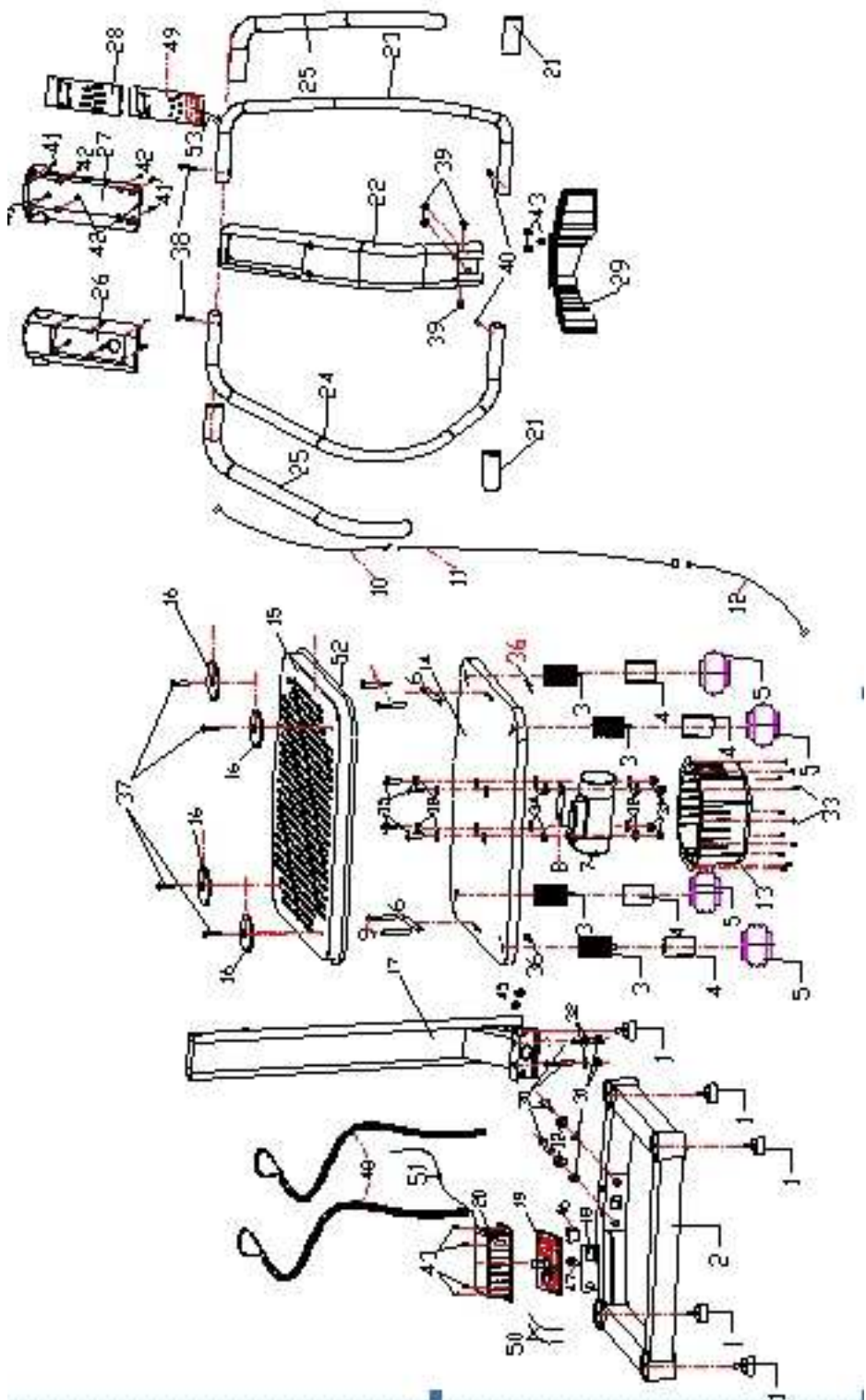

SEZNAM DÍLŮ

No.	Název	Specifikace	Ks
1	Vibrační plošina	φ50*φ41*26*M8*27	5
2	Hlavní rám		1
3	spring frame – pružiny rámu	φ50*72	4
4	Pěnovka	Φ48*T3.0*72	4
5	mute air cell – tlumící vzduchové buňky	φ112*φ51*70	4
6	Ocelový třmen	T3.0*10*88	2
7	Motor		1
8	Rám motoru	251*110*T3.0	1
9	Křížový závitový šroub s plochou hlavou	M6*30*15	4
10	Spojovací kabel	F6P-SMTB-L380	1
11	Spojovací kabel	F6P-SMTT-L1100	1
12	Spojovací kabel	F6P-SMTB-L480	1
13	Kryt motoru	280*225*120	1
14	Nášlapná plocha / pedál	705*600*T21	1
15	Protiskluzová rohožka	705*600*T3.0	1
16	Dekoratívni kryt	φ110*9	4
17	Spodní vztyčná podpěra		1
18	Přípojka vypínače	t2.0*120*40	1
19	Kontrolní panel		1
20	Kryt kontrolního panelu	188*124*56	1
21	Pěnovka rukojeti	φ27*T4.0*630	2
22	Spodní vztyčná podpěra / horní část /		1
23	Levé držadlo	φ29*T1.5*1106/5600	1
24	Pravé držadlo	φ29*T1.5*1106/5600	1
25	Spojovací kabel	F6P-SMTB-L120	1
26	Vrchní krytka computeru	280*150*T2.5	1
27	Spodní krytka computeru	280*150*T2.5	1
28	Deska computeru	179*79*T2.0	1
29	Doplňková část	438*87*74*T2.5	1
30	Vnitřní šestihranný závitový šroub s plochou hlavou	M10*70*20	4
31	Samorežný šroub s maticí	M10	8
32	Plochá podložka	Φ10	12
33	Křížový samořezný šroub s plochou hlavou	ST4*20	12
34	Čtvercová gumová podložka	35*30*t3.0*φ9	4
35	Vnitřní šestihranný závitový šroub s plochou hlavou	M10*40*20	4
36	Ocelová zářezka popruhu	T3.0*35*40	4
37	Vnitřní šestihranný závitový šroub s plochou hlavou	M10*35*20	4
38	Vnitřní šestihranný závitový šroub s plochou hlavou	M8*35*20	2
39	Vnitřní šestihranný závitový šroub s plochou hlavou	M8*15	4
40	Křížový plný závitový šroub s plochou hlavou	M6*10	2
41	Křížový samořezný šroub s plochou hlavou	ST4*20	4
42	Křížový samořezný šroub s plochou hlavou	ST4*10	7
43	Křížový plný závitový šroub s plochou hlavou	M4*10	9
44	Vnitřní šestihranný závitový šroub	M6*φ8*25L	2
45	Kolo	Φ46*Φ8.0*t18.5	2
46	boat shaped switch – vypínač ve tvaru lodi	KCD4(červený)	1
47	Držák pojistky	FP-ZHY-8(6.35*30)/8A	1
48	knitting belt – pleteninový pás	1500*50*t1.1	2
49	Computer	702B/LED/5 program	1
50	Napájecí konektor	L-200mm/1.5mm2	2
51	power supply wiring – napájení elektroinstalace	3*0.75mm2*2000mm	1

SKLADOVÁNÍ

1. Neskladujte vibrační stroj
 - blízko otevřeného ohně
 - na přímém slunečním světle po dlouhou dobu
 - v blízkosti přívodu plynu, v zaprášeném nebo vlhkém prostředí
2. Udržujte Vibrační stroj při
 - operační teplotě mezi 0-35°C
 - skladovací teplotě mezi 5-50°C
 - Vlhkosti pod 40-80%.
3. V případě, že stroj delší dobu nebudete používat, odpojte jej ze zdroje napájení a přikryjte jej čistým látkovým potahem, abyste jej chránili před prachem.
4. Neskladujte Vibrační stroj pod přímým slunečním světlem nebo na místech, kde jsou vysoké teploty.
5. Vyvarujte se proražení síťového kabelu (možné riziko zranění nebo poškození stroje).

ÚDRŽBA

1. Pravidelně provádějte běžnou údržbu stroje na základě jeho vytížení, minimálně však po 20 hodinách provozu.

Údržba zahrnuje:

- kontrolu všech pohyblivých částí stroje (osy, klouby převádějící pohyb, atd.), zda jsou dostatečně promazány. Pokud ne, ihned je namažte. Doporučujeme běžný olej pro kola a šicí stroje nebo silikonové oleje.
- pravidelná kontrola všech součástí – šrouby a matice a pravidelné dotahování.
- k údržbě čistoty použijte jen mýdlový roztok a ne čisticí prostředky s abrasivy.
- chraňte computer před poškozením a kontaktu s tekutinami či potem.
- computer, adaptér, zástrčka a celý přístroj se nesmí dostat do styku s vodou.
- computer nevystavujte slunečnímu záření a kontrolujte funkčnost baterií, aby nedošlo k vytečení baterií a tím poškození celého computeru.
- skladujte vibrační stroj vždy na suchém, teplém a čistém místě.

2. Před čištěním se ujistěte, že hlavní vypínač je vypnut a AC síťový kabel je vyjmut ze zásuvky.

3. Po každém cvičení vypněte motor a vyjměte síťový kabel ze zásuvky.

OCHRANA VIBRAČNÍHO STROJE

1. Nikdy nepoužívejte tento stroj ve vlhkých prostorách, jako jsou koupelny, bazény nebo spa.
2. Nepoužívejte v případě, že je v místnosti naprášeno, olej, kouř nebo žíravý plyn.
3. Vyvarujte se poškození povrchu vibrační plošiny těžkými předměty, okopáváním, násilným poškrábáním, a pod.

VYLOUČENÍ A OMEZENÍ

Tato záruka se poskytuje pouze při používání stroje v domácím prostředí. Tento vibrační stroj není určen pro semi-komerční ani komerční účely.

Záruční podmínky CZ:

Prodávající poskytuje na tento výrobek následující záruky:

- záruka na rám vyrobený z oceli pro prvního majitele je 60 měsíců ode dne prodeje zákazníkovi.
- záruka na computer a elektrozařízení je 60 měsíců ode dne prodeje zákazníkovi.
- záruka na ostatní díly je 24 měsíců ode dne prodeje zákazníkovi.

Záruka se nevztahuje na závady vzniklé:

- zaviněním uživatele tj. poškození výrobku neodbornou repasí, nesprávnou montáží, nedostatečným upevněním dílů, nedostatečným utáhnutím šroubů
- nesprávnou údržbou
- mechanickým poškozením
- opotřebením dílů při běžném používání (např. gumové a plastové části, pohyblivé mechanismy, atd.)
- neodvratnou událostí, živelnou pohromou
- neodbornými zásahy
- nesprávným zacházením, či nevhodným umístěním, vlivem nízké nebo vysoké teploty, působením vody, neúměrným tlakem a nárazy, úmyslně pozměněným designem, tvarem nebo rozměry

Upozornění:

Cvičení doprovázené zvukovými efekty a občasným vrzáním není závada bránící řádnému užívání stroje a tudíž nemůže být předmětem reklamace. Tento jev lze odstranit běžnou údržbou.

Upozornění: u základních modelů jsou použita věnečková ložiska. Doba životnosti u těchto ložisek může být kratší než je doba záruky. Doba životnosti je přibližně 100 provozních hodin.

V době záruky budou odstraněny veškeré poruchy výrobku způsobené výrobní závadou nebo vadným materiálem výrobku tak, aby věc mohla být řádně užívána.

Reklamáce se uplatňuje zásadně písemně s přesným popisem o závadě a potvrzeným dokladem o zakoupení.

Záruku lze uplatňovat u výrobce: Seven Sport s.r.o, Dělnická 957, 749 01, Vítkov nebo u organizace, ve které byl výrobek zakoupen.

Datum prodeje:

Razítko a podpis prodejce:

Dodavatel:
SEVEN sport s. r. o.
Dělnická 957, Vítkov 749 01
www.insportline.cz



ZÁRUČNÍ A POZÁRUČNÍ SERVIS ZAJIŠŤUJE:

SEVEN SPORT s. r. o., Dělnická 957, 749 01 Vítkov
www.insportline.cz
tel/fax: +420 556 770 191, email: servis@insportline.cz

inSPORTline

fitness equipment

HU - HASZNÁLATI UTASÍTÁS

VIBROMASSZÁZSGÉP MASAY IN 2085



A SZERVIZT ÉS AZ ALKATRÉSZEKET AZ ELADÓ BIZTOSÍTJA!

Insportline Hungary kft., Kossuth Lajos utca 65, 2500 Esztergom

tel/fax: +36(06)33 313242, mobil: (0670)2118227

insportline@insportline.hu

www.insportline.hu

Fontos biztonsági instrukciók



Figyelmeztetés

Felhasználás előtt kérjük olvassa át a használati útmutatót.

A következő utasítások biztosítják a termék biztonságos használatát és segítenek elkerülni az esetleges károkat. Kérem, tartsa be a biztonsági figyelmeztetéseket saját érdekében!



FIGYELEM: Helytelen használat balesetet okozhat.



FIGYELEM: A helytelen használat károsíthatja a gépet.



Ez a jelzés figyelmeztet.



Ez a jelzés tiltást jelez, valamint specifikus instrukciókat ad.



A jel mutatja az azonnali szerelés szükségét. (Pl. ha a jel bal oldalon látható jelzi, hogy nincs csatlakoztatva a hálózathoz)



Figyelmeztetés

Bármilyen rosszulét hatására a gépet ne használja tovább és kérje ki orvosa véleményét.

Ne használjon tisztításhoz higító hatású anyagokat.

Ügyeljen a hálózat helyességére.

A gépet ne mozdítsa erővel tovább.

A gépet ne dobálja és ne fejtse rá ki nagy erőt.

Étkezés után ne használja.

A mellékelt alkatrészeket használja.

Abban az esetben, ha a gépet nem használja húzza ki az áramkörből és kapcsolja ki.

Ügyeljen arra, hogy a kábelt a dugónál fogva húzza ki az áramkörből.

A gép áthelyezéséhez kérem húzza ki a kábelt a hálózathoz, a kábelhez soha ne nyúljon nedves kézzel.

A hálózati kábelt védje a hegyes tárgyaktól és a portól.

A gépet ne helyezze el közel kémiai anyagokhoz.

Áthelyezéskor ne rázza a gépet, ügyeljen arra hogy a hálózati kábelben ne akadjon el a lába.



Figyelmeztetés

Használat előtt ajánlott az orvossal való konzultálás a következő esetekben:

- Epilepszia
- komoly cukorbetegség
- komoly szív és érrendszeri elégtelenségek
- diskopatia és spondylitida
- implantátumok esetén
- szívritmus szabályozó
- nemrég elhelyezett IUD, réz csavarok
- problémás erek
- daganatok
- friss fertőzések
- friss operációk
- terhesség
- komoly fejfájások

A termék használata



Technikai paraméterek

Feszültség	220V 50-60Hz
Méretek	725*733*1352
Maximális felhasználói súly	100kgs
Meghajtó	Micro processor
Frekvencia	20-35HZ

Figyelem: kérem a termékkel bánjon körültekintően, ne érje azt por, nagy ütések, elektronikus sokkok stb.

Levegő páratartalma : 40%-80%

Tárolási hőmérséklet: 5-50°C

Használati hőmérséklet: 0-35°C

Összeszerelés

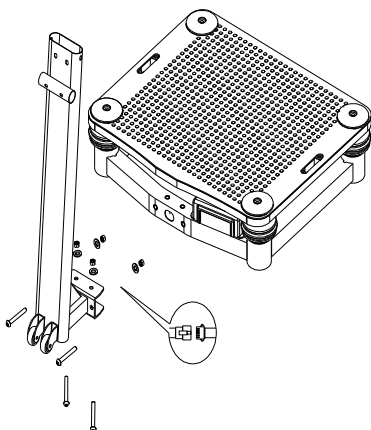

Kösse össze az alsó computer kábelt, mely a kormányrúd aljában található a fő vázban levő kábellel, majd rögzítse az alsó kormányrudat a fő vázhoz 4db M10*70 csavarral és hozzávaló alátétekkel, anyákkal.

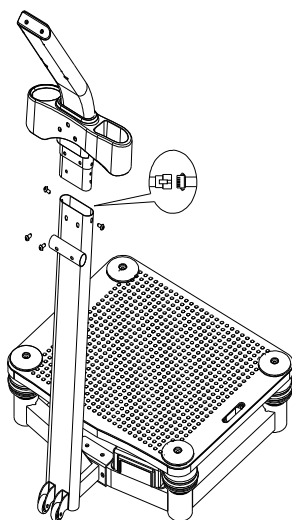

Rögzítse a tartozékok tartóját és a felső kormányrudat az alsó kormányrúddhoz , majd kösse össze a computer kábeleket, végül rögzítse 4 db csavarral M8*12.

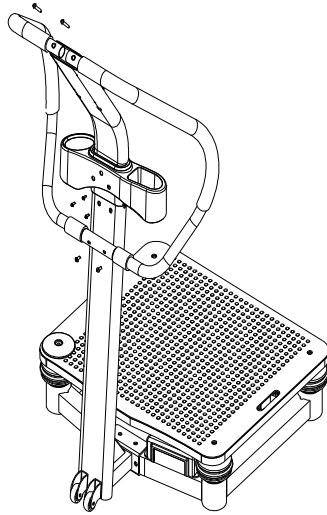

Első lépésként helyezze fel a bal és jobb oldali kormányt a kormányrúdra.

Második lépésben rögzítse a felső részt 8*25 méretű csavarokkal, az alsó részt pedig

M6*10 méretű csavarokkal. Harmadszor, rögzítse a tartozékot 3 db M4*10 méretű csavarral.

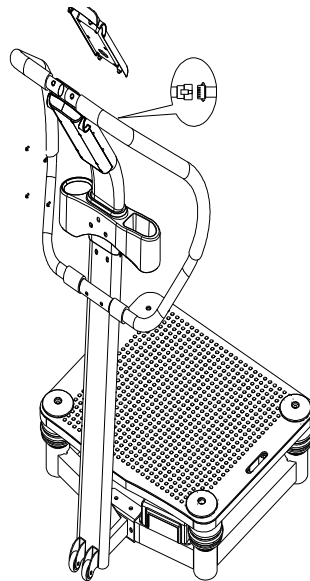

Rögzítse a computer, majd kösse össze a kábellel, fixálja a computert 4 db ST4*10 méretű csavarral. A szerelés kész.

Biztonsági instrukciók

A poliészter csomagolás újrahasznosítható. Ügyeljen rá, hogy gyermekek ne játsszanak vele, mivel részeit lenyelhetik.



Kérem írja le a termék szériaszámát az esetleges későbbi reklamációk esetére.

A gép mozgatásához 2-3 felnőttre van szükség, kérem vegye figyelembe saját fizikai korlátait.

A gépet egyenes, stabil talajon helyezze el. Használat előtt ellenőrizze, hogy a csavarok kellően meg vannak-e húzva

A gépet úgy helyezze el, hogy legalább 50cm hely maradjon körülötte minden oldalról

A gépet ne tárolja nedves környezetben, valamint óvja a víztől.

A gép hálózatba való bedugása előtt kérem ellenőrizze le, hogy a megfelelő feszültség legyen benne, így nem károsodnak a gép részei

Kérem leföldelt kimenetelt használjon. Abban az esetben, ha nem így tesz, a gép könnyen túlmelegedhet és zárlatos lehet.

A hálózati csatlakozót soha ne fogja meg nedves kézzel.

Computer használata

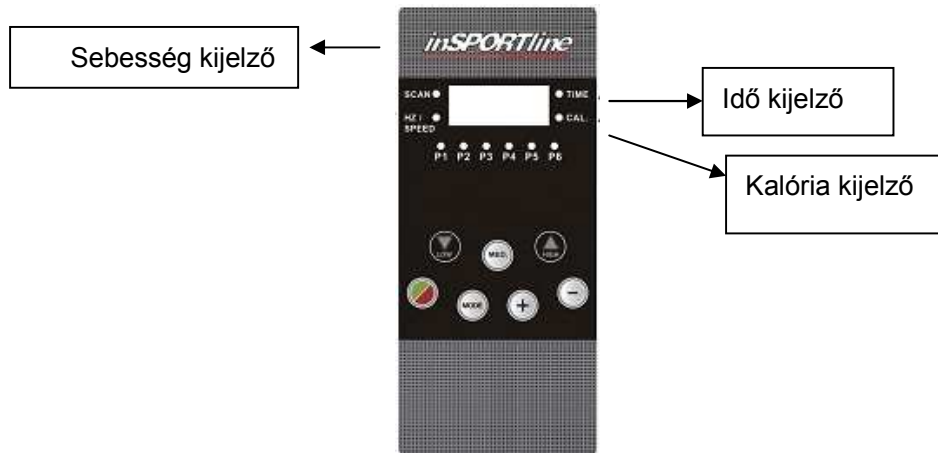

1、 Gombok funkciói:

1.1: "START/STOP" gomb :

A: A "START/STOP" gomb megnyomásával, a vibrálás elindul a legalacsonyabb sebességen, (20hz). A gomb megnyomásával leállíthatja a gépet.

1.2、 "MODE" gomb :

A: A "MODE" gomb megnyomásával a programokat állíthatja be. Egy LED égő mutatja az aktuális programot. 1 – 6 programok közt fog növekedni, majd belép az 1-es program edzés módjába.

B: A gép használata közben nyomja meg a "MODE" gombot, Választhat a kalória és sebesség ablakok közül.

1.3、 "+"、 "-" gomb :

A: Használat közben a gomb megnyomásával a sebesség növekedni fog a "+" megnyomásával. A "-" gomb megnyomásával a sebesség csökkenni fog.

B: Amikor a gép áll ez a gomb nincs használatban

1.4、 "LOW"、 "MED."、 "HIGH" gomb:

A: Amikor a gép nincs használatban ezek a gombok nincsenek használatban

B: Használat közben a gombok megnyomásával a sebesség gyorsan beállítható : "LOW" a 20HZ、 "MED." a 25HZ , "HIGH" a 30HZ.

2、 Ellenőrzés:

Az első használat előtt ajánlott a következők ellenőrzése :

- 1、 Ellenőrizze, hogy a gép nem sérült-e .
- 2、 Ellenőrizze a következőket:
 - 2.1、 Kapcsolja ki a gépet, mielőtt beköti az áramkörbe;
 - 2.2、 Ellenőrizze, hogy minden kábel megfelelően van-e bekötve;
 - 2.3、 Kapcsolja be a gépet, mely saját magát ellenőrzi.
 - 2.4、 A “MODE” gomb megnyomásával , a programok jellenk meg 1 – 6 közt
 - 2.5、 A “START/STOP”gomb megnyomásával , a gép működni kezd. A sebességet a “+”、 “-”gombokkal állíthatja .
 - 2.6、 A “START/STOP” gomb megnyomásával a vibrálás leáll

3、 6 program

3.1、 manuális program

Kezdje meg a vibrálást a géppel, nyomja meg a “MODE” gombot és válassza ki az 1-es programot. Az első LED égő fog világítani. Kérem vegye figyelembe, hogy csak ebben a programban tud módot beállítani . A “START/STOP”gomb megnyomásával, elindíthatja a gépet . A “+”、 “-”gombokkal beállíthatjaa sebességet, a “MODE” gombbal időt, kalóriát és sebességet állíthat be.A “START/STOP”gomb megnyomásával leállíthatja a gépet

3.2、 program 2~6

A 2~6 programokhoz , egyenként külön LED égő tartozik , mely az aktuális programot jelöli. Ezen programok esetében kérem vegye figyelembe, hogy az egyes értékek előre be vannak állítva. A vibrálás leáll, amint a gép visszaszámol”0”-ig. . Ezen programok használata közben a , “+”、 “-”gombok nem használhatók. A“START/STOP” gomb megnyomásával a gép leállítható

Figyelem

- A gépnek kell 15-20 másodperc, hogy bemelegedjen
- A START gombot nyomja meg egyszer mindig, amikor megkezdí az edzést
- Edzés közben ne viseljen cipőt, a markolatokat tartsa stabilan, valamint háta legyen egyenes
- Egy pozíciót maximum 10 percig tartson meg
- Ne szálljon le a gépről, amíg az nem áll le teljesen

Biztonsági instrukciók

Gyermekeket tartsa távol a terméktől

A gép használata előtt kérje ki kezelőorvosa véleményét a tornáról.

Szakítsa meg az edzést, ha bármínemű rosszullétet észlel

8 éven aluli gyermekek számára a gép használata nem ajánlott

A gép körül ne legyenek éles tárgyak

Gyermekek és idősebb személyek a gépet felügyelet mellett használják az esetleges balesetek elkerülése érdekében

Ne ugráljon a gépen

Mindig a kormánynak arccal álljon, soha ne forduljon háttal

A gép használata közben tartsa meg egyensúlyát

A gépet egyszerre csak egy személy használhatja

A kormányt mindig megfelelően tartsa

A sebességet kérem saját képességeinek megfelelően állítsa be

Ajánlott az alacsonyabb sebességek használata kezdetben, a magas sebesség sérüléseket okozhat

Lábait maximálisan 30cm távolságra tartsa egymástól.

A gépet ne használja egy nap többször, mint 3 alkalommal

A gépet ne használja, ha nedvesek a kezei

A hálózati kábelt ne húzza ki használat közben

A gépet tartsa távol a hőforrásoktól, melyek tüzet okozhatnak

A gépet más célokra ne használja

A használati utasításban leírtakat kérem szigorúan kövesse.

Ötletek a gyakorlatokhoz

- Egyenes állás I

—lényeg :

A talpai és vállai legyenek egy vonalban állás közben.

- Egyenes állás II

—lényeg :

Álljon lábujjhegyen a gépen, ügyeljen egyensúlyára.

- Egyenes állás III

—lényeg :

Álljon lábujjhegyre, majd fordítsa lábujjait befelé.

- Lovagló mozgás

—lényeg :

Hajtsa be térdeit , ügyeljen rá, hogy lábai stabilan álljanak, valamint a vállaival vertikális irányban helyezkedjenek el

- Felső test mozgatása

—lényeg :

Helyezze mindkét kezét a talapzatra , bizonyosodjon meg róla, hogy kezei vertikálisan állnak , térdeljen le egy szőnyegre.

Hibajelzés

Probléma	ok	megoldás
a computer nem jelez	1.nincs helyesen bedugva 2 meghibásodott	1.dugja be helyesen a hálózatba 2. a hibás részt cserélje ki
A LED égők villognak	Alacsony feszültség	mérje le a feszültséget
A gép remegése	a négy láb nem egyformán van beállítva	állítsa be a magasságot egy szintre
E-01 felirat jelenik meg	a kábel nincs megfelelően bekötve	kösse be újra a kábeleket
E-04 felirat jelenik meg	A számláló hiányos	cserélje ki azt

Figyelem

Abban az esetben, ha bármilyen hibát észlel kérem értesítse az eladót, ellenkező esetben a jótállás érvényét veszti

Teljes rajz

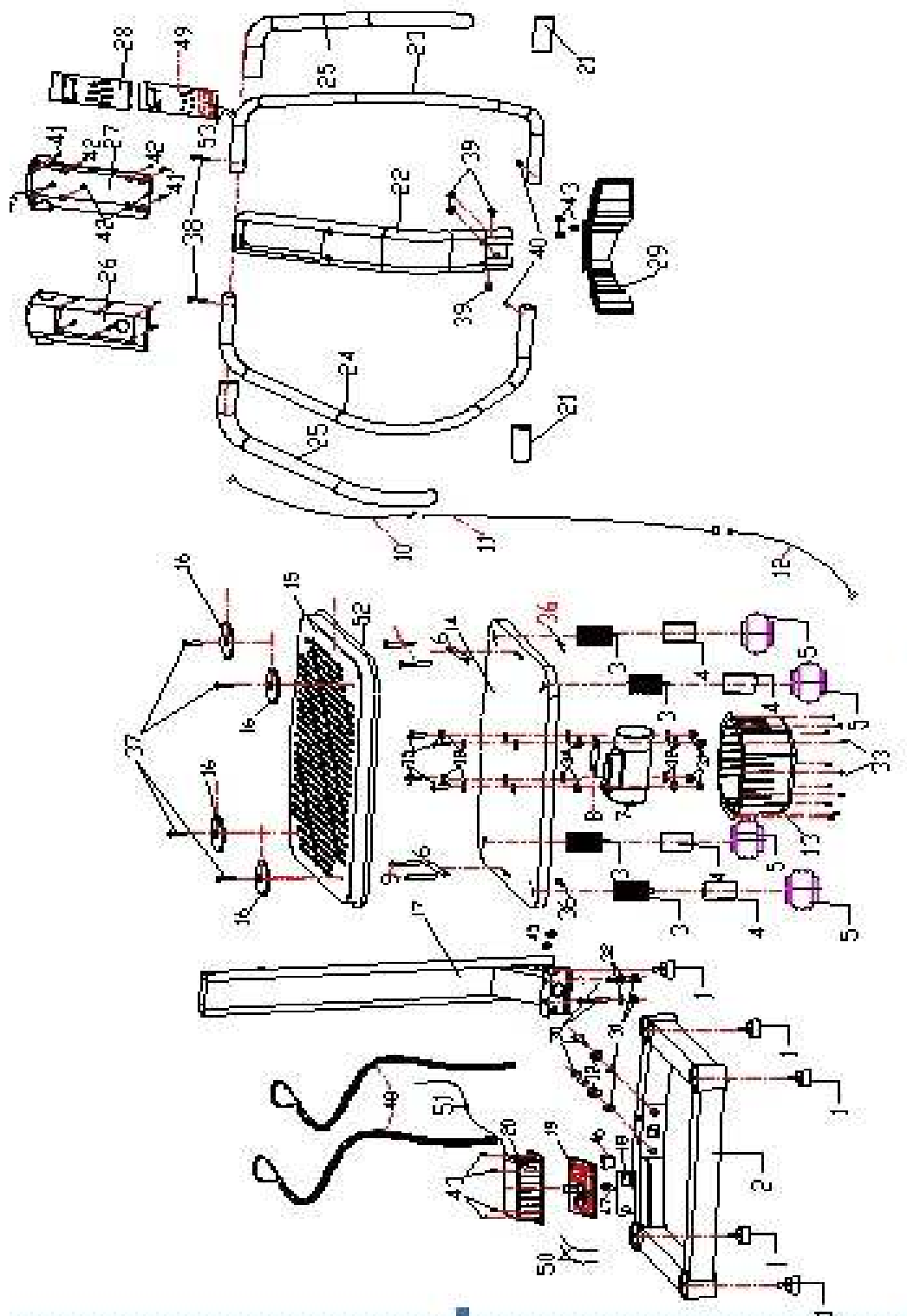

A gép részeinek listája

No.	Name	Spec	Qty
-----	------	------	-----

1	foot mat	φ50*φ41*26*M8*27	5
2	base frame		1
3	spring frame	φ50*72	4
4	foam	Φ48*T3.0*72	4
5	mute air cell	φ112*φ51*70	4
6	Steel strap	T3.0*10*88	2
7	motor		1
8	motor frame	251*110*T3.0	1
9	Crossed flat head half thread bolt	M6*30*15	4
10	connecting wiring	F6P-SMTB-L380	1
11	connecting wiring	F6P-SMTT-L1100	1
12	connecting wiring	F6P-SMTB-L480	1
13	motor cover	280*225*120	1
14	pedal	705*600*T21	1
15	non-slip mat	705*600*T3.0	1
16	decoration cover	φ110*9	4
17	upright post frame(under)		1
18	switch connector	t2.0*120*40	1
19	control board		1
20	control board cover	188*124*56	1
21	handle bar foam	φ27*T4.0*630	2
22	upright post frame(up)		1
23	left handle bar	φ29*T1.5*1106/5600	1
24	right handle bar	φ29*T1.5*1106/5600	1
25	connecting wiring	F6P-SMTB-L120	1
26	computer overlay	280*150*T2.5	1
27	computer underlay	280*150*T2.5	1
28	computer plate	179*79*T2.0	1
29	accessory	438*87*74*T2.5	1
30	inside hex flat head half thread bolt	M10*70*20	4
31	self fix bolt	M10	8
32	flat washer	Φ10	12
33	crossed flat head self tapping screw	ST4*20	12
34	square rubber mat	35*30*t3.0*φ9	4
35	inside hex flat head half thread bolt	M10*40*20	4
36	Steel strap block	T3.0*35*40	4
37	inside hex flat head half thread bolt	M10*35*20	4
38	inside hex flat head half thread bolt	M8*35*20	2
39	inside hex flat head half thread bolt	M8*15	4
40	crossed flat head full thread bolt	M6*10	2
41	crossed flat head self tapping screw	ST4*20	4
42	crossed flat head self tapping screw	ST4*10	7
43	crossed flat head full thread screw	M4*10	9
44	inside hex flat head half thread bolt	M6*φ8*25L	2
45	wheel	Φ46*Φ8.0*t18.5	2

46	boat shaped switch	KCD4(red)	1
47	fuse holder	FP-ZHY-8(6.35*30)/8A	1
48	knitting belt	1500*50*t1.1	2
49	computer	702B/LED/5 program	1
50	power supply connector	L-200mm/1.5mm ²	2
51	power supply wiring	3*0.75mm ² *2000mm	1
52	PVC binding	2500*23*T1.0	1

A SZERVIZT ÉS AZ ALKATRÉSZEKET AZ ELADÓ BIZTOSÍTJA!

Inspportline Hungary kft., Kossuth Lajos utca 65, 2500 Esztergom

tel/fax: +36(06)33 313242, mobil: (0670)2118227

insportline@insportline.hu

www.insportline.hu

inSPORTline

fitness equipment

RO - Aparat de vibromasaj MASAY IN 2085



ALAGEN S. R. L.

Etaj 4, apod.43, Judetul Hunedoara, Aleea Panselutelor, Bloc 30, Deva

Office@insportline.ro

www.insportline.ro

Tel. 0354 882222

INSTRUCTIUNI IMPORTANTE DE SECURITATE

Cand utilizati un produs electric, intotdeauna trebuie urmate atentionarile de baza.
Cititi toate instructiunile inainte de a utiliza aparatul, pentru a evita defectarea acestuia si accidentarea dvs.

Va rugam urmati indeaproape toate instructiunile prezentate mai jos.



ATENTIONARE Utilizarea incorecta poate cauza accidentari grave



PRECAUTIUNE Utilizarea incorecta poate cauza pierderea bunului



Acest simbol este pentru Atentionari si pentru Precautii



Acest simbol este pentru Interzicere si pentru dispozitii speciale



Acest simbol este pentru obligare si pentru explicatii speciale.



ATENTIONARE

Incetati exercitiul imediat daca aveti simptome neobisnuite in timpul utilizarii acestui aparat.

Nu folositi substante abrazive sau spray-uri pentru a curata componentele aparatului, asta pentru a evita scurtcircuitul sau riscul de incendiere.

Nu folositi aparatul in cazul in care prezinta anumite defectiuni sau daca suferiti de anumite afectiuni la nivelul corpului.

Nu folositi aparatul chiar dupa ce ati mancat, in cazul in care aveti un anumit disconfort la nivelul stomacului sau al corpului.

Nu folositi aparatul consecutiv pentru o perioada mai mare de 25 min .

Va rugam folositi componente originale pentru a inlocui pe cele defecte.

Va rugam scoateti din priza cablul de alimentare in cazul in care sunt fluctuatii de tensiune pe reseaua de alimentare



ATENTIE



Va rugam opriti si scoateti din priza daca ati terminat antrenamentul.

Va rugam tineti la o distanta mai mare fata de priza cablul de alimentare al aparatului, dupa ce l-ati scos din priza.

In cazul defectarii sistemului sau in cazul transportarii acestuia, scoateti din priza cablul de alimentare.

Nu bagati sau scoateti din priza cablul de alimentare, cu mainile ude, pentru a evita electrocutarea .

Va rugam curatati cablul de alimentare de praf sau de alte substante inainte de a-l conecta la reseaua de alimentare.

Nu amplasati aparatul in apropiere de substante chimicale, sau zone cu scurgeri de gaz metan, pentru a preveni incendiul sau defectarea aparatului.

Va rugam fiti foarte atenti in timpul exercitiilor de vibromasaj, ca aparatul sa nu prezinte defectiuni sau ca dvs. Sa nu aveti anumite afectiuni sau leziuni la nivelul corpului.

Va rugam cereti ajutorul unui tehnician autorizat la asamblarea, reasamblarea sau setarea aparatului.



ATENTIE



Va rugam nu utilizati aparatul in cazul in care prezentati urmatoarele simptome sau afectiuni.

- lesin
- diabet sever
- boli de inima severe, sau boli ale vaselor de sange
- tromboza
- tumoare
- in cazul in care ati suferi de curand interventii chirurgicale si inca nu v-ati recuperat
- sunteti insarcinata
- migrene severe

INTRODUCERE



Date tehnice

Voltaj	220V 50-60Hz
Dimensiune	725*733*1352
Greutatea utilizatorului	100kgs
Mijloace de control	Micro processor
Frecventa	20-35HZ

Remarca:Comapania isi rezerva drepturile de a schimba caracteristicile aparatului/

ATENTIE: va rugam utilizati produsul cu grija , nu il pastrati in locuri cu scurgeri de gaze , in praf sau umiditate.

Nivelul de umiditate pentru utilizare : 40%-80%

Temperatura de depozitare: 5-50°C

Temperatura de utilizare:0-35°C

INSTRUCTIUNI DE ASAMBLARE

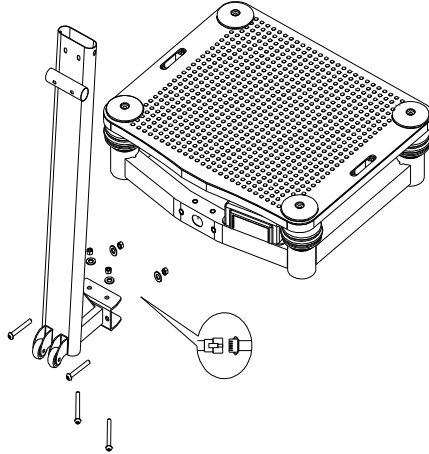

Mai intai conectati bine cele doua cabluri de semnal, la baza cadrului, apoi fixati suportul vertical la suportul bazei cu patru suruburi M10*70 .

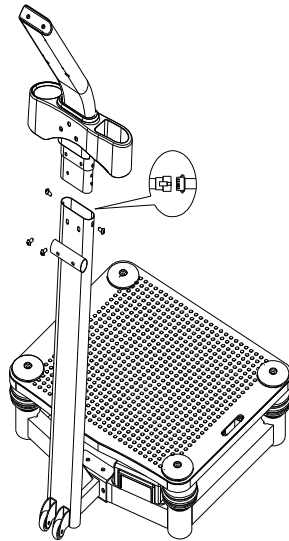

Conectati cadrul pentru accesorii la suportul vertical , apoi conectati capatul cablului de semnal conectat anterior cu cel din suportul manerului, apoi fixati ambele suporturi cu 4 suruburi M8*12.

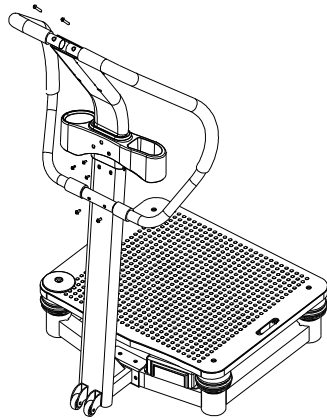

Mai intai introduceti manerul satng si cel drept in suportul lor, ca in imaginea alaturata.

Apoi fixati partea superioara cu suruburi de marimea 8*25 si pe partea inferioara cu suruburi M6*10. Iar la urma fixati accesoriul cu 3 suruburi M4*10.

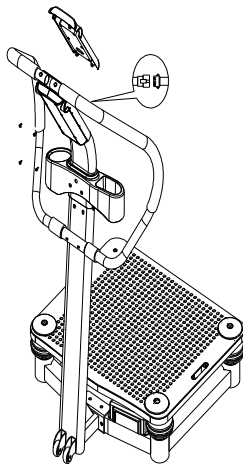

Conectati la computer cablul de semnal, apoi fixati suportul computerului si computerul in suport cu 4 suruburi ST4*10. Finalul asamblarii.

INSTRUCTIUNI DE SECURITATE

Pachetele de Polyester pot fi reciclate, si este periculos pentru copii sa se joace cu ele.



Va rugam notati numarul de serie de pe spatele copertii manualului, sau pe produs, veti avea nevoie de el in cazul in care aveti nevoie de ajutor, sau pentru piese de schimb.

Cand mutati aparatul, va rugam cereti ajutorul unor alte persoane. Trebuie sa ridicati produsul si nu sa il tarati sau trageți pentru a-l putea muta.

Puneti acest aparat pe un teren solid si drept , ajustati pozitia aparatului si apoi fixati-o.

Trebuie sa asezati aparatul la 50CM de perete, de mobila sau de alte obstacole.

Feriti aparatul de locuri umede sau ude.

Nu asezati nimic pe cablul de alimentare, si nici nu indoiti sau printeti la usa cablul, poate provoca scurtcircuitarea .

Va rugam verificati tensiunea de la sistemul de alimentare, sa nu fie instabila, inainte de a conecta aparatul la priza.

Va rugam folositi prize cu impamantare.

Nu atingeti cablul de alimentare cu manile ude cand acesta este conectat la priza.

Folosirea consolei

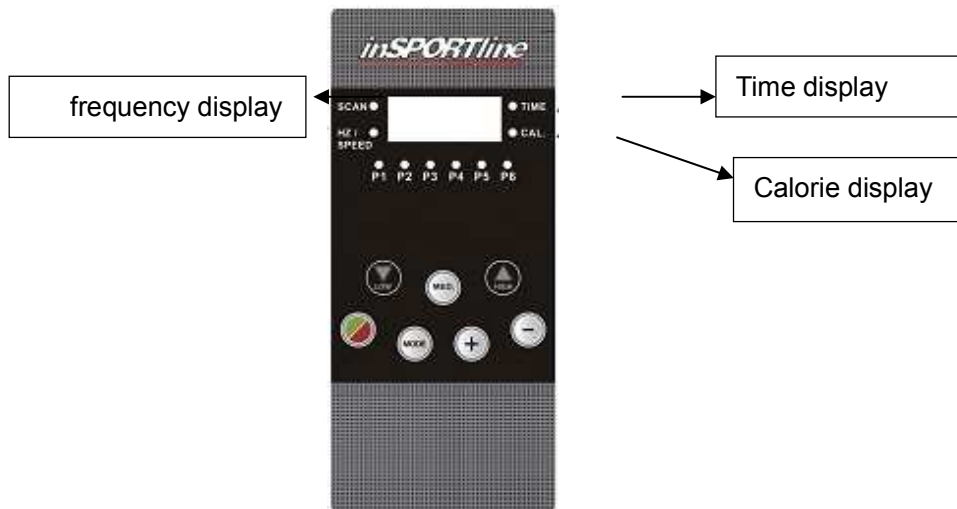

1、 Functiile butoanelor

1.1: "START/STOP" :

A: Apasand "START/STOP", aparatul va incepe programul de la pozitia de oprit pana la cea mai mica viteza 20HZ. O puteti opri apasand din nou butonul.

1.2、 "MODE" :

A: Apasand "MODE" in pozitia oprita, veti putea selecta programul dorit. Acesta are un LED care va va arata programul curent. Acesta va creste de la programul 1 la programul 6 si apoi va merge la modul exercitiu din programul 1.

B: In timpul exercitiului, apasand "MODE" puteti comuta intre time, calorii si frequency .

1.3、 "+"、 "-" :

A: In timpul exercitiului, frecventa va creste cu 5HZ pentru o apasare de buton "+". Apasand o data "-" frecventa va scadea cu 5HZ.

B: In modul oprit acest buton nu se poate folosi.

1.4、 "LOW"、 "MED."、 "HIGH" :

A: In modul oprit, aceste butoane nu se pot folosi.

B: In modul pornit, puteti apasa aceste butoane, selectand rapid viteza : "LOW" este 20HZ, "MED." este 25HZ , "HIGH" este 30HZ.

2、 Verificare Normala:

va sugeram o verificare normala inainte de prima utilizare :

- 1、 Verificati daca aparatul este lovit sau nu, din timpul transportului .
- 2、 Verificati functiile dupa cum urmeaza:
 - 2.1、 Opriti aparatul de la buton inainte sa il conectati la priza.
 - 2.2、 Verificati ca toate conexiunile de la aparat sa fie bine facute, de la panoul de control pana la consola ;
 - 2.3、 Porniti aparatul de la buton, apoi aparatul isi va face singur o verificare.
 - 2.4、 Apasati“MODE” , programul va incepe de la 1 la 6, apoi va descreste de la 6 la 1;
 - 2.5、 Apasati “START/STOP” , aparatul de vibromasaj va incepe programul, iar dvs, veti putea incepe antrenamentul, puteti ajusta viteza apasand “+”sau“-”.
 - 2.6、 Apasati din nou “START/STOP”pentru a opri aparatul.

3、 6 programe

3.1、 programul manual

porniti aparatul, apasati “MODE” si selectati programul 1. apoi primul LED se va aprinde. Puteti selecta modul antrenamentului, doar sub acest program. Apasand “START/STOP”puteti incepe antrenamentul . Puteti selecta de asemenea “+”、 “-”pentru a ajusta viteza, si “MODE” pentru a selecta timpul caloriile si viteza. Puteti opri aparatul apasand“START/STOP” .

3.2、 programele 2~6

Pentru programele 2~6 , fiecare program are un led care indica in ce program va aflati, tineti minte ca viteza este presetata , iar timpul numara descrescator automat. Aparatul se opreste cand timpul ajunge la “0”. Viteza se modifica de la un minut la celalalt : este de 20HZ la inceput, apoi va creste cu 5HZ la fiecare minut. Can viteza ajunge la cel mai mare nivel 35HZ si apoi va descreste . Apasati “START/STOP”pentru a opri aparatul.

ATENTIE

- Este necesar ca aparatul sa se incalzeasca timp de 15-20 sec
- Apasati usor butonul de pornire la inceperea antrenamentului
- Descaltati-va inainte de a incepe antrenamentul , tineti corect manile pe maner , tineti mainile si corpul drept.
- Nu mentineti aceasi pozitie a corpului mai mult de 10 min

GHID

Nu lasati aparatul la indemana copiilor.

Consultati medicul inainte de utilizarea aparatului pentru a cere indrumari de folosire al aparatului in functie de starea dvs de sanatate .In special pentru copii, femei insarcinate si persoane in varsta.

Incetati antrenamentul daca aveti simptome neobisnuite.

Copii sub 8 ani nu vor folosi acest aparat.

Fiti atenti la obiectele ascutite, nu permiteti sa cada pe sau in aparat.

Nu sariti sau nu va rostogoliti in cazul in care va raniti pe aparat, sau ceva se defecteaza.

Nu stati pe pedala, cu spatele la maner.

Pastrati echilibrul in timpul antrenamentului,

Acest produs este recomandat a se folosi de o singura persoana in acelasi timp. Nu recomandam ca persoanele cu o greutate mai mare de 110kgs sa foloseasca acest aparat.

Tineti corect mainile pe manere.

Va rugam setati frecventa in functie de strea dvs de sanatate.

Va recomandam sa setati frecventa pe nivelul LOW deoarece nivelul, HIGHT va va putea produce dureri..

Aveti grija la distanta dintre cele doua picioare, la prima utilizare, pastrati o distanta de 30cm.

Nu mentineti aceeasi pozitie a corpului mai mult de 10 min. nu folositi acest aparat mai mult de 3 ori pe zi, daca nu este posibil sa averti dureri musculare.

Nu folositi acest aparat cand aveti mainile ude.

Nu atingeti cablul de alimentare pe timp de vreme rea(tunete) .

Pastrati aparatul departe de surse de caldura, pentru a nu se deforma sau pentru a nu provoca vre-un incendiu..

nu folositi aparatul pentru alt uz decat cel descris in manual.

Va rugam respectati indeaproape instructiunile din acest manual, daca nu va trebui sa va asumati toate greseliile si problemele aparute .

SFATURI PENTRU EXERCITII

●STAND DREPT I

—esenta :

miscati picioarele mai in fata pentru a va asigura ca piciorii si umerii de afla la acelasi nivel.

—efect:

Va tonifica muschii spatelui , intareste muschii picioarelor ,creste densitatea oaselor.

● STAND DREPT II

—esenta :

Puneti partea din fata a talpii pe pedala, ambele picioare trebuie sa fie echilibrate.

—efect:

Va intareste muschii spatelui , si va ofera o forma frumoasa a corpului.

● STAND DREPT III

—esenta :

Puneti partea din fata a talpii pe pedala, sambele picioare trebuie sa fie echilibrate si varful picioarelor orientat spre interior.

—efect:

intareste muschii adductor si quadriceps.

●Miscarea -calaritul cu spatele

—esenta :

Indoiti cei doi genunchi , ambele picioare trebuie sa fie echilibrate, si ca sunt in linie dreapta cu umerii.

—effect:

Relaxeaza muschii de legatura si intareste quadriceps.

●Miscarea pentru partea superioara a corpului

—esenta :

puneti ambele maini pe pedale , ambele trebuie sa fie in linie verticala cu umerii.

—effect:

Relaxarea umerilor si a bicepsilor, si ii tonifiaza

GHID DE ERORI

Problema	Cauza	Solutia
Computerul nu afiseaza nimic	1.Nu este conectat corect 2 Arederea sigurantei	1.Conectati corect cablurile 2. Schimbati siguranta
LEDul computerului nu se opreste la un program	Tensiunea este prea mica	Masurati tensiunea si resetati
Aparatul tremura	Pricioarele dvs. nu sunt echilibrate	Ajustati inaltimea si nivelul ambelor picioare
Afiseaza E-01	Nu este bine conectat cablul de semnal	Reconectati-l
Afiseaza E-04	S-a defectat controllerul	Inlocuiti-l

ATENTIE

Va rugam anuntati dealerul, daca intalniti defectiuni severe de calitate , altfel noi nu vom fi responsabili de defectarea aparatului.

DESEN DETALIAI

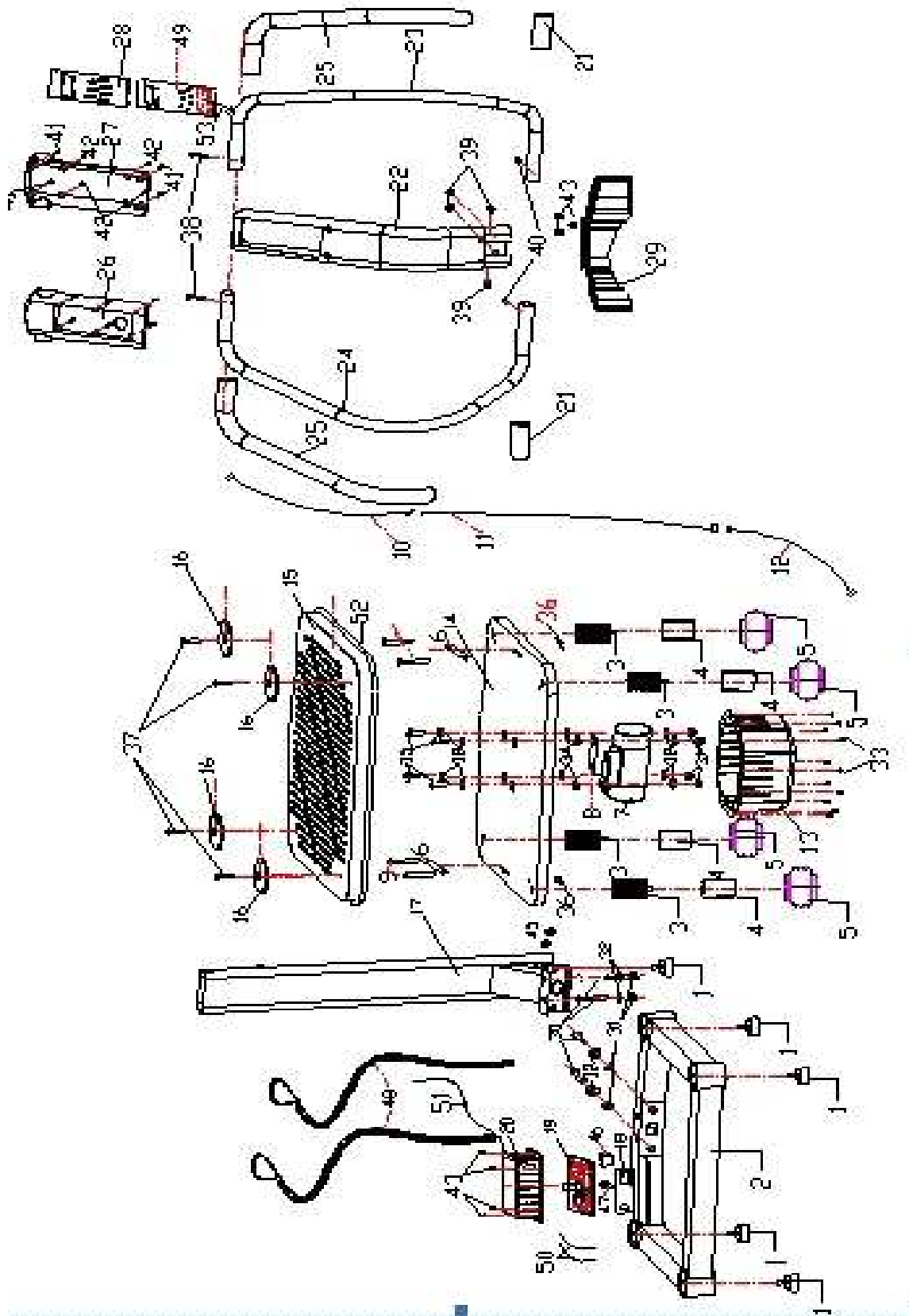

COMPONENTE

No.	Name	Spec	Qty
1	foot mat	φ50*φ41*26*M8*27	5
2	base frame		1
3	spring frame	φ50*72	4
4	foam	Φ48*T3.0*72	4
5	mute air cell	φ112*φ51*70	4
6	Steel strap	T3.0*10*88	2
7	motor		1
8	motor frame	251*110*T3.0	1
9	Crossed flat head half thread bolt	M6*30*15	4
10	connecting wiring	F6P-SMTB-L380	1
11	connecting wiring	F6P-SMTT-L1100	1
12	connecting wiring	F6P-SMTB-L480	1
13	motor cover	280*225*120	1
14	pedal	705*600*T21	1
15	non-slip mat	705*600*T3.0	1
16	decoration cover	φ110*9	4
17	upright post frame(under)		1
18	switch connector	t2.0*120*40	1
19	control board		1
20	control board cover	188*124*56	1
21	handle bar foam	φ27*T4.0*630	2
22	upright post frame(up)		1
23	left handle bar	φ29*T1.5*1106/5600	1
24	right handle bar	φ29*T1.5*1106/5600	1
25	connecting wiring	F6P-SMTB-L120	1
26	computer overlay	280*150*T2.5	1
27	computer underlay	280*150*T2.5	1
28	computer plate	179*79*T2.0	1
29	accessory	438*87*74*T2.5	1
30	inside hex flat head half thread bolt	M10*70*20	4
31	self fix bolt	M10	8
32	flat washer	Φ10	12
33	crossed flat head self tapping screw	ST4*20	12
34	square rubber mat	35*30*t3.0*φ9	4
35	inside hex flat head half thread bolt	M10*40*20	4
36	Steel strap block	T3.0*35*40	4
37	inside hex flat head half thread bolt	M10*35*20	4
38	inside hex flat head half thread bolt	M8*35*20	2
39	inside hex flat head half thread bolt	M8*15	4
40	crossed flat head full thread bolt	M6*10	2
41	crossed flat head self tapping screw	ST4*20	4
42	crossed flat head self tapping screw	ST4*10	7
43	crossed flat head full thread screw	M4*10	9
44	inside hex flat head half thread bolt	M6*φ8*25L	2
45	wheel	Φ46*Φ8.0*t18.5	2
46	boat shaped switch	KCD4(red)	1
47	fuse holder	FP-ZHY-8(6.35*30)/8A	1
48	knitting belt	1500*50*t1.1	2
49	computer	702B/LED/5 program	1
50	power supply connector	L-200mm/1.5mm ²	2
51	power supply wiring	3*0.75mm ² *2000mm	1

GARANTIE

TERMENI SI CONDITII

Aceasta garantie este valabila doar daca s-au respectat conditiile din manual. Garantia este valabila doar daca urmatoarele sunt respectate.

- produsul ramane in posesia celui care l-a achizitionat, si poate demonstra acest lucru.
- Nu a fost subiectul unui accident, utilizare incorecta, abuz, servise neautorizat, sau modificari neautorizate.

EXCLUDERI SI LIMITARI

Acest aparat este destinat doar uzului casnic. A nu se folosi in scop comercial sau comercial usor.

Noi garantam pentru acest produs ca este fara defecte de material sau fabricare.

Aceasta garantie este expres limitata pentru inlocuirea unui motor defect, a unei componente electronice defecte, sau a altor componente defecte. Costurile reparatiilor sau inlocuirii partilor defecte nu sunt acoperite de aceasta garantie. Garantia nu acopera defectele de uzura sau rupere, asamblarea, intretinerea sau instalarea incorecta. Garantia nu mai este valabila in caz de defectare datorita accidentelor, abuzului, coroziunii sau neglijentei.

Producatorul nu este responsabil pentru deteriorarea sau defectarea accidentala si consecventa.

COMPLETAREA GARANTIEI

Garantia trebuie completata in totalitate. Trimiteti aceste informatii impreuna cu dovada achizitionarii produsului de la distribuitorii nostri, pentru a va avea in evidenta. Distribuitorul trebuie sa va aiba in evidenta inainte ca dvs sa depuneti o cerere de garantie.

Completarea garantiei – Pastrati o copie a datelor	
Model #:	Serial #:
data achizitionarii:	Numele dvs.:
Numele distribuitorului:	Adresa:
Adresa distribuitorului:	

ALAGEN S. R. L.

Etaj 4, apod.43, Judetul Hunedoara, Aleea Panselutelor, Bloc 30, Deva

Office@insportline.ro

www.insportline.ro

Tel. 0354 882222

inSPORTline

fitness equipment

SK - Vibračný stroj MASAY IN 2085

MANUÁL



inSPORTline
fitness equipment

inSPORTline s.r.o.

Bratislavská 36, 911 05 Trenčín

Tel: + 421 32 6526704, email: insportline.reklamacie@stonline.sk

www.insportline.sk

Dôležité bezpečnostné informácie

Pri používaní elektrického výrobku, by mala byť dodržiavaná základná obozretnosť. Prečítajte si pozorne všetky inštrukcie pred použitím vibračného stroja, pre zabránenie možného zranenia alebo iného nebezpečia.

Všimnite si prosím “varovania” a “upozornenia” , ktoré majú rozoznať rôzne výsledky možného nebezpečenstva, poruchy, zranenia spôsobených nesprávnym používaním zariadenia. Prosím nasledujte každé usmernenie pre vašu vlastnú bezpečnosť.



VAROVANIE Nesprávne používanie môže spôsobiť vážne zranenia



UPOZORNENIE Nesprávnym používaním zaniká nárok na záruku



Tento symbol sa vzťahuje na varovanie a na upozornenie



Tento symbol je pre zákaz a pre zabezpečenie špeciálneho dohľadu



Tento symbol je pre nútenú požiadavku a špeciálne vysvetlenie



UPOZORNENIE



Prestaňte okamžite s cvičením pri výskyte abnormálnych symptómov počas cvičenia.

Nepoužívajte benzén alebo riedidlo pre čistenie alebo nasprejovanie akýchkoľvek častí tohto výrobku pre zabránenie elektrického šoku alebo vzniku ohňa.

Používajte elektrickú šnúru správne, aby ste predišli zraneniam alebo poruche na zariadení.

Nepoužívajte tento výrobok nasilu a pod vysokým tlakom aby ste predišli zraneniam alebo poruche na zariadením.

Nepoužívajte zariadenie po jedle, aby ste predišli nevoľnosti alebo problémom so žalúdkom.

Nepoužívajte výrobok postupne dlhšie ako 25 minút pre jedno cvičenie .

Prosím používajte iba originálne časti zariadenia, pre zabránenie nehody.

Prosím odpojte z električky ak je sa zvýšia volty nad povolenú úroveň, pre zabránenie elektrického šoku alebo vzniku požiaru.



VAROVANIE

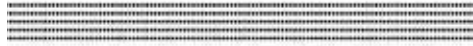

Prosím nepoužívajte daný výrobok ak máte ktorúkoľvek z nižšie spomínaných okolností.

- Padúcnica (epilepsia)
- Vážne diabetes
- Vážne srdcové ochorenie alebo srdcovo-cievne ochorenie
- Trombózne ochoreni
- Nádor
- Ste po operácii ale nie po ukončenej rekonvalescencii
- Tehotenstvo
- Vážna migréna

PREDSTAVENIE VÝROBKU



TECH ÚDAJE

Voltage	220V 50-60Hz
Rozmery	725*733*1352
Váha užívateľa	100kgs
Kontrolné prostriedky	Micro processor
Frekvencia	20-35HZ

Poznámka: Naša spoločnosť si vyhradzuje právo na zmenu bez poučenia vopred

UPOZORNENIE: prosím používajte tento výrobok so starostlivosťou, udržiajte mimo dosahu plynových zariadení, prachu a vlhkosti za účelom prevencie pred elektrickým šokom.

Vlhkosť pri používaní : 40%-80%

Teplota pre uskladnenie: 5-50°C

Teplota pri používaní: 0-35°C



UPOZORNENIE



Prosím vypnite s tlačidlom a vytiahnite elektrickú šnúru zo zástrčky po ukončení používania tohto výrobku.

Prosím udržiajte elektrický kábel po odpojení v dostatočnej vzdialenosti od zástrčky, ako prevenciu pred vznikom elektrického šoku alebo ohňa.

Prosím odpojte elektrický kábel počas presúvania zariadenia aby ste zabránili jeho poškodeniu.

Nezapájajte alebo neodpájajte z elektriky s vlhkými alebo mokrými rukami, mohlo by dôjsť ku vzniku šoku alebo úrazu elektrickou.

Prosím očistite od prachu a drobnej nečistoty koncovku elektrického kábla (špendlíkom alebo nechťom) pred zapojením do zástrčky, za účelom zabránenia vzniku elektrického šoku alebo vzniku ohňa.

Neumiestňujte tento výrobok do blízkosti chemikálií alebo do blízkosti plynového zariadenia, nakoľko to môže spôsobiť vznik ohňa alebo poškodenie zariadenia.

Prosím buďte veľmi opatrný počas vibračného cvičenia, venujte pozornosť prevencii proti poraneniu alebo poškodeniu zariadenia.

Prosím požiadajte o profesionálneho technika pri znovunastavovaní alebo novej montáži pri poruche zariadenia alebo možného nebezpečenstva.

MONTÁŽNE INŠTRUKCIE

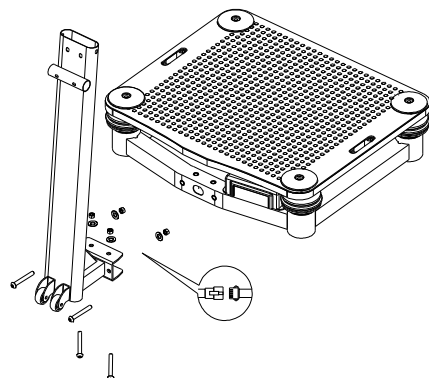

Pevne pripevnite spodnú podperu k základnému rámu, potom zaskrutkujte so 4 skrutkami v špecifikácii ako M10*70 a prislúchajúcimi maticami.

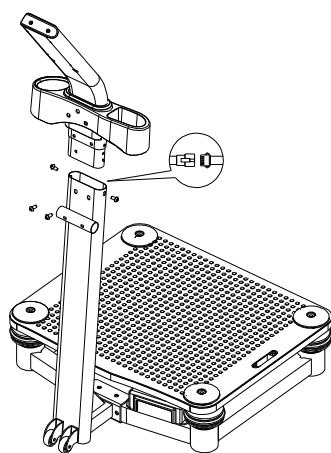

Pripevnite doplnujúci rám s najskôr s podperou, potom dobre utiahnite signálovú linku k obom podperám, zaskrutkujte so 4 skrutkami v špecifikácii ako M8*12.

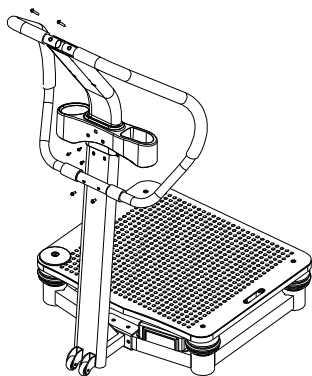

Najskôr vložte ľavú a pravú rukoväť do podpery ako je zobrazené na obrázku.

Potom upevnite vrchnú časť so skrutkami veľkosti 8*25 a spodnú časť so skrutkami veľkosti

M6*10. Nakoniec upevnite s 3 skrutkami veľkosti M4*10.

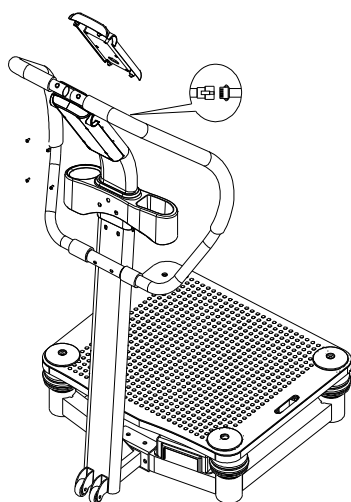

Pripevnite počítač cez signálovú linku s podperou na ráme, potom upevnite počítač na hornej a spodnej časti so 4 skrutkami veľkosti ST4*10. Tým je montáž kompletná.

BEZPEČNOSTNÝ MONTÁŽNY NÁVOD

Polyesterové balenie je možné recyklovať, ale pamätajte, že pre deti hrozí nebezpečenstvo prehltnutia alebo udusenía tým že si ho dajú cez hlavu.

Prosím opíšte si sériové číslo ktoré je na zadnej časti manuálu, nakoľko ho budete potrebovať , pri požiadaní o pomoc alebo servisu.

Pri presúvaní výrobku, požiadajte dvoch alebo troch dospelých ľudí o pomoc s presunom. Dobre si rozložte váhu a nikdy výrobok neťahajte po zemi počas presunu.

Položte výrobok na rovný a pevný povrch, nastavte nadstavbu utiahnutím s francúzskym kľúčom, potom pevne pritiahnite matice.

Výrobok umiestnite 50CM od steny, nábytku alebo iných zariadení.

Udržujte tento výrobok z dosahu vlhkého alebo mokrého prostredia, za účelom prevencie pred elektrickým šokom.

Neprekładajte alebo nestláčajte elektrickú šnúru, za účelom prevencie proti vzniku ohňa alebo poruchy výkonu.

Prosím skontrolujte si elektrický prívod a napätie pred zapojením do zástrčky, za účelom prevencie proti poruche častí zariadenia.

Prosím používajte uzemnenú a vhodnú zástrčku. Inak hrozí riziko prehriatia pri použití nevhodnej zástrčky.

Nedotýkajte sa prípojky s vlhkými rukami, hrozí elektrický šok.

POUŽÍVANIE COMPUTERU

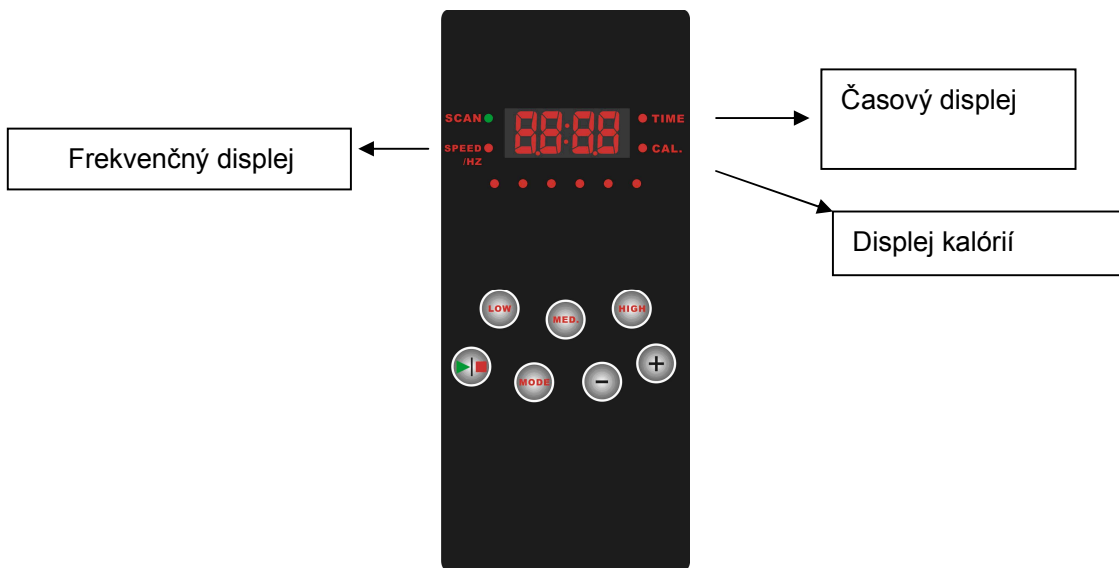

1、 Funkcie tlačidiel:

1.1: "START/STOP" tlačidlo :

A: Stlačením "START/STOP", sa vibračné zariadenie naštartuje, na najnižšiu rýchlosť 20HZ. Zariadenie môžete vypnúť počas cvičenia stlačením tlačidla STOP.

1.2、 "MODE" REŽIM :

A: Stlačením "MODE" pri stop fáze si môžete navoliť program. Rozsvieti sa vám LED svetielko, ktoré indikuje navolený aktuálny program. Je možné si zvýšiť program z 1 po program 6 a potom choďte na cvičebný režim pod programom 1.

B: Pri cvičiacej fáze, stlačte "MODE" , môžete preskakovať z času , na kalórie a frekvenčný displej..

1.3、 "+"、 "-" tlačidlo :

A: Pri cvičiacej fáze, frekvencia vystúpi o 5HZ stlačením "+" tlačidla jeden-krát. Stlačením "-" tlačidla jeden-krát, sa frekvencia zníži o 5HZ.

B: Pri stop fáze sa dané tlačidlo nedá použiť.

1.4、 "LOW" nízky, "MED." stredný, "HIGH" vysoký :

A: Pri stop fáze sa tieto tlačidlá nedajú použiť.

B: Pri cvičiacej fáze, stlačte tieto tlačidlá pre rýchle nastavenie rýchlosti : "LOW" je 20HZ, "MED." je 25HZ , "HIGH" je 30HZ.

2、 Klasická kontrola:

Odporúčame vám klasickú kontrolu spôsobilosti zariadenia pred prvým použitím :

1. Skontrolujte či nebolo zariadenie počas prepravy poškodené .
2. Skontrolujte podľa nižšie uvedených krokov funkčnosť:
 - 2.1. Vypnite tlačidlom pred zapojením do električky;
 - 2.2. Skontrolujte či sú zapojené správne všetky káble vedúce od kontrolného panela po konzolu ;
 - 2.3. Zapnite tlačidlo, vibračné zariadenie spustí samokontrolu;
 - 2.4. Stlačte "MODE" , program sa naštartuje od 1 do 6, potom sa zníži zo 6 po 1;
 - 2.5. Stlačte "START/STOP" , vibračné zariadenie sa zapne. Môžete začať s cvičením, a môžete si nastaviť rýchlosť stlačením tlačidiel "+", "-" .
 - 2.6. Stlačte znovu "START/STOP", vibračné zariadenie sa zastaví.

3. 6 program

3.1. manuálny program

Zapnite vibračné zariadenie, stlačte "MODE" a zvolte si program 1. potom sa rozsvieti prvé LED svetlo. Prosím pamätajte si, že môžete sami zvoliť úroveň cvičenia iba v tomto programe. Stlačením "START/STOP", môžete zapnúť vibračné zariadenie. Taktiež si môžete pomocou tlačidiel "+", "-" nastaviť rýchlosť, a "MODE" pre nastavenie času, kalórií a rýchlosti. Môžete zastaviť vibračné zariadenie stlačením "START/STOP" tlačidla .

3.2. program 2~6

Pre program 2~6 , má každý samostatné LED svetlo, ktoré váš informuje pod ktorým programom práve cvičíte, napríklad, ak cvičíte pri programe 2, rozsvieti sa druhé LED svetlo ; ak cvičíte pri programe 3, tretie LED svetlo sa rozsvieti. Ak cvičíte pri týchto programoch, pamätajte si, že rýchlosť je už prednastavená, čas sa odpočítava automaticky. Vibračné zariadenie sa zastaví pri dosiahnutí "0". Rýchlosť sa mení minútu od minúty je to 20HZ na začiatku cvičenia, a potom narastá po 5HZ každú minútu. Rýchlosť narastá po najvyššiu hodnotu 35HZ a potom sa začne podľa potreby opäť znižovať. Časový úsek cirkuluje ako bolo spomenuté. Počas tejto periódy sú tlačidlá "+", "-" nefunkčné. Môžete stlačiť tlačidlo "START/STOP" pre zastavenie vibračného zariadenia.

UPOZORNENIE

- Pre vibračné zariadenie je dôležité zahriatie 15-20 sekúnd
- Jemne stlačte štart tlačidlo na začiatku cvičenia
- Vyzujte si topánky keď cvičíte , správne držte rukoväť , držte telo vzpriamene
- Udržujte rovnaký postoj nie však viac ako 10 minút
- Nezostupujte z vibračného zariadenia, dokedy sa toto úplne nezastaví

NÁVOD NA BEZPEČNÉ POUŽITIE

Udržujte mimo dosahu detí.

Konzultujte so svojim lekárom váš zdravotný stav pred začatím používania zariadenia, špeciálne deti, starší a tehotné ženy..

Prestaňte s cvičením ak pocítite abnormálne symptómy.

Je nevhodné používať produkt pre deti vo veku do 8 rokov.

Dávajte pozor na ostré predmety, aby tieto nespadli na zariadenie a toto nepoškodili.

Deti a starší musia byť oboznámený so správnym používaním vibračného zariadenia, pre zabránenie zranenia alebo poškodenia zariadenia.

Neskáčte a neváľajte sa po zariadení, môžete si tým spôsobiť zranenie alebo poškodiť výrobok.

Nestojte na pedáli otočený chrbtom k rukoväti, nepokladajte kolená na pedále, môžete si tým spôsobiť zranenie alebo poškodiť zariadenie.

Udržujte rovnováhu počas cvičenia, predídete tým možnému zraneniu alebo poškodeniu zariadenia.

Tento produkt je určený pre používanie iba jednou osobou počas cvičenia. Osobám s váhou nad sa neodporúča používanie vibračného zariadenia.

Rukoväte počas cvičenia držte správne, čo vám umožní lepšie dodržanie stability.

Prosím nastavte si frekvenciu primerane k vášmu zdravotnému stavu.

Odporúčame vám nastaviť si nízku LOW frekvenciu, nakoľko vysoká frekvencia vám môže spôsobiť bolesť alebo zranenie.

Zamerajte sa na vzdialenosť vašich nôh pri prvom použití zariadenia, udržiajte ich vo vzdialenosti 30cm od seba.

Rovnaký postoj neudržiajte dlhšie ako 10 minút. Nepoužívajte zariadenie viac ako tri krát za deň, nakoľko si môžete spôsobiť svalovú únavu alebo svalovicu.

Nepoužívajte zariadenie s vlhkými rukami.

Nedotýkajte sa elektrickej prípojky počas búrky .

Udržiajte zariadenie mimo dosahu akéhokoľvek tepelného zariadenia, môže poškodiť zariadenie alebo spôsobiť oheň.

Nepoužívajte výrobok na iné ako je určené.

Prosím nasledujte inštrukcie ako je popísané, v opačnom prípade preberáte zodpovednosť ze spôsobené škody na zariadení alebo na zdraví užívateľa.

CVIČIACE TIPY A NÁVOD

• Priamy postoj cvičenie I

—podstata :

Posuňte nohy smerom von, aby ste mali ramená a nohy v rovnakej vertikálnej línii, potom sa postavte vzpriamene.

—efekt:

Spevňuje a napína zadné partie a štvorhlavý sval, zaisťuje nohám a brušným svalom dostatočné spaľovanie tukových vankúšikov, buduje kostnú hustotu.

• Priamy postoj cvičenie II

—podstata :

Pritlačte prednú časť chodidiel k pedálu, presvedčte sa, že obe nohy sú uložené rovnomerne.

—efekt:

Posilňuje zadnú časť a svalstvo a tvaruje zadnú časť tela.

• Priamy postoj cvičenie III

—podstata :

Pritlačte prednú časť vašich chodidiel k pedálu, presvedčte sa, že obe nohy sú uložené rovnomerne, a palce smerujú smerom dovnútra.

—efekt:

Posilňuje aduktorový sval a štvorhlavý sval.

• Jazdecký postoj

—podstata :

Pokľaknite na obe kolená, presvedčte sa, že sú obe nohy v rovnomernej pozícii a v rovnakej vertikálnej línii spolu s ramenami.

—efekt:

Uvoľňuje spojené svalstvo a posilňuje štvorhlavový sval.

• Postoj hornej časti tela

—podstata :

Položte obe ruky na pedál, a presvedčte sa že tieto sú v rovnováha a v rovnakej vertikálnej polohe spolu s ramenami , pokľaknite si na podložku.

—efekt:

Uvoľňuje ramená a biceps, posilňuje ich schopnosti.

RIEŠENIE PROBLÉMOV

Problém	Príčina	Riešenie
Počítač nezobrazuje údaje	1.Nesprávne pripojenie 2 Poškodenie poistky	1.Správne pripojte k zásuvke 2. Vymeňte poistku za novú
Zobrazenie LED na počítači skáče	Voltáž je prinízka	Zmerajte voltáž a nastavte ju
Výrobok sa príliš chveje	Štyri podnožky nie sú na rovnakej úrovni, nie sú správne vycentrované	Nastavte rovnakú výšku
Počítač zobrazuje E-01	Nesprávne zapojený signálový kábel	Znovu ich zapojte
Počítač zobrazuje E-04	Poškodená kontrolka	Vymeňte ju

UPOZORNENIE

Prosím vopred upozornite predajcu ak zistíte niekoľko kvalitatívnych problémov, v opačnom prípade nepreberáme zodpovednosť.

NÁHLAD VÝKRESU

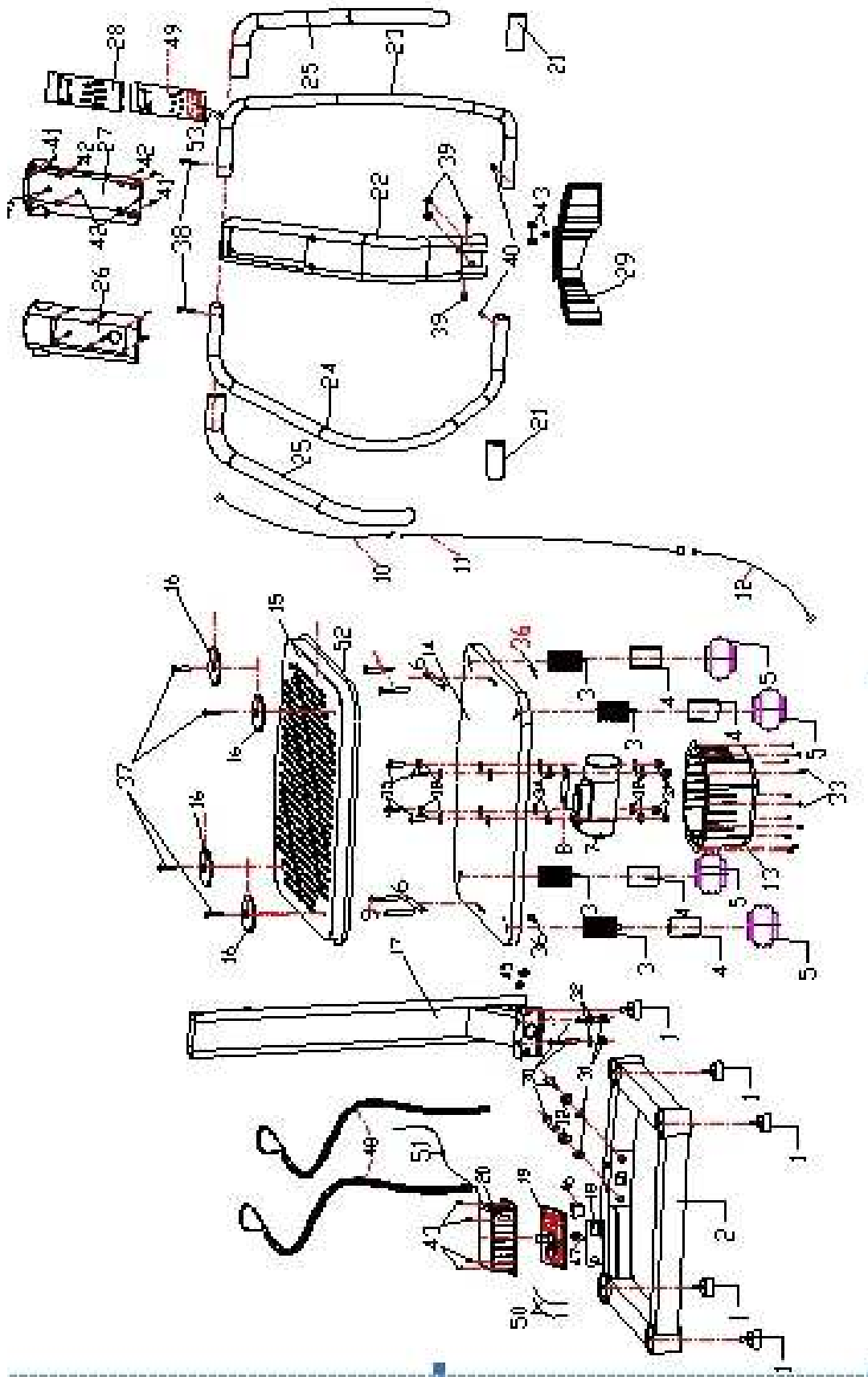

ZOZNAM SÚČIASTOK

Č.	Názov	Špecifikácia	Množ.
1	Nožná podložka	φ50*φ41*26*M8*27	5
2	Základný rám		1
3	Pružinový rám	φ50*72	4
4	Pena	Φ48*T3.0*72	4
5	Vzduchový tlmič	φ112*φ51*70	4
6	Oceľový remeň	T3.0*10*88	2
7	Motor		1
8	Rám motora	251*110*T3.0	1
9	Ploché matice	M6*30*15	4
10	Spojovací drôt	F6P-SMTB-L380	1
11	Spojovací drôt	F6P-SMTT-L1100	1
12	Spojovací drôt	F6P-SMTB-L480	1
13	Kryt motora	280*225*120	1
14	Pedál	705*600*T21	1
15	Protišmyková podložka	705*600*T3.0	1
16	Ozdobný kryt	φ110*9	4
17	Podporný stĺp rámu (spodný)		1
18	Konektor spínača	t2.0*120*40	1
19	Kontrolný panel		1
20	Kryt kontrolného panela	188*124*56	1
21	Pena rukoväte	φ27*T4.0*630	2
22	Podporný stĺp rámu(horný)		1
23	Ľavá rukoväť	φ29*T1.5*1106/5600	1
24	Pravá rukoväť	φ29*T1.5*1106/5600	1
25	Spojovací drôt	F6P-SMTB-L120	1
26	Vrchná časť počítača	280*150*T2.5	1
27	Spodná časť počítača	280*150*T2.5	1
28	Doska počítača	179*79*T2.0	1
29	Doplňky	438*87*74*T2.5	1
30	Vnútorne matice s hladkou hlavou	M10*70*20	4
31	Samofixovacie matice	M10	8
32	Plochá podložka	Φ10	12
33	Samozávitá skrutka	ST4*20	12
34	Štvorcová gumenná podložka	35*30*t3.0*φ9	4
35	Vnútorná skrutka	M10*40*20	4
36	Kovová zábrana na remeň	T3.0*35*40	4
37	Vnútorná plochá matica	M10*35*20	4
38	Vnútorná plochá matica	M8*35*20	2
39	Vnútorná plochá matica	M8*15	4
40	Plochá matica	M6*10	2
41	Skrutka s plochu hlavou	ST4*20	4
42	Samozávitová skrutka	ST4*10	7

43	Skrutka s plochou hlavou	M4*10	9
44	Vnútoraná skrutka	M6*φ8*25L	2
45	Koleso	φ46*φ8.0*t18.5	2
46	spínač	KCD4(red)	1
47	Držiak poistky	FP-ZHY-8(6.35*30)/8A	1
48	Remeň	1500*50*t1.1	2
49	Počítač	702B/LED/5 program	1
50	Konektor elektrickej prípojky	L-200mm/1.5mm ²	2
51	Elektrický kábel	3*0.75mm ² *2000mm	1
52	PVC spojivo	2500*23*T1.0	1

ZÁRUKA

TERMÍNY A PODMIENKY

Táto záruka je platná iba vtedy, keď sa dodržiavajú všetky nižšie spomenuté podmienky. Záruka sa uplatňuje iba po splnení nižšie uvedených troch podmienok.

- Zariadenie je majetkom pôvodného kupca ten sa môže preukázať dokladom o kúpe.
- Zariadenie nebolo poškodené, nebolo s ním zle zaobchádzané, nebol na ňom vykonávaný neautorizovaný servis alebo neautorizované úpravy.
- Reklamácie sú uplatňované do 12 mesiacov od záruky výrobcu.

LIMITY

Táto záruka sa vzťahuje iba pre domáce použitie. Podľa možností, môže byť zariadenie požívané pre polokomerčné účely.

Pre uplatnenie záruky na tomto výrobku, musí byť bez zjavných poškodení materiálu alebo funkčnosti.

Táto záruka sa vzťahuje na výmenu poškodeného motora, elektronických komponentov alebo poškodených častí a tvorí základné opatrenie. Práca za opravu alebo výmenu poškodených častí nie je krytá danou zárukou. Záruka nepokrýva klasickú údržbu zariadenia, nesprávne vykonanú montáž alebo používanie, alebo inštalácia častí, ktoré nie sú originálne určené pre zariadenie a predávané spolu s výrobkom. Záruka sa nevzťahuje na poškodenie počas nehody alebo násilného používania zariadenia, na koróziu a pod.

Výrobca nezodpovedá za poškodenia z nedbanlivosti a nesprávneho používania.

REGISTRÁCIA ZÁRUKY

Záručná registrácia musí byť vyplnená komplet. Odošlite alebo odfaxujte dané informácie spolu s potvrdením o kúpe vášmu predajcovi. Váš predajca si musí tieto archivovať pred samotným uplatnením reklamačného procesu.

REGISTRÁCIA ZÁRUKY – Ponechajte si kópiu pre vaše potreby	
Model #:	Sériové č. #:
Dátum nákupu:	Vaše meno:
Meno predajcu:	Adresa:
Adresa predajcu:	

Záručné podmienky:

Predávajúci poskytuje na tento výrobok nasledujúce záruky:

- a.. záruka na rám vyrobený z ocele pre prvého majiteľa je 60 mesiacov odo dňa predaja zákazníkovi.
- b.. záruka na computer a elektrozariadením je 60 mesiacov odo dňa predaja zákazníkovi.
- c.. záruka na ostatné diely je 24 mesiacov odo dňa predaja zákazníkovi.

Záruka sa nevzťahuje na závady vzniknuté:

- a.. zavinením užívateľa tj. poškodením výrobku neodborným používaním, nesprávnou montážou, nedostatočným zasunutím sedlovej tyče do rámu, nedostatočným utiahnutím pedálov v kľukách a kľuke k stredovej osi
- b.. nesprávnou údržbou
- c.. mechanickým poškodením
- d.. opotrebením dielov pri bežnom používaní (napr. gumové a plastové časti, pohyblivé mechanizmy, atď.)
- e.. neodvratnou udalosťou, živelnou pohromou
- f.. neodbornými zásahmi
- g.. nesprávnym používaním, či nevhodným umiestnením, vplyvom nízkej alebo vysokej teploty, pôsobením vody, neúmerným tlakom a nárazmi, úmyselne pozmeneným designom, tvarom alebo rozmermi

Upozornenie:

1.. cvičenie sprevádzajúce zvukovými efektami a občasným vrzáním nie je závada brániaca riadnemu užívaniu stroja a teda nemôže byť predmetom reklamácie. Tento jav možno odstrániť bežnou údržbou.

2.. upozornenie: u základných modelov sú použité veňčekové ložiská. Doba životnosti u týchto ložisiek môže byť kratšia ako je doba záruky. Doba životnosti je asi 100 prevádzkových hodín.

3.. v dobe záruky budú odstránené všetky poruchy výrobku spôsobené výrobnou závadou alebo chybným materiálom výrobku tak, aby vec mohla byť riadne používaná.

4.. Reklamácia sa uplatňuje zásadne písomne s presným popisom o chybe a potvrdeným dokladom o zakúpení.

5.. Záruku uplatnite u výrobcu: inSPORTline, s.r.o.Bratislavská 36, 911 05 Trenčín
alebo u organizácie, v ktorej bol výrobok zakúpený.

Dátum predaja:

Razítko a podpis predajcu:

Dodávateľ:

inSPORTline, s.r.o., Bratislavská 36, 911 05 Trenčín

obchod@insportline.sk

www.insportline.sk



ZÁRUČNÝ A POZÁRUČNÝ SERVIS ZAISTUJE:

inSPORTline s.r.o., Bratislavská 36, 911 05 Trenčín
tel: + 421 32 6526704, email: insportline.reklamacie@stonline.sk

inSPORTline

fitness equipment

PL - Wibrator MASAY IN 2085

MANUAL



Dostawca: INSPORTLINE PL

Ul .Kantorowicka 400 , 31-763 Kraków

Tel/fax 012/ 417-38-50 0602 218 882 012/645-60-00

www.insportline.pl biuro@insportline.pl

WAŻNE ŚRODKI BEZPIECZEŃSTWA

Podczas użytkowania elektrycznych produktów, powinny być przestrzegane podstawowe środki ostrożności. Przed użyciem przeczytaj wszystkie instrukcje, aby uniknąć zniszczenia wibratora, niebezpieczeństwa i zranień ciała.

Zwróć uwagę na przypomnienia "ostrzeżenie" i "uwaga", które są aby odróżnić różne rezultaty niebezpieczeństwa, zniszczenia, zranienia spowodowanego przez nieprawidłowe użycie. Postępuj zgodnie ze wspomnianymi regulacjami ze względu na własne niebezpieczeństwo.



OSTRZEŻENIE Nieprawidłowe użycie spowoduje poważne zranienia ciała.



UWAGA Nieprawidłowe użycie spowoduje utratę mienia.



Ten symbol jest dla ostrzeżenia i uwagi.



Ten symbol oznacza zakaz i zapalenie specjalnych wskazówek.



Ten symbol oznacza przymusową prośbę i specjalne wyjaśnienie.



UWAGA

Przerwij natychmiast ćwiczenia jeśli poczujesz jakieś nienormalne objawy podczas użycia produktu.

Nie używaj benzyny, lub rozpuszczalników do czyszczenia lub spryskiwania części tego produktu aby uniknąć szoku elektrycznego i inwazji ognia.

Używaj kabli z prądem w poprawny sposób aby uniknąć zranień ciała i nieprawidłowego działania produktu.

Nie używaj tego produktu w sposób przymusowy aby uniknąć zranień ciała i nieprawidłowego działania produktu.

Nie używaj tego produktu po posiłku aby uniknąć dyskomfortu ciała i bólów brucha.

Nie używaj produktu nieprzerwanie, każda osoba 25 min. za jednym razem.

Używaj tylko oryginalnych części w razie pojawienia się wypadku.

Wyłącz wtyczkę kabla zasilania jeśli napięcie przekracza pożądany zasięg w razie szoku elektrycznego i inwazji ognia.



UWAGA



Wyłącz przełącznik I wyciągnij wtyczkę po zakończeniu używania produktu.

Trzymaj wtyczkę w odpowiedniej odległości od gniazdka sieciowego po wyciągnięciu wtyczki, w przypadku szoku elektrycznego i inwazji ognia.

Odłącz kabel zasilania podczas transportu produktu aby zapobiec zniszczeniu systemu.

Nie włączaj lub wyłączaj wtyczki mokrymi rękami aby zapobiec spięcia elektrycznego I zranienia.

Oczyść z kurzu i drobiazgów (szpilek lub gwoździ) przed podłączeniem kabla zasilania aby zapobiec szokowi elektrycznemu, krótkiemu obwodowi i inwazji ognia.

Dnie umieszczaj tego produktu w pobliżu środków chemicznych i wycieków gazu aby zapobiec pożarowi i dysfunkcji produktu.

Zwróć szczególną uwagę podczas ćwiczeń wibracyjnych aby zapobiec zranieniom ciała lub dysfunkcji produktu.

Poproś o pomoc profesjonalnego technika kiedy będą potrzebne ponowne ustawienia lub ponowny montaż aby zapobiec zniszczeniu produktu i niebezpieczeństwu.



OSTRZEŻENIE

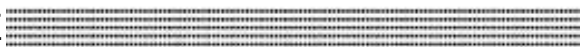

Nie używaj tego produktu kiedy odczuwasz następujące dolegliwości.

- mdłości
- ostra cukrzyca
- ostre choroby serca I choroby naczyń krwionośnych
- choroba zakrzepowa
- guz
- stan po operacyjnej peracji chirurgicznej ale jeszcze nie wygojonej
- ciąża
- ostry ból głowy

WSTĘP O PRODUKCIE



Dane techniczne

Napięcie	220V 50-60Hz
Wymiary	725*733*1352
Waga użytkownika	100kgs
Control Means	Micro processor
Frequency	20-35HZ

Uwaga: używaj tego produktu z uwagą, trzymaj go z daleka od gazu, kurzu i wilgoci aby zapobiec szokowi elektrycznemu.

Wilgotność użycia: 40-80%

Temperatura przechowywania: 5-50C

Temperatura użycia: 0-35C

INSTRUKCJA MONTAŻU

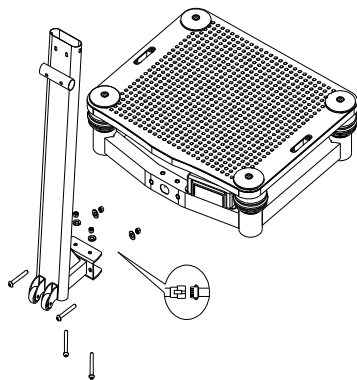

Na początku połącz kabel sygnałowy słupka wspornika z kablem sygnałowym ramy podstawowej, następnie przymocuj słupek wspornika do ramy podstawowej 4 śrubami M10*70 i pasującymi bolcami.

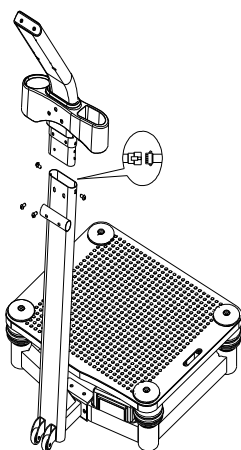

Na początku połącz dodatkową ramę ze słupkiem wspornika, następnie połącz kable sygnałowe obu słupków wspornikowych, potem przymocuj oba słupki wspornikowe 4 śrubami M8*12.

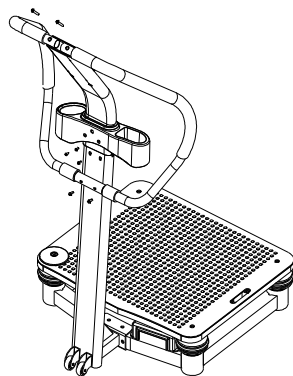

Na początku włóż lewą i prawą kierownicę do słupka wspornika jak pokazano na rysunku. Następnie, przymocuj górną część śrubami o rozmiarze 8*25 i dolną część śrubami o rozmiarze M6*10. Potem, przymocuj akcesoria 3 śrubami o rozmiarze M4*10.

INSTRUKCJA MONTAŻU

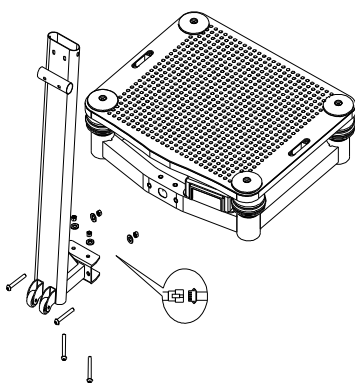

Na początku połącz kabel sygnałowy słupka wspornika z kablem sygnałowym ramy podstawowej, następnie przymocuj słupek wspornika do ramy podstawowej 4 śrubami M10*70 i pasującymi bolcami.

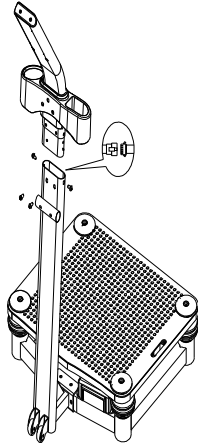

Na początku połącz dodatkową ramę ze słupkiem wspornika, następnie połącz kable sygnałowe obu słupków wspornikowych, potem przymocuj oba słupki wspornikowe 4 śrubami M8*12.

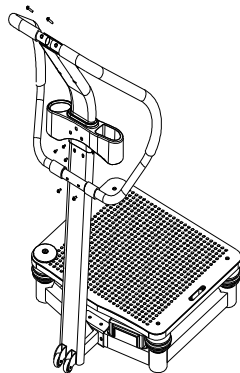

Na początku włóż lewą i prawą kierownicę do słupka wspornika jak pokazano na rysunku. Następnie, przymocuj górną część śrubami o rozmiarze 8*25 i dolną część śrubami o rozmiarze M6*10. Potem, przymocuj akcesoria 3 śrubami o rozmiarze M4*10.

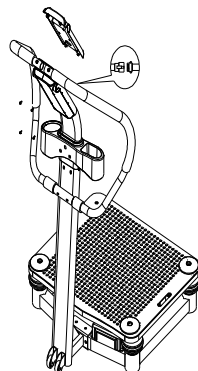

Połącz kabel sygnałowy pokrywy komputera z kablem sygnałowym słupka wspornika następnie przymocuj pokrywę komputera i podkładkę 4 śrubami computer ST4*10. Montaż zakończony.

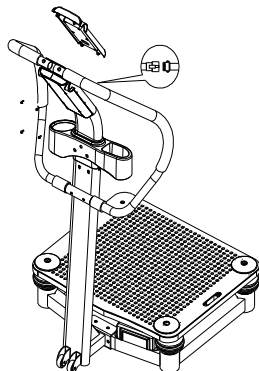

Połącz kabel sygnałowy pokrywy komputera z kablem sygnałowym słupka wspornika następnie przymocuj pokrywę komputera i podkładkę 4 śrubami computer ST4*10. Montaż zakończony.

WSKAZÓWKI BEZPIECZNEGO MONTAŻU

Opakowanie poliestrowe może być recyklowane, ale jest niebezpieczne dla dzieci które go jedzą lub zakładają na głowę.

Zapisz numer seryjny na tylnej stronie instrukcji obsługi, kiedy znajdziesz ją na produkcie, musisz ja mieć kiedy będziesz prosił o pomocPlease write down the serial

Podczas przemieszczania produktu, poproś dwóch lub trzech dorosłych aby ci pomogli. Musisz rozważyć wagę produktu i nigdy go nie ciągnąć podczas transportu.

Umieść produkt na stabilnej i płaskiej powierzchni, ustaw zasięg przez przekręcenia klucza, następnie dokręć za pomocą rygli.

Powinieneś umieścić produkt w odległości 50 cm od ściany, mebli I innych sprzętów.

Trzymaj produkt z daleka od mokrych i wilgotnych powierzchni aby zapobiec szokowi elektrycznemu.

Nie zginaj lub ściskaj kabla zasilania aby uniknąć inwazji ognia lub załamania prądu.

Sprawdź natężenie prądu I napięcie przed wpięciem wtyczki do gniazdka aby zapobiec zniszczeniu części.

Używaj tylko uziemionego przeznaczonego gniazdka. Łatwo jest spowodować przegrzanie lub pożar przez użycie innych gniazdek.

Nie dotykaj wtyczki mokrymi rękami aby uniknąć szoku elektrycznego.

KONSOLA

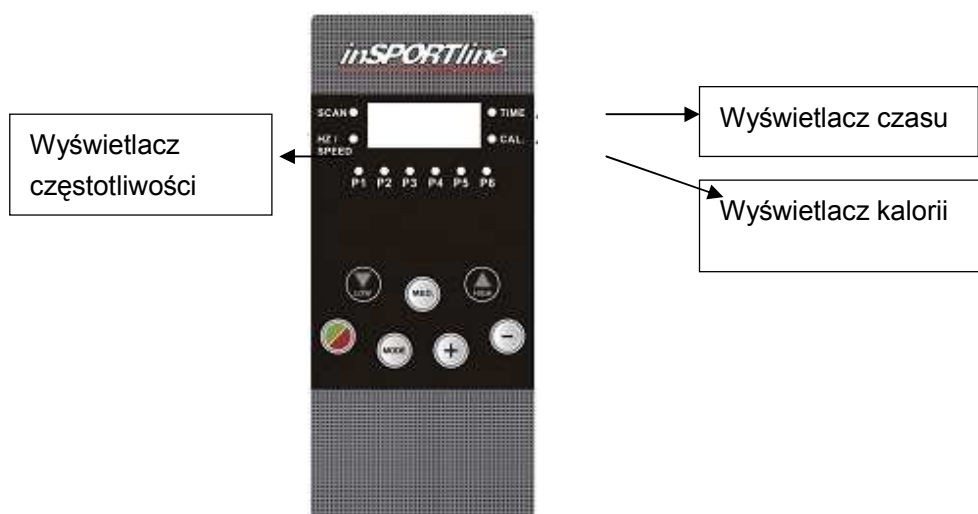

1. Kluczowe funkcje:

1.1: Przycisk "START/STOP" :

A: Naciśnięcie przycisku "START/STOP", wibrator zacznie od stanu stop do najwolniejszych kroków 20HZ. Możesz przerwać to przez naciśnięcie ponownie podczas stanu pracy.

1.2. Przycisk "MODE" :

A: Naciśnięcie "MODE" w stanie stop, możesz wybrać program. W tym samym czasie powiązane światelko LED pokaże ci obecny program. Wzrośnie od programu 1 do programu 6, a następnie przejdzie do trybu ćwiczeń pod programem 1.

B: W trybie pracy, naciskając przycisk "MODE", możesz przełączać pomiędzy czasem, kaloriami i oknem częstotliwości.

1.3. Przycisk "+", "-" :

A: W stanie pracy, częstotliwość wzrośnie 5HZ przez naciśnięcie raz przycisku "+". Naciśnij raz przycisk "-" a zobaczysz częstotliwość zmniejszającą się 5HZ.

B: W stanie stop, te przyciski są bezużyteczne.

1.4. Przyciski "LOW", "MED.", "HIGH":

A: W stanie stop , te przyciski są bezużyteczne.

B: W stanie pracy, możesz nacisnąć te przyciski wybierając prędkość szybko: "LOW" to 20HZ, "MED."to 25HZ , "HIGH" to 30HZ.

2、 Normalne sprawdzenie:

Sugerujemy normalne sprawdzenie przed twoim pierwszym użyciem.

- 1、 Sprawdx czy urządzenie zostało poobijane podczas transportu.
- 2、 Sprawdź funkcje podążając następującymi krokami:
 - 2.1、 Wyłącz przełącznik przed podłączeniem prądu.
 - 2.2、 Sprawdź czy wszystkie kable są odpowiednio podłączone, z panela kontrolnego do konsoli;
 - 2.3、 włącz przełącznik, następnie wibrator zrobi samosprawdzanie.
 - 2.4、 Naciśnij przycisk "MODE" , program rozpocznie od programu 1 do 6, następnie w dół od 6 do 1;
 - 2.5、 Naciśnij przycisk "START/STOP" , wibrator zacznie chodzić. Możesz zacząć ćwiczenia dopóki chodzi stabilnie I możesz ustawić prędkość przez naciśnięcie przycisków "+"、 "-" .
 - 2.6、 Press again "START/STOP"key, wibrator stops.

3、 6 programy

3.1、 program ręczny

Włącz wibrator, naciśnij przycisk "MODE" I wybierz program 1, następnie zaświeci się pierwsze światło LED. Możesz wybrać samemu tryb tylko w tym programie. Naciskając przycisk "START/STOP" możesz włączyć wibrator. Możesz także wybrać przycisk "+"、 "-"aby ustawić prędkość I przycisk "MODE" aby wybrać czas, kalorie I prędkość. Możesz zatrzymać wibrator przez naciśnięcie przycisku "START/STOP" .

3.2、 program 2~6

Dla programów 2~6 , każdy program ma światełko LED mówiące Ci w którym programie jesteś np. Jeśli jesteś w programie 2, drugie światełko LED zabłyśnie, jeśli jesteś w 3 programie, trzecie światełko LED zabłyśnie. Kiedy jesteś w tych programach, zauważ że prędkość jest zaprogramowana, czas odlicza automatycznie. Wibrator zatrzyma się kiedy czas dotrze do "0" Czas zmienia się od 1 minuty do następnej. Na początku 20HZ następnie wzrośnie 5HZ na każda minutę. Podczas gdy prędkość wzrośnie do najwyższej 35HZ I spowrotem odpowiednio zmniejszy się. Czas będzie krążył w ten sposób. Podczas tego czasu przyciski "+"、 "-"są bezużyteczne. Możesz nacisnąć przyciski "START/STOP"aby zatrzymać wibrator.

Uwaga:

Bardzo potrzebne jest wibratorowi 15-20 sekund nagrzania

Naciśnij przycisk start raz na samym początku

Zdejmij buty podczas ćwiczeń, poprawnie chwyć kierownicę, trzymaj ciało prosto.

Trzymaj tą samą postawę nie więcej niż 10 minut.

Nie zchoć dopóki wibrator kompletnie się nie zatrzyma.

BEZPIECZNE WSKAZÓWKI UŻYCIA

1. Nie należy pozostawiać dzieci w pobliżu urządzenia bez nadzoru dorosłych.
2. Przed użyciem urządzenia, skonsultować się z lekarzem.
3. Konsultacja z lekarzem jest konieczna zwłaszcza u dzieci, osób starszych, kobiet w ciąży, pacjentów i osób chorych.
4. Natychmiast przerwać ćwiczenie, jeśli poczują Państwo zawroty, bóle w piersi, cięgnię na wymioty lub odczuwają Państwo inne dolegliwości fizyczne.
5. Urządzenie przechowywać w bezpiecznej odległości od dzieci młodszych niż osiem lat oraz zwierząt domowych.
6. Uważać na ostre przedmioty jak na przykład. widelce, noże lub inne niebezpieczne przedmioty. Nie kłaść palców na deskę. Może dojść do zranienia osoby lub awarii urządzenia.
7. W przypadku dzieci i osób starszych podczas ćwiczenia powinna znajdować się trzecia osoba. Brak osoby trzeciej może spowodować zranienie lub awarię urządzenia.
7. Nie skakać po desce ani na niej nie leżeć. Może dojść do zranienia osoby lub awarii urządzenia
8. Nie dawać pleców ani kolan na deskę. Może dojść do zranienia osoby lub awarii urządzenia.
9. Na desce należy utrzymywać równowagę. Nie utrzymywanie równowagi może doprowadzić do zranienia osoby lub awarii urządzenia.
11. Na deskę może wchodzić tylko jedna osoba. Obecność większej liczby osób może doprowadzić do zranienia osoby lub awarii urządzenia.
12. Podczas ćwiczenia należy trzymać uchwyty. Uchwyt bezpieczeństwa pomaga zapewnić równowagę w przypadku utraty stabilności.
13. Przed rozpoczęciem ćwiczenia należy sprawdzić ustawienie obciążenia prędkości. W przypadku nieodpowiedniego ustawienia większej prędkości może dojść do zranienia.
14. Dla własnego bezpieczeństwa należy ustawić prędkość bezpieczną dla siebie oraz odpowiadającą ćwiczeniu. W przypadku nieodpowiedniego ustawienia większej prędkości może dojść do zranienia.
15. W stadium początkowym należy sprawdzać odstęp pomiędzy stopami. Zalecany odstęp: stopy na desce w rozkroku około 30 cm i mniej.
 1. Unikać tej samej pozycji trwającej ponad 10 minut trzy razy dziennie. W przypadku niezastosowania się mogą wystąpić u ćwiczącego szkodliwe skurcze mięśni.
4. Nie regulować ani nie dotykać urządzenia, jeśli mają Państwo mokre lub wilgotne ręce. Może dojść do awarii urządzenia lub porażenia prądem.
5. Nie dotykać wtyczki jeśli widać, że się iskrzy. Może dojść do pożaru lub porażenia prądem.
6. Utrzymywać urządzenie w bezpiecznej odległości od gorąca lub źródeł ciepła. Może dojść do deformacji urządzenia lub pożaru.
7. Nie korzystać z urządzenia w celach innych niż jest do tego przeznaczone.
8. Utrzymywać właściwą pozycję ciała.

Użytkownicy, którzy nie będą przestrzegać powyższych zaleceń, ponoszą całkowitą odpowiedzialność. W wyniku nieprzestrzegania zasad może dojść do uszkodzenia urządzenia, zranienia lub zniszczenia części

urządzenia.

Urządzenie pozwala tylko jednej osobie steć na pedale, osoby ważące więcej niż 110 kg nie powinny używać tego produktu.

WSKAZÓWKI DOĆWICZEŃ

•Ćwiczenie w pozycji wyprostowanej I:

—istota :

Przesuń obie stopy na zewnątrz aby upewnić się, że stopy I ramiona są w tej samej wertykalnej lini, następnie stań prosto.

—efekt:

Wzmocnienie zdolności rozciągania gluteusa I mięśnia czworogłowego.

• Ćwiczenie w pozycji wyprostowanej II:

—istota :

Poż przednią część lub podeszwę na pedał, że obie stopy są zbalansowane.

—efekt:

Wzmocnienie tylnych koncy mięśni I gluteusa dla lepszego kształtu.

•Ćwiczenie w pozycji wyprostowanej III:

—istota :

Poż przednią część lub podeszwę na pedał, że obie stopy są zbalansowane I na palcach.

—efekt:

Wzmocnienie przywodziciela I mięśnia czworogłowego. .

•Ruchy jazdy konnej

—efekt :

Ukleknij na obu kolanach , upewnij się, że obie stopy są zbalansowane I że są w tej samej wertykalnej lini z barkami.

—efekt:

Relax joint muscle and strengthen quadriceps.

•Ruchy górnej części ciała

—istota :

poż obie ręce na pedałach, upewnij się że są w tej samej wertykalnej linii z barkami, uklęknij na dywanie.

—efekt:

Relax shoulder and biceps, strengthen their ability.

WSKAZÓWKI PO PROBLEMACH

Problem	Przyczyna	Rozwiązanie
Komputer nic nie wyświetla	1.Wtyczka nie popraw 2 Zniszczony bezpiecznik	1.Poprawnie wepnij wtyczkę do gniazdka 2. Wymień bezpiecznik
Wyświetlacz LED komputera tańczy	Za niskie napięcie	Zmień napięcie I zrestartuj
Product trembling	Cztery stopki nie sa na tym samym poziomie.	Ustaw wysokość na tym samym poziomie
Komputer wyświetla E-01	Źle podłączony kabel sygnałowy	Przełącz je
Komputer wyświetla E-04	Zniszczona kontrolka	Wymień

RYСУNEK CZĘŚCI

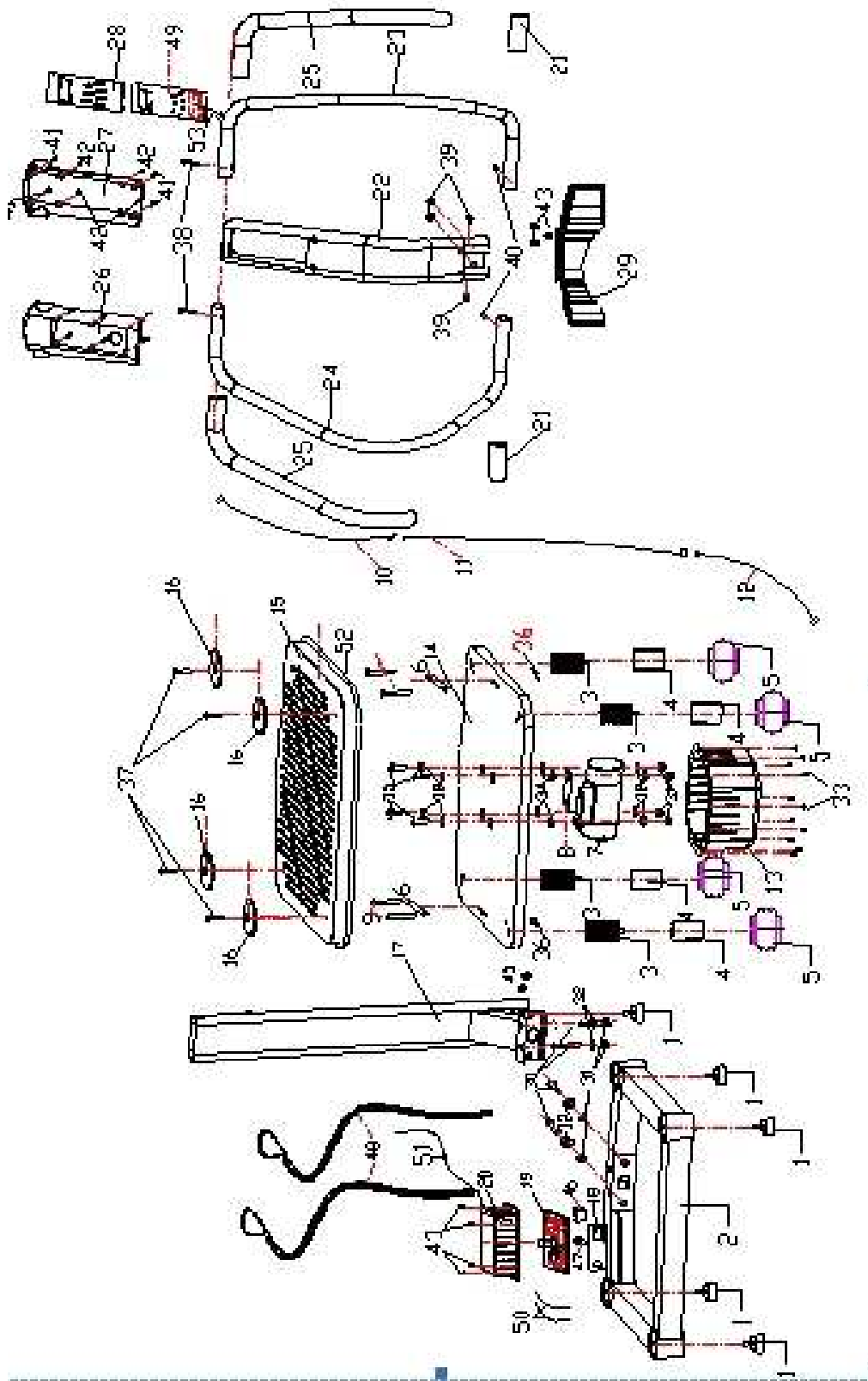

LISTA CZĘŚCI

No.	Nazwa	Spec	Ilość
1	Mata pod stopy	φ50*φ41*26*M8*27	5
2	Rama podstawowa		1
3	Rama sprężynowa	φ50*72	4
4	Pianka	Φ48*T3.0*72	4
5	tłumik	φ112*φ51*70	4
6	Stalowe paski	T3.0*10*88	2
7	silnik		1
8	Rama silnika	251*110*T3.0	1
9	Płaski krzyżowy bolec	M6*30*15	4
10	Instalacja łącząca	F6P-SMTB-L380	1
11	Instalacja łącząca	F6P-SMTT-L1100	1
12	Instalacja łącząca	F6P-SMTB-L480	1
13	Pokrywa silnika	280*225*120	1
14	Pedał	705*600*T21	1
15	Bezślizgowa mata	705*600*T3.0	1
16	Pokrywa dekoracyjna	φ110*9	4
17	Rama słupka wspornika(dolna)		1
18	Włącznik	t2.0*120*40	1
19	Deska kontrolna		1
20	Pokrywa deski kontrolnej	188*124*56	1
21	Pianka kierownicy	φ27*T4.0*630	2
22	Rama słupka wspornika(górna)		1
23	Lewa kierownica	φ29*T1.5*1106/5600	1
24	Prawa kierownica	φ29*T1.5*1106/5600	1
25	Instalacja łącząca	F6P-SMTB-L120	1
26	Pokrywa komputera	280*150*T2.5	1
27	Podkładka komputera	280*150*T2.5	1
28	Płytko komputera	179*79*T2.0	1
29	Akcesoria	438*87*74*T2.5	1
30	Rygiel	M10*70*20	4
31	rygiel	M10	8
32	Płaska uszczelka	Φ10	12
33	Śruba krzyżowa płaska	ST4*20	12
34	Kwadratowa gumowa mata	35*30*t3.0*φ9	4
35	rygiel	M10*40*20	4
36	Boczek stalowych pasków	T3.0*35*40	4
37	Rygiel	M10*35*20	4
38	Rygiel	M8*35*20	2
39	Rygiel	M8*15	4
40	Rygiel	M6*10	2
41	Śruba	ST4*20	4
42	Śruba	ST4*10	7
43	Śruba	M4*10	9
44	Rygiel	M6*φ8*25L	2
45	koło	Φ46*Φ8.0*t18.5	2
46	włącznik	KCD4(red)	1
47	Uchwyt bezpiecznika	FP-ZHY-8(6.35*30)/8A	1
48	pas	1500*50*t1.1	2
49	komputer	702B/LED/5 program	1
50	Łącznik zasilania	L-200mm/1.5mm2	2
51	Instalacja elektryczna	3*0.75mm2*2000mm	1
52	Oprawa PVC	2500*23*T1.0	1

Konserwacja

Regularnie wykonywać konserwacji urządzenia na podstawie jego zużycia, jednak co najmniej po 20 godzinach pracy urządzenia.

Konserwacja obejmuje:

Kontrolę wszystkich ruchomych części urządzenia (osie, zagięcia umożliwiające ruch, itd.), czy są dostatecznie nasmarowane. Jeśli nie, natychmiast je nasmarować. Zaleca się zwykły olej do rowerów lub maszyn do szycia albo oleje silikonowe.

Regularną kontrolę wszystkich części – śruby i nakętki oraz regularne dokręcanie.

Do czyszczenia używać roztworu wody z mydłem, nie używać ostrych środków czyszczących.

Chronić komputer przed uszkodzeniem i kontaktem z płynami czy potem.

Urządzenie przechowywać zawsze na suchym i ciepłym miejscu.

Warunki gwarancji:

Dystrybutor udziela na niniejszy produkt następującej gwarancji:

1. gwarancja na ramę wykonaną ze stali dla pierwszego właściciela wynosi 2 lata od dnia sprzedaży klientowi.
2. gwarancja na cały osprzęt elektroniczny wynosi 2 lata od dnia sprzedaży klientowi.
3. gwarancja na pozostałe części 2 lata od dnia sprzedaży klientowi.

Gwarancja nie obejmuje wad powstałych:

1. Z winy użytkownika tj. uszkodzenie produktu nieprofesjonalną próbą naprawy, niewłaściwym montażem, niedostatecznym włożeniem drążka siodełka do ramy, niedostatecznym włożeniem pedałów do korb oraz korb do osi środkowej
 - uszkodzeniem mechanicznym,
 - zajęciem nieodwracalnym, klęską żywiołową,
 - nieprofesjonalną próbą dokonywania zmian,
2. - nieprawidłowym użyciem, czy nieodpowiednim przechowywaniem, wpływem niskiej lub wysokiej temperatury, działaniem wody, nadmiernym naciskiem lub uderzeniem, zamierzenie zmienionym designem, kształtem lub wymiarem
3. zużyciem części podczas normalnego używania (np. gumowe i plastikowe części, mechanizmy ruchome, itp.)

UWAGA:

1. ćwiczenie któremu towarzyszą efekty dźwiękowe oraz skrzypienie nie stanowi wady, która broniłaby prawidłowemu użytkowaniu urządzenia i nie może stanowić przedmiot reklamacji. Zjawisko to można zlikwidować podczas bieżącej konserwacji.
2. uwaga: w modelach podstawowych użyto łożysk wieńcowych. Czas żywotności tych łożysk może być krótszy niż czas gwarancji. Czas żywotności to około 100 godzin pracy urządzenia.
3. podczas trwania gwarancji zostaną usunięte różne wady produktu spowodowane wadą produkcyjną lub wadliwym materiałem, w taki sposób by urządzenie nadawało się do ponownego użytku.

4. W zasadzie reklamacji dokonuje się pisemnie z podaniem informacji dotyczących wady i potwierdzoną niniejszą kartą gwarancyjną.

a) Gwarancja obowiązuje tylko w tym punkcie sprzedaży, w którym wyrób zakupiono.

Data sprzedaży:

Sprzedawca:

Dostawca: INSPORTLINE PL
Ul .Kantorowicka 400 , 31-763 Kraków
Tel/fax 012/ 417-38-50 0602 218 882 012/645-60-00
www.insportline.pl biuro@insportline.pl