

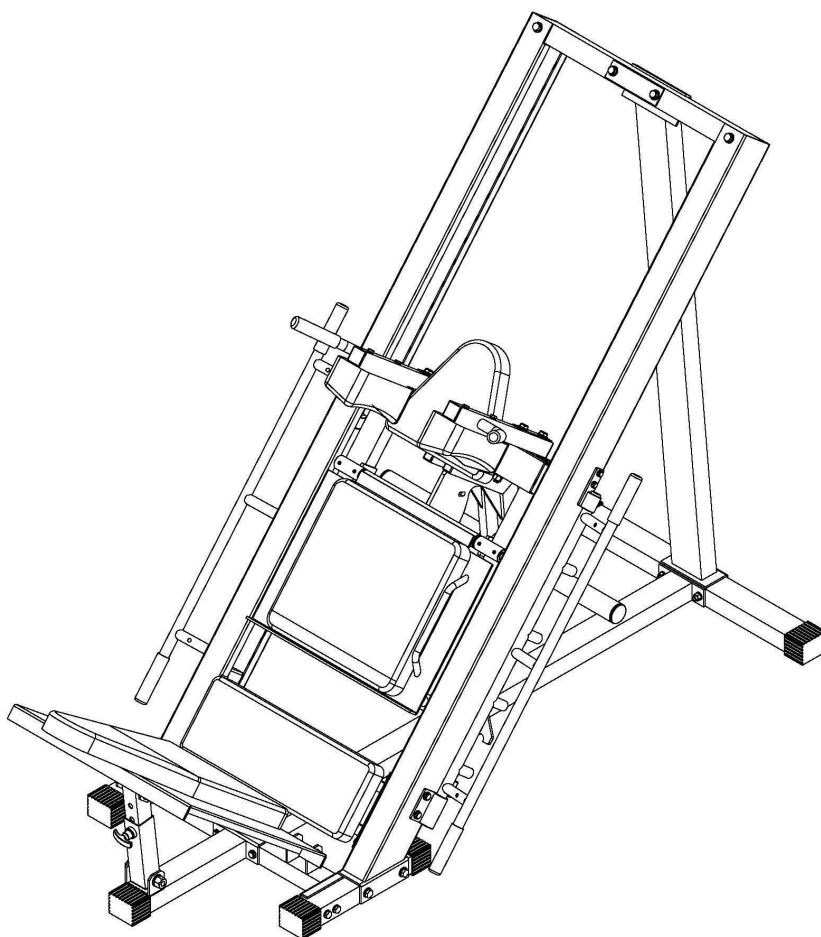

**IN 1225 PROFI inSPORTline LEG PRESS/HACK  
SQUAT (CH3003)**

**Návod na použití - CZ**



---

**Základní informace:**

1. Tento stroj je určen pro komerční použití. Stroj je určen pro komerční účely a vyšší výkonnostní zatížení.
2. Nesprávné používání (jako např. nadměrné cvičení, prudké pohyby bez rozcvičení, špatné nastavení), mohou poškodit vaše zdraví.
3. Před začátkem cvičení, konzultujte váš zdravotní stav – srdeční systém, krevní tlak, ortopedické problémy atd. se svým lékařem.
4. Výrobce není zodpovědný za jakékoliv zranění, škodu nebo selhání způsobené použitím tohoto výrobku či špatným sestavením a údržbou stroje.

Doporučuje provést sestavení stroje a údržbu odborným servisem. Informace získáte u firmy Seven sport s.r.o. viz údaje na první straně návodu.

**Bezpečnostní informace:**

Abyste zamezili úrazu či poškození stroje dodržujte následující pravidla:

- Maximální nosnost stroje je 350 kg
- Stroj se nesmí používat v nevětraných místnostech.
- Vysoká teplota, vlhkost a voda nesmí přijít se strojem do styku.
- před použitím si důkladně přečtěte návod na použití.
- umístěte stroj na pevnou a rovnou plochu. Ujistěte se, že stojí pevně a bezpečně.
- Nechejte kolem stroje volnou plochu minimálně 2 metry na všechny strany.
- Nesprávné nebo nadměrné cvičení může vážně poškodit vaše zdraví.
- Ujistěte se, že páčky a další nastavovací mechanismy na kole nejsou v cestě při cvičení.
- **Pravidelně kontrolujte všechny části. Pokud jsou poškozeny, stroj nepoužívejte a ihned poškozené části vyměňte nebo kontaktujte servis dodavatele (viz přední strana návodu)**
- Pravidelně kontrolujte všechny šrouby a matice, zda jsou pořádně dotaženy.
- Nenechávejte děti a domácí zvířata bez dozoru na stroji či v blízkosti.
- Tento stroj není hračka.
- Uschovejte tento návod na použití pro případné objednání náhradních dílů v budoucnu.











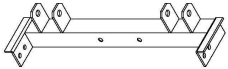
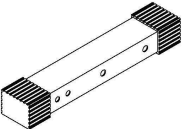
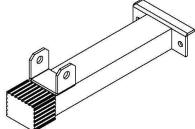
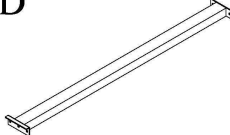
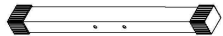

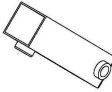
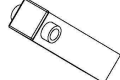
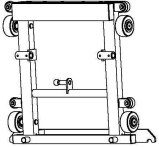
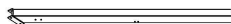

**Důležité:**

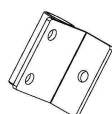
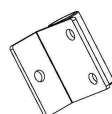
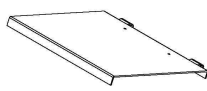
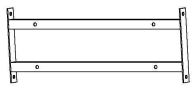
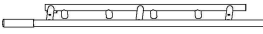
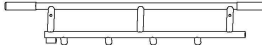
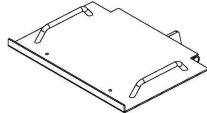
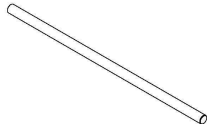
- Před zahájením jakéhokoliv cvičebního programu se poradte se svým lékařem. Toto upozornění je zvláště důležité pro osoby, u kterých byly již zjištěny zdravotní potíže a starší 35 let.
- Vybalte všechny součástky a umístěte je na prázdné místo a kontrolujte, zda máte všechny uvedené a potřebné části. Nevyhazujte balící materiál dokud nemáte rotoped kompletně sestaven.

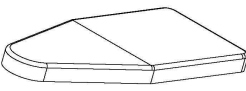
**Důležité upozornění:**

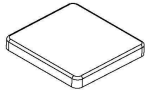
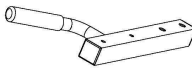

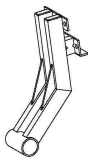
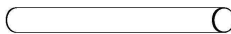

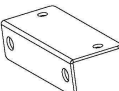
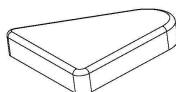

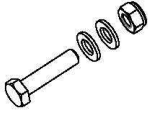

- tento stroj mohou používat pouze dospělé osoby!

části stroje

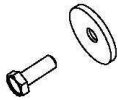
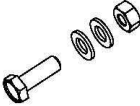
A 	B 	C 	D 
E 	F 	G 	H 
I 	J 	K 	L 
M 	N 	O 	P 
Q 	R 	S 	T 
U 	V 	W 	X 
Y 	Z 	AA 	AB 
AC 	AD 	AE 	AF 
AG 	AH 	AI	AJ

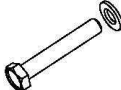
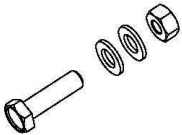
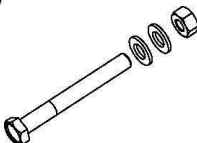
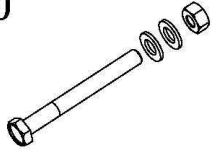
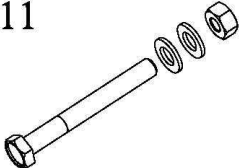
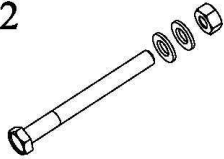
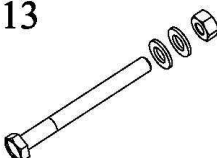
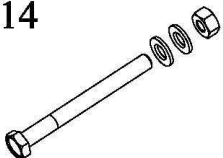
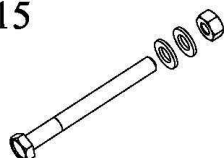
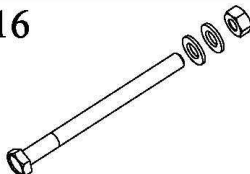
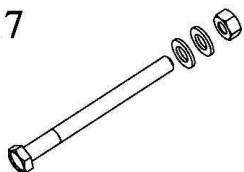
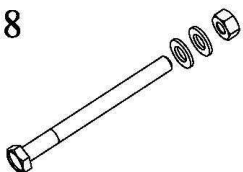
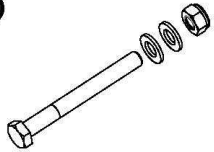
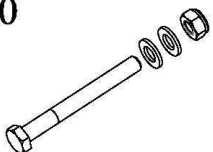
<b>Části stroje</b>		
<b>Č.</b>	<b>Popis</b>	<b>množství</b>
A	PŘEDNÍ SPOJOVACÍ TYČ	1
B	BOČNÍ ZÁKLADNA	2
C	PŘEDNÍ ZÁKLADNA	1
D	ZÁKLADNA	1
E	ZADNÍ ZÁKLADNA	1
F	ZADNÍ TYČ	1
G	KRYT NASTAVITELNÉ TYČE	1
H	NASTAVITELNÁ TYČ	1
I	POHYBLIVÁ ČÁST	1
J	PRAVÁ BOČNÍ KOLEJNICE	1
K	LEVÁ BOČNÍ KOLEJNICE	1
L	SPOJOVACÍ ČÁST 1	1
M	ZADNÍ KŘÍŽOVÁ TYČ	1
N	VRCHNÍ ČÁST S ČEPY	2
O	PRAVÝ SPODNÍ BLOK ČEPŮ	1
P	LEVÝ SPODNÍ BLOK ČEPŮ	1
Q	NOŽNÍ PODLOŽKA	1
R	PODPĚRA SEDLA	1
S	ZARÁŽKY PRAVÉHO MADLA	1
T	ZARÁŽKY LEVÉHO MADLA	1
U	NASTAVITELÁ NOŽNÍ PODPĚRA	1
V	DLOUHÁ TYČ	1
W	OCELOVÁ OBJÍMKA	2
X	SPODNÍ ZÁDOVÁ OPĚRKA	1
Y	SEDLO	1
Z	VRCHNÍ ZÁDOVÁ OPĚRKA	1
AA	POHYBLIVÉ MADLO	2
AB	SPOJOVACÍ ČÁST 2	2
AC	DRŽÁK ZÁVAŽÍ	1
AD	TYČ PRO ZÁVAŽÍ	1
AE	OPĚRKA RAMEN	2
AF	SPOJOVACÍ ČÁST 3	1
AG	SPOJOVACÍ ČÁST 4	1

AH	OPĚRKA HLAVY	1
----	--------------	---

1 	2 	3 	4 
5 	6 	7 	8 
9 	10 	11 	12 
13 	14 	15 	16 
17 	18 	19 	20 
21 	22 	23 	

## ČÁSTI STROJE

Č.	POPIS	MNOŽSTVÍ
1	ŠROUB M6*45 + 2 PODLOŽKY + POJISTNÉ MATICE	4
2	ŠROUB M8*10	6
3	ŠROUB M8*16	6
4	ŠROUB M8*20 + VELKÁ PODLOŽKA	4
5	ŠROUB M8*20 + 2 PODLOŽKY + MATICE	8
6	ŠROUB M8*40 + PODLOŽKA	4
7	ŠROUB M8*55 + PODLOŽKA	4
8	ŠROUB M10*25 + 2 PODLOŽKY + MATICE	6
9	ŠROUB M10*75 + 2 PODLOŽKY + MATICE	2
10	ŠROUB M10*90 + 2 PODLOŽKY + MATICE	4
11	ŠROUB M10*95 + 2 PODLOŽKY + MATICE	2
12	ŠROUB M12*75 + 2 PODLOŽKY + MATICE	2
13	ŠROUB M12*100 + 2 PODLOŽKY + MATICE	4
14	ŠROUB M12*105 + 2 PODLOŽKY + MATICE	2
15	ŠROUB M12*110 + 2 PODLOŽKY + MATICE	4
16	ŠROUB M12*125 + 2 PODLOŽKY + MATICE	2
17	ŠROUB M12*130 + 2 PODLOŽKY + MATICE	2
18	ŠROUB M12*140 + 2 PODLOŽKY + MATICE	2
19	ŠROUB M16*95 + 2 PODLOŽKY + POJISTNÁ MATICE	2
20	ŠROUB M16*105 + 2 PODLOŽKY + POJISTNÁ MATICE	2
21	KOLÍK	1
22	VELKÉ KOLEČKO	4
23	MALÉ KOLEČKO	4

---

## Složení

### KROK 1

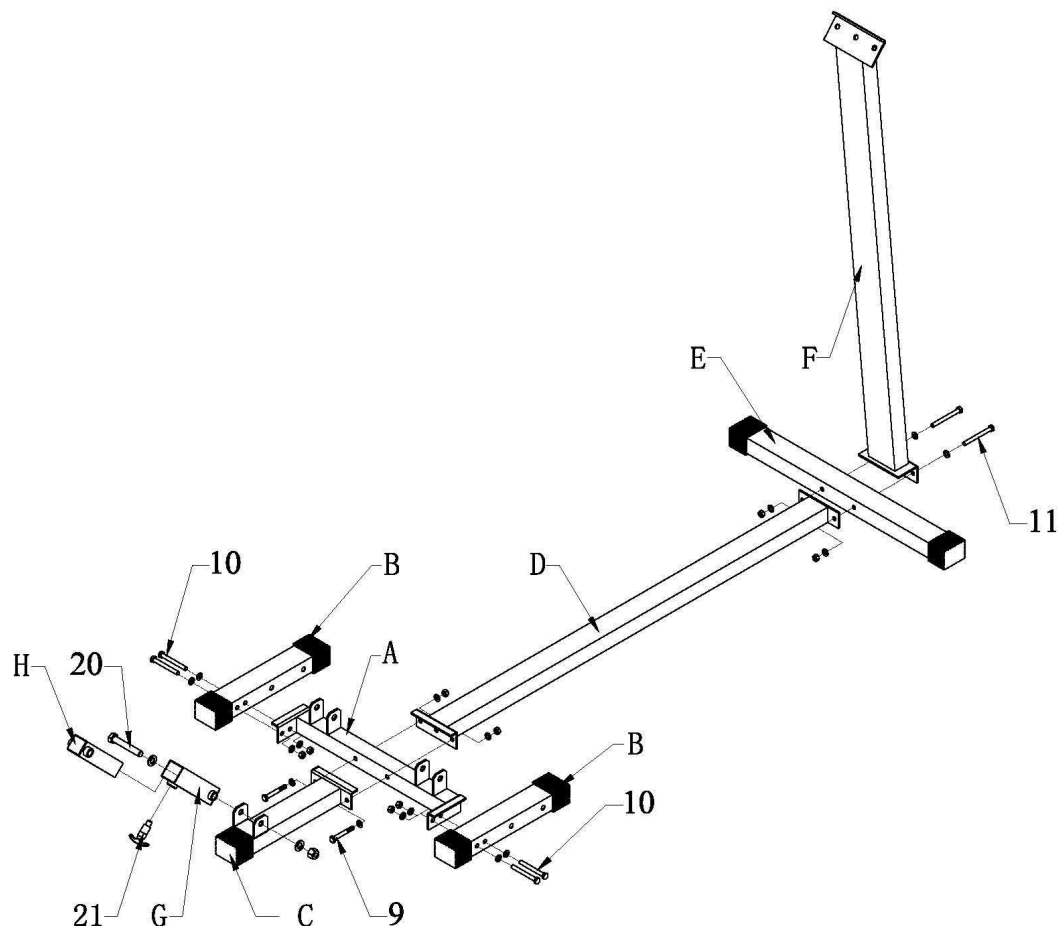

1. Připevněte boční základnu (B) k přední spojovací tyči (A) pomocí šroubu M10\*90 + 2 podložek + matice (10).
2. Připevněte přední základnu © k hlavní části (D) a přední spojovací tyči (A) pomocí šroubu M10\*75 + 2 podložek+ matice (9).
3. Připevněte hlavní část (D) a zadní tyč (F) k zadní základně (E) pomocí šroubu M10\*95 + 2 podložek + matice (11).
4. Připevněte kryt (G) na přední základnu © pomocí šroubu M16\*105 + 2 podložek + pojistné matice (20).
5. Připevněte nastavitelnou tyč (H) a kryt (G) pomocí kolíku (21).

---

## KROK 2

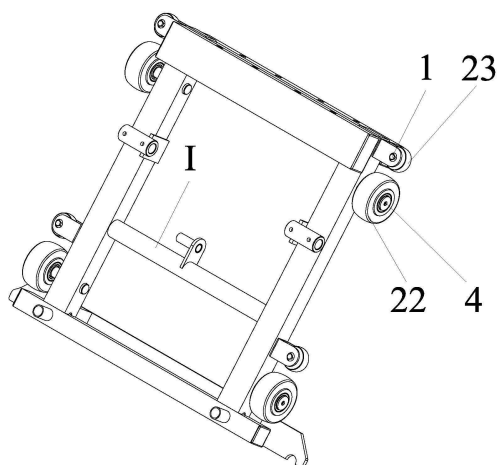

1. Připevněte male kolečko (23) k pohyblivé části (I) pomocí šroubu M6\*45 + 2 podložek + pojistné matice (1).

2. Připevněte velké kolečko (22) k pohyblivé části (I) pomocí šroubu M8\*20 + velké podložky (4).

## KROK 3

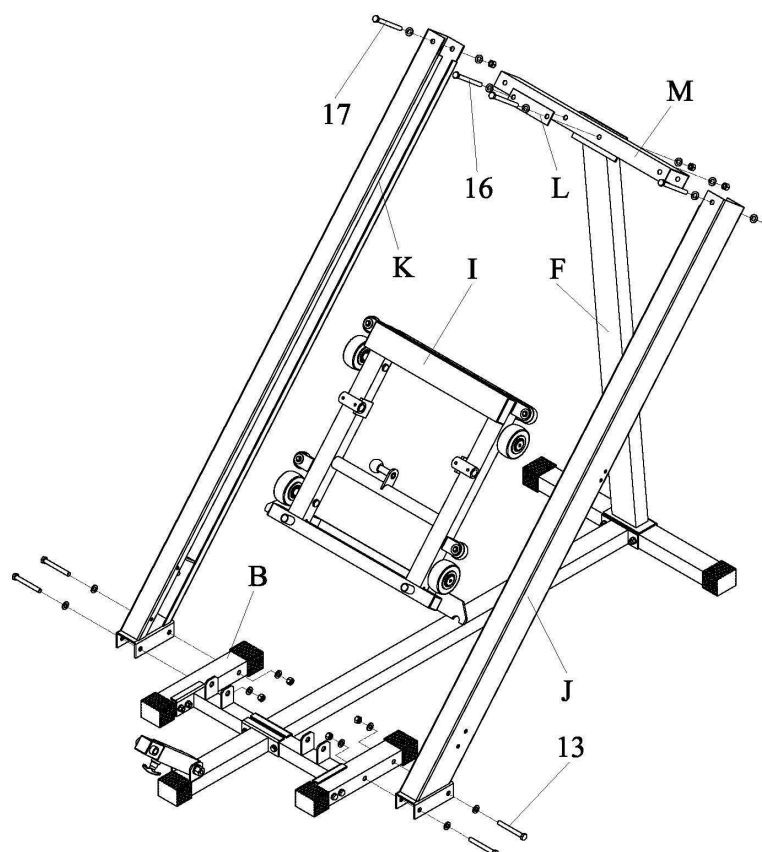

1. Připevněte pravou a levou boční kolejnici (J&K) k boční základně (B) pomocí šroubu M12\*100 + 2 podložek + matice (13).

2. Nasuňte pohyblivou část (I) na pravou a levou kolejnici (J+K).

3. Připevněte zadní křížovou tyč (M) k pravé a levé kolejnici (J&K) pomocí šroubu M12\*130 + 2 podložek + matice (17).

4. Připevněte zadní základnu (F) k zadní křížové tyči (M) pomocí šroubu M12\*125 + 2

---

podložek + matice (16).

## KROK 4

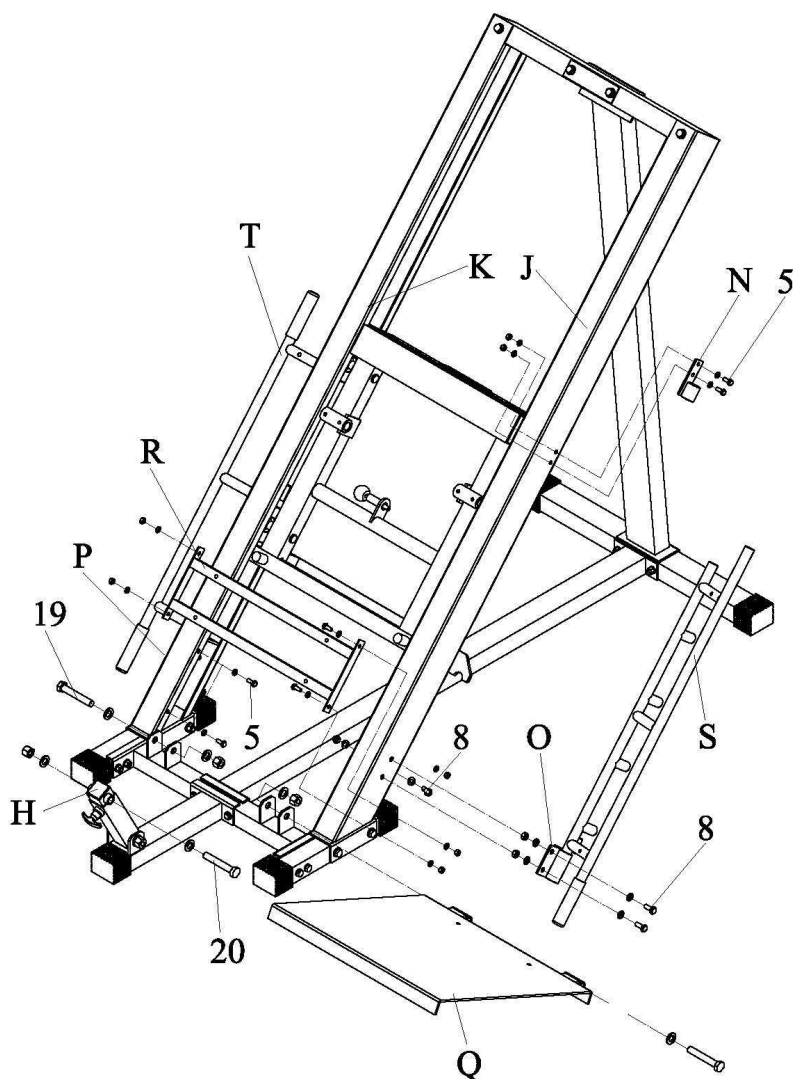

1. Připevněte pravý a levý spodní blok čepů (O + P) k pravé a levé kolejnici (J+K) pomocí šroubu M10\*25 + 2 podložek + matice (8).
2. Připevněte pravé a levé zarážky (S+T) k pravému a levému bloku (O+P) jak je ukázáno na obrázku.
3. Nasuňte 2 vrchní bloky (N) přes pravé a levé zarážky (S+T) a pak připevněte 2 vrchní bloky (N) k pravé a levé kolejnici (J+K) pomocí šroubu M8\*20 + 2 podložek + matice (5).
4. Připevněte sedlovou podpěru ® k pravé a levé kolejnici (J+K) pomocí šroubu M8\*20 + 2 podložek + matice (5).
5. Připevněte nožní podložku (Q) k přední spojovací tyči (A) pomocí šroubu M16\*95 + 2 podložek + pojistné matice (19).
6. Připevněte nastavitelnou tyč (H) k nožní podložce (Q) pomocí šroubu M16\*105 + 2 podložek + pojistné matice (20).

## KROK 5

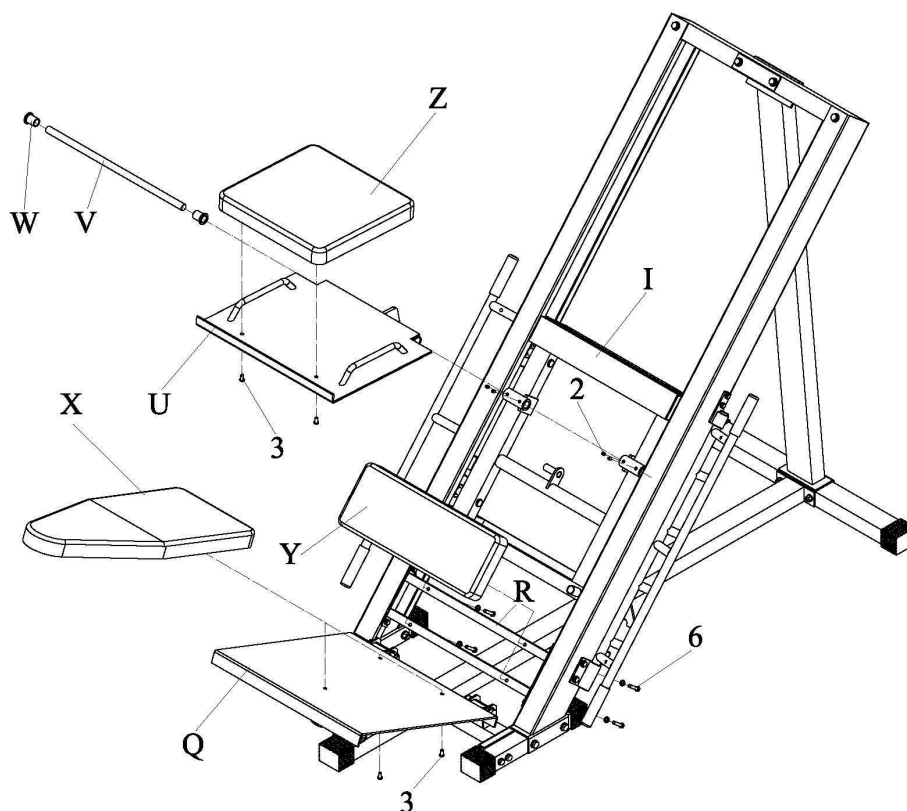

1. Připevněte ocelovou objímku (W) k nastavitelné nožní podpěře (U) a pak nasuňte dlouhou tyč (V) přes levou pohyblivou část (I), přes nastavitelnou nožní podpěru (U) a pak přes pravou pohyblivou část (I) pomocí šroubu M8\*10 (2).
2. Připevněte vrchní opěrku zad (Z) k nastavitelné nožní podpěře (U) pomocí šroubu M8\*16 (3).
3. Připevněte sedlo (Y) k sedlové tyči ® pomocí šroubu M8\*40 + podložky (6).
4. Připevněte spodní zádovou opěrku (X) k nožní podložce (Q) pomocí šroubu M8\*16 (3).

## KROK 6

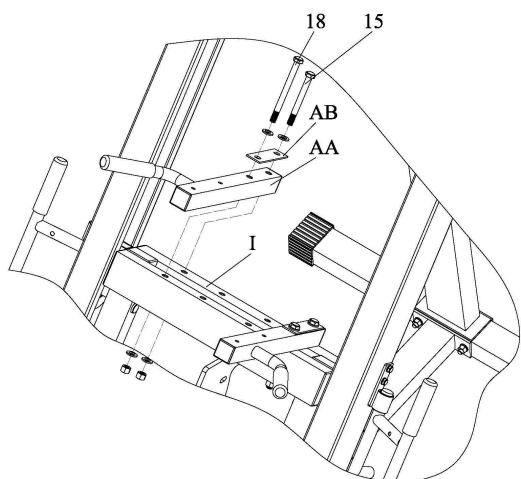

1. Připevněte pohyblivou rukojeť (AA) k spojovací části (I) pomocí spojovací části 2 (AB), šroubu M12\*110 + 2 podložek + matice (15) a šroubu M12\*140 + 2 podložek + matice (18).

---

## KROK 7

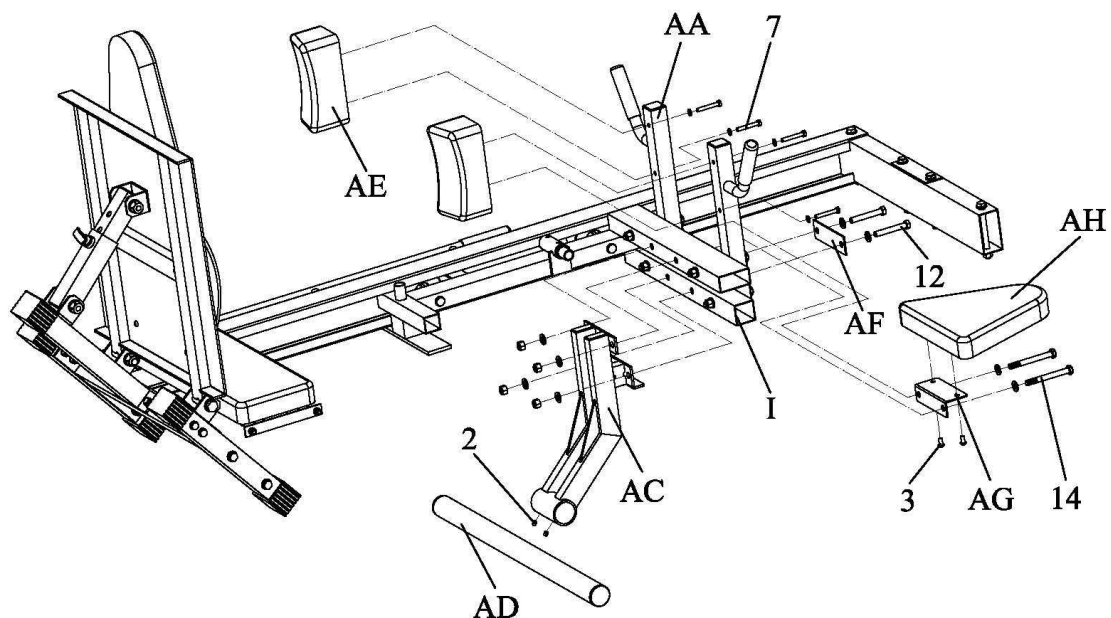

1. Připevněte držák závaží (AC) k pohyblivé části (I) se spojovací částí 3 (AF) a šroubu M12\*75 + 2 podložek + matice (12).
2. Připevněte spojovací část 4 (AG) k pohyblivé části (I) pomocí šroubu M12\*105 + 2 podložek + matice (14) a pak připevněte opěrku hlavy (AH) k spojovací části 4 (AG) pomocí šroubu M8\*16 (3).
3. Připevněte opěrku ramen (AE) k pohyblivé rukojeti (AA) pomocí šroubu M8\*55 + podložky (7).
4. Připevněte tyč závaží (AD) k držáku závaží (AC) pomocí šroubu M8\*10 (2).

---

## UPOZORNĚNÍ

**Stroj musí být umístěn na rovné a pevné podložce. Před každým použitím výrobku zkontrolujte dotažení všech šroubů.**

### **Záruční podmínky:**

#### **Prodávající poskytuje na tento výrobek následující záruky:**

1. záruka na rám vyrobený z oceli pro prvního majitele je 60 měsíců ode dne prodeje zákazníkovi.
2. záruka na computer a elektrozařízení je 60 měsíců ode dne prodeje zákazníkovi.
3. záruka na ostatní díly je 24 měsíců ode dne prodeje zákazníkovi.

#### **Záruka se nevztahuje na závady vzniklé:**

1. zaviněním uživatele tj. poškození výrobku neodbornou repasí, nesprávnou montáží, nedostatečným zasunutím sedlové tyče do rámu, nedostatečným utáhnutím pedálů v klikách a klik ke středové ose
2. nesprávnou údržbou
3. mechanickým poškozením
4. opotřebením dílů při běžném používání (např. gumové a plastové části, pohyblivé mechanismy, atd.)
5. neodvratnou událostí, živelnou pohromou
6. neodbornými zásahy
7. nesprávným zacházením, či nevhodným umístěním, vlivem nízké nebo vysoké teploty, působením vody, neúměrným tlakem a nárazy, úmyslně pozměněným designem, tvarem nebo rozměry

### **Upozornění:**

- cvičení doprovázené zvukovými efekty a občasným vrzáním není závada bránící řádnému užívání stroje a tudíž nemůže být předmětem reklamace. Tento jev lze odstranit běžnou údržbou.
- upozornění: u základních modelů jsou použita věnečková ložiska. Doba životnosti u těchto ložisek může být kratší než je doba záruky. Doba životnosti je přibližně 100 provozních hodin.
- v době záruky budou odstraněny veškeré poruchy výrobku způsobené výrobní závadou nebo vadným materiálem výrobku tak, aby věc mohla být řádně užívána.
- Reklamace se uplatňuje zásadně písemně s přesným popisem o závadě a potvrzeným dokladem o zakoupení.
- Záruku lze uplatňovat u výrobce: Seven Sport s.r.o, Dělnická 957, 749 01, Vítkov nebo u organizace, ve které byl výrobek zakoupen.

datum prodeje

razítko a podpis prodejce



**SEVEN SPORT, s. r. o.**

Bořivojova 35/878 130 00 Praha 3, ČR IČO: 268 47 264, DIČ: CZ26847264  
Objednávky: +420 556 300 970, [objednavky@insportline.cz](mailto:objednavky@insportline.cz)  
Reklamacie: +420 556 770 190, mobil: +420 604 853 019, [reklamacie@insportline.cz](mailto:reklamacie@insportline.cz)  
Servis: +420 556 770 190, mobil: +420 604 853 019, [servis@insportline.cz](mailto:servis@insportline.cz)  
Fax: +420 556 770 192, (servis +420 556 770 191)  
Web: [www.insportline.cz](http://www.insportline.cz), [www.worker.cz](http://www.worker.cz), [www.worker-moto.cz](http://www.worker-moto.cz)



Zastoupení pro Slovensko:

**INSPORTLINE, s.r.o.**, Bratislavská 36, 911 05 Trenčín, IČO: 36311723, DIČ: SK2020177082  
Objednávky: +421(0)326 526 701, +421(0)917 649 192, [objednavky@insportline.sk](mailto:objednavky@insportline.sk)  
Reklamacie: +421(0)326 526 701, +421(0)918 408 519, [reklamacie@insportline.sk](mailto:reklamacie@insportline.sk)  
Fax: +421(0)326 526 705  
Web: [www.insportline.sk](http://www.insportline.sk), [www.worker.sk](http://www.worker.sk), [www.worker-moto.sk](http://www.worker-moto.sk)

