

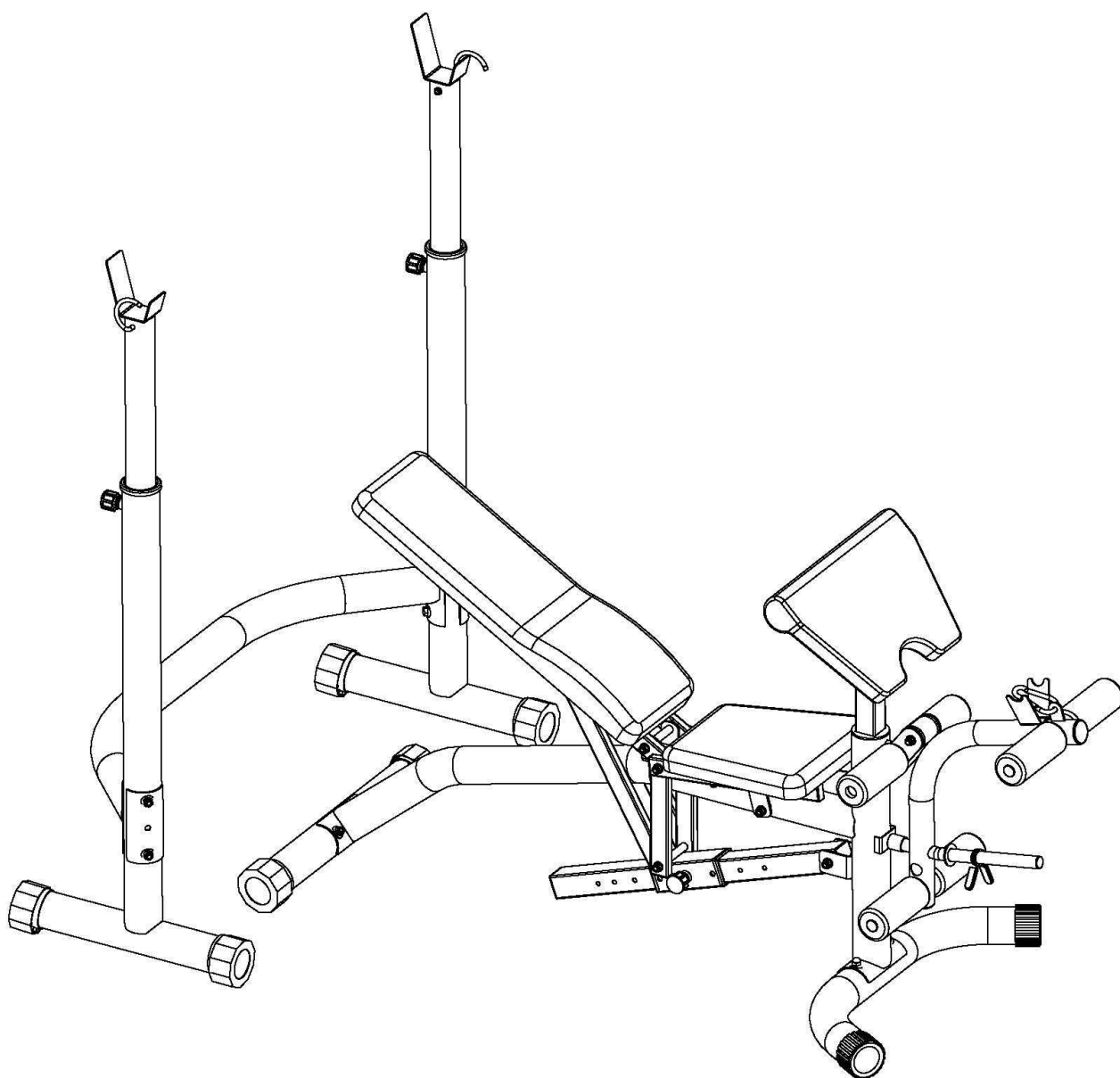

UŽIVATELSKÝ MANUÁL – CZ
IN 7243 Olympijská lavice inSPORTline Hero OB100



OBSAH

| | |
|----------------------------------|---|
| SCHÉMA..... | 3 |
| SEZNAM DÍLŮ..... | 4 |
| MONTÁŽ | 5 |
| ZÁRUČNÍ PODMÍNKY, REKLAMACE..... | 8 |

SCHÉMA

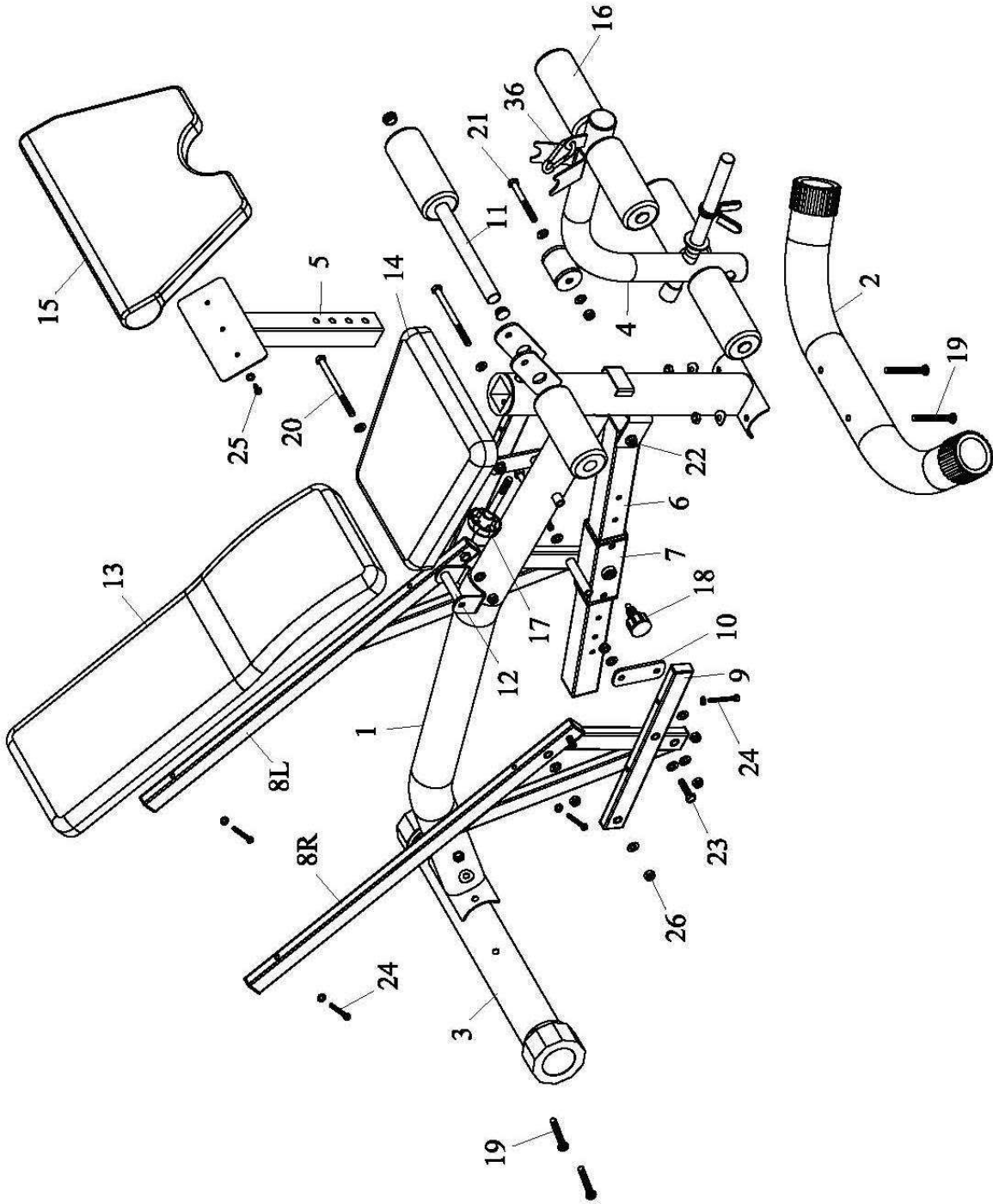

SEZNAM DÍLŮ

| OZNAČENÍ | NÁZEV DÍLU | POČET KUSŮ |
|----------|---|------------|
| 1 | Hlavní tyč | 1 |
| 2 | Přední nosník | 1 |
| 3 | Zadní nosník | 1 |
| 4 | Přední rameno / posilovač nohou | 1 |
| 5 | Držák opěry paží | 1 |
| 6 | Polohovací tyč | 1 |
| 7 | Posuvný držák | 1 |
| 8 | Podpěra zádové opěry – levá a pravá (L&R) | 2 |
| 9 | Podpěra sedla | 2 |
| 10 | Spojovací destička | 2 |
| 11 | Pěnový váleček | 3 |
| 12 | Distanční váleček | 1 |
| 13 | Zádová opěra | 1 |
| 14 | Sedlo | 1 |
| 15 | Opěra paží | 1 |
| 16 | Pěnový váleček | 6 |
| 17 | Ruční šroub | 1 |
| 18 | Jistící kolík | 3 |
| 19 | Vratový šroub M10*90 + prohnutá podložka + matice | 4 |
| 20 | Šroub M10*140 + podložky + samojistící matice | 3 |
| 21 | Šroub M10*90 + podložky + samojistící matice | 1 |
| 22 | Šroub M10*75 + podložky + samojistící matice | 1 |
| 23 | Šroub M10*45 + podložky + samojistící matice | 2 |
| 24 | Šroub M6*55 + podložka | 8 |
| 25 | Šroub M6*20 + podložka | 2 |
| 26 | Samojistící matice M10 + podložka | 2 |
| 27 | Pravý sloupek | 1 |
| 28 | Levý sloupek | 1 |
| 29 | Příčná tyč | 1 |
| 30 | Šroub M10*95 + prohnuté podložky + matice | 4 |
| 31 | Prohnutá montážní destička | 2 |
| 32 | Pravý bezpečnostní háček | 1 |
| 33 | Levý bezpečnostní háček | 1 |
| 34 | Samojistící matice M8 | 2 |
| 35 | Výškově nastavitelný držák vzpěračské tyče | 2 |

MONTÁŽ

KROK 1

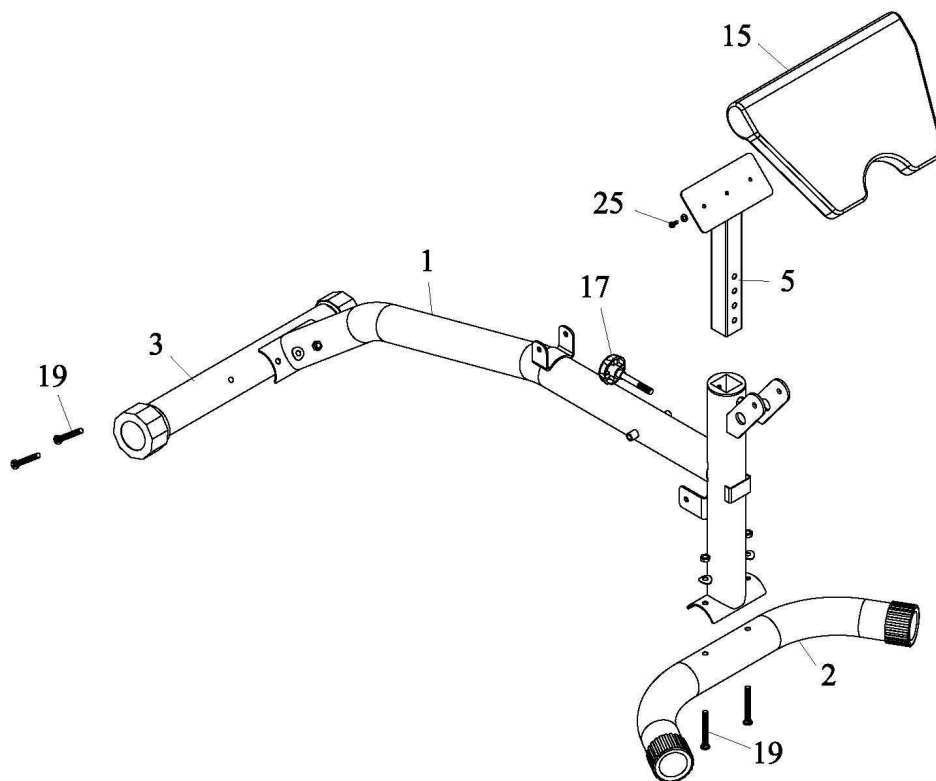

1. Připevněte přední nosník (2) k hlavnímu rámu (1) pomocí vratových šroubů M10*90 + prohnutých podložek + matic (19).
2. Připevněte zadní nosník (3) k hlavnímu rámu (1) pomocí vratových šroubů M10*90 + prohnutých podložek + matic (19).
3. Připevněte opěrku paží (15) k držáku (5) pomocí šroubů M6*20 + podložek (25).
4. Vsuňte držák (5) do předního sloupku hlavního rámu (1) a zajistěte jej pomocí ručního šroubu (17).

KROK 2

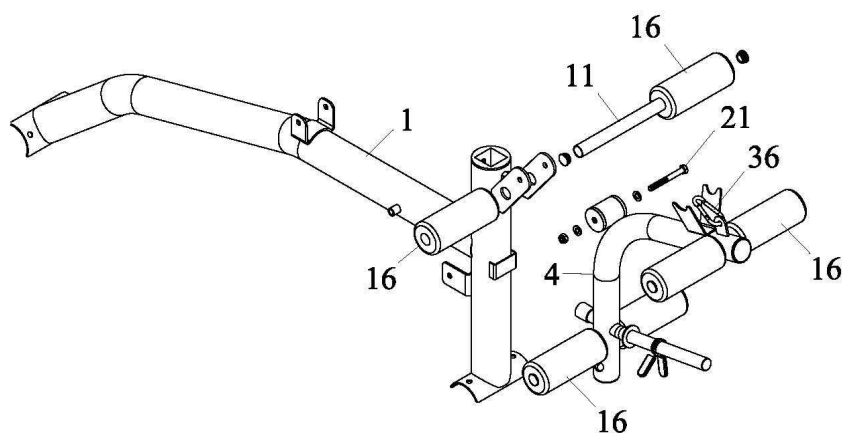

1. Připevněte posilovač nohou (4) k hlavnímu rámu (1) pomocí šroubu M10*90 + podložek + samozjistící matice (21).
2. Prostrčte osu (11) hlavním rámem (1) a posilovačem nohou (4). Nasadte na osu (11) pěnové válečky (16).

KROK 3

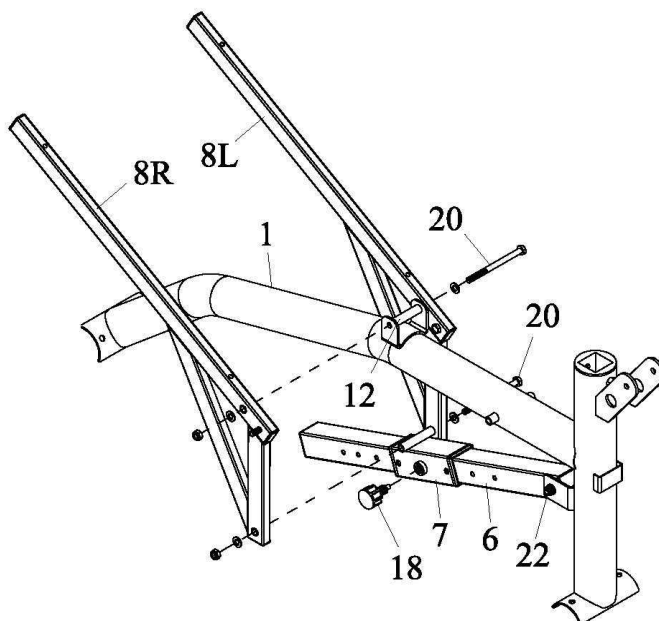

1. Připevněte polohovací tyč (6) k hlavnímu rámu (1) pomocí šroubu M10*75 + podložek + matice (22).
2. Nasuňte posuvný držák (7) na polohovací tyč (6) a zafixujte jej pomocí jistícího kolíku (18).
3. Připevněte podpěry (8) k hlavnímu rámu (6) pomocí distančního válečku (12) a šroubu M10*140 + podložek + samozjistící matice (20).
4. Připevněte podpěru (8) k posuvnému držáku (7) pomocí šroubu M10*140 + podložek + samozjistící matice (20).

KROK 4

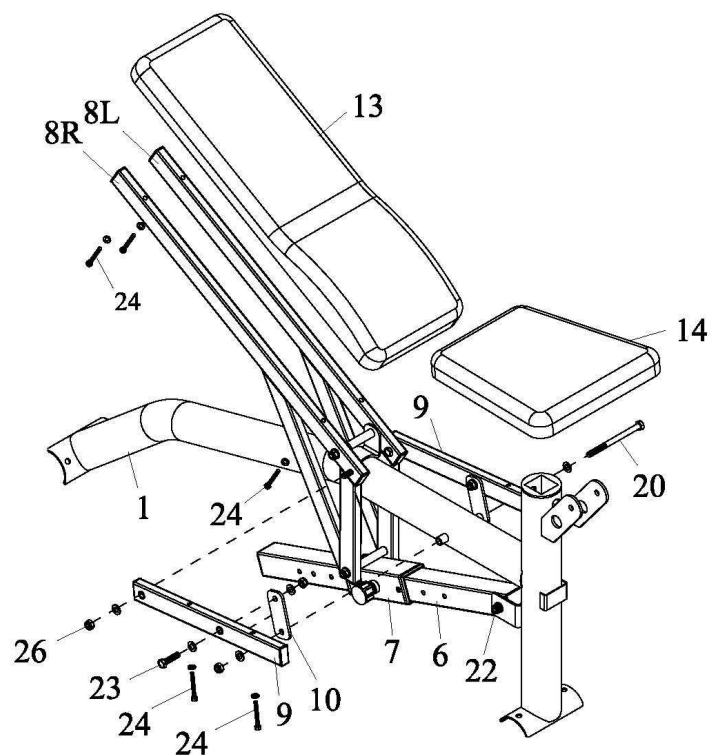

1. Připevněte podpěry sedla (9) ke šroubům na podpěrách (8) pomocí samojistících matic M10 + podložek (26).
2. Připevněte spojovací destičky (10) k podpěrám sedla (9) pomocí šroubů M10*45 + podložek + samojistících matic (23).
3. Připevněte spojovací destičky (10) k hlavnímu rámu (1) pomocí šroubu M10*40 + podložek + samojistící matice (20).
4. Připevněte zádovou opěru (13) k podpěrám (8) pomocí šroubů M6*55 + podložek (24).
5. Připevněte sedlo (14) k podpěrám sedla (9) pomocí šroubů M6*55 + podložek (24).

KROK 5

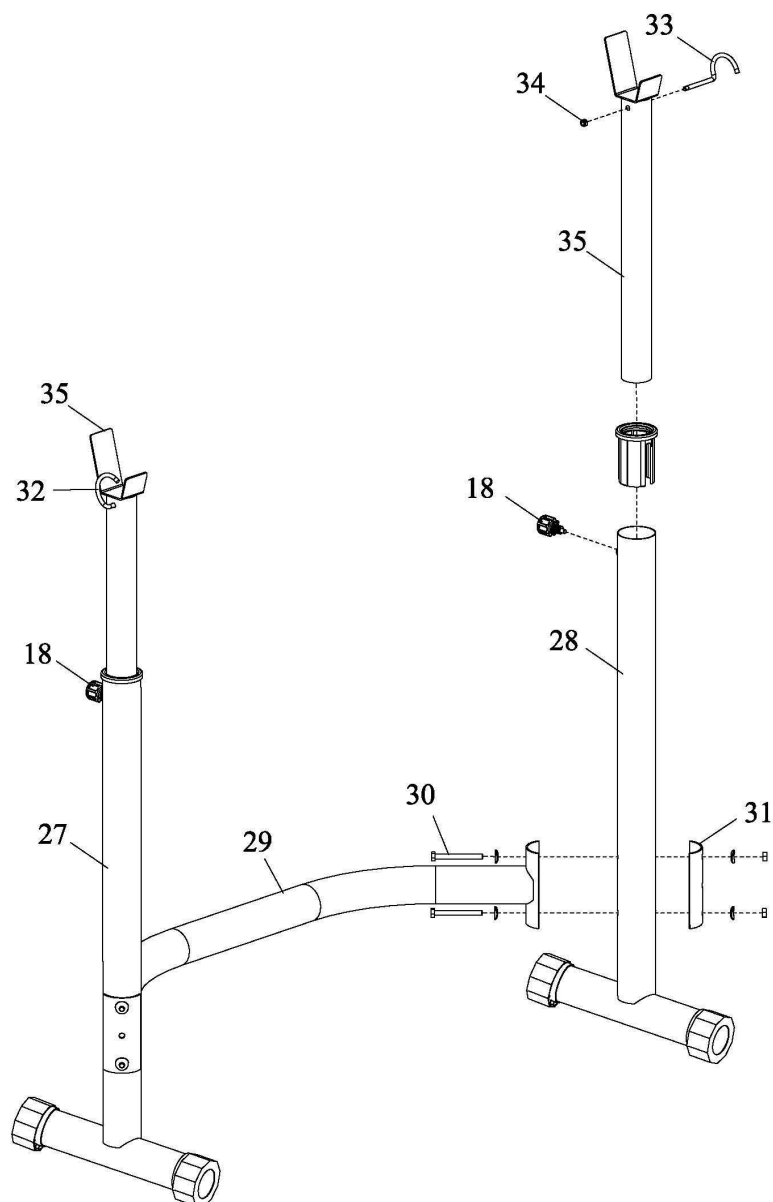

1. Připevněte příčnou tyč (29) k levému a pravému sloupku (27 a 28) pomocí prohnutých montážních destiček (31) a šroubů M10*95 + prohnutých podložek + matic (30).
2. Připevněte pravý a levý bezpečnostní háček (32 a 33) k držákům (35) pomocí samojistících matic M8 (34).
3. Vložte držáky vzpěračské tyče (35) do sloupků (27 a 28) a zafixujte je v požadované pozici pomocí jstících kolíků (18).

ZÁRUČNÍ PODMÍNKY, REKLAMACE

Všeobecná ustanovení a vymezení pojmů

Tyto záruční podmínky a reklamační řád upravují podmínky a rozsah záruky poskytované prodávajícím na zboží dodávané kupujícím, jakož i postup při vyřizování reklamačních nároků uplatněných kupujícím na dodané zboží. Záruční podmínky a reklamační řád se řídí příslušnými ustanoveními zákona č. 40/1964 Sb., Občanský zákoník, zákona č. 513/1991 Sb., Obchodní zákoník, a zákona č. 634/1992 Sb., Zákon o ochraně spotřebitele, ve znění pozdějších předpisů, a to i ve věcech těmito záručními podmínkami a reklamačním řádem nezmiňovaných.

Prodávajícím je společnost SEVEN SPORT s.r.o. se sídlem Bořivojova 35/878, 13000 Praha, I.Č. 26847264, zapsaná v obchodním rejstříku, vedeném Krajským soudem v Praze oddíl C, vložka 116888.

Vzhledem k platné právní úpravě se rozlišuje kupující, který je spotřebitelem a kupující, který spotřebitelem není.

„Kupující spotřebitel“ nebo jen „spotřebitel“ je osoba, která při uzavírání a plnění smlouvy nejedná v rámci své obchodní nebo jiné podnikatelské činnosti.

„Kupující, který není „spotřebitel“, je podnikatel, který nakupuje výrobky či užívá služby za účelem svého podnikání s těmito výrobky nebo službami. Tento kupující se řídí rámcovou kupní smlouvou a obchodními podmínkami v rozsahu, které se ho týkají a obchodním zákoníkem.

Tyto záruční podmínky a reklamační řád jsou nedílnou součástí každé kupní smlouvy uzavřené mezi prodávajícím a kupujícím. Záruční podmínky a reklamační řád jsou platné a závazné, pokud v kupní smlouvě či v dodatku v této smlouvě či jiné písemné dohodě nebude stranami dohodnuto jinak.

Záruční podmínky

Záruční doba

Prodávající poskytuje kupujícímu záruku za jakost zboží v délce 24 měsíců, pokud ze záručního listu, faktury ke zboží, dodacího listu, příp. jiného dokladu ke zboží nevyplývá odlišná délka záruční doby poskytovaná prodávajícím. Zákonná délka záruky poskytovaná spotřebiteli není tímto dotčena.

Zárukou za jakost přejímá prodávající závazek, že dodané zboží bude po určitou dobu způsobilé pro použití k obvyklému, příp. smluvenému účelu a že si zachová obvyklé, příp. smluvené vlastnosti.

Záruční podmínky se nevztahují na závady vzniklé:

zaviněním uživatele tj. poškození výrobku neodbornou repasí, nesprávnou montáží, nedostatečným zasunutím sedlové tyče do rámu, nedostatečným utáhnutím pedálů v klikách a klik ke středové ose

nesprávnou údržbou

mechanickým poškozením

opotřebením dílů při běžném používání (např. gumové a plastové části, pohyblivé mechanismy, atd.)

neodvratnou událostí, živelnou pohromou

neodbornými zásahy

nesprávným zacházením, či nevhodným umístěním, vlivem nízké nebo vysoké teploty, působením vody, neúměrným tlakem a nárazy, úmyslně pozměněným designem, tvarem nebo rozměry

Reklamační řád

Postup při reklamaci vady zboží

Kupující je povinen zboží, dodané prodávajícím prohlédnout co nejdříve po přechodu nebezpečí škody na zboží, resp. po jeho dodání. Prohlídku musí kupující provést tak, aby zjistil všechny vady, které je možné při přiměřené odborné prohlídce zjistit.

Při reklamaci zboží je kupující povinen na žádost prodávajícího prokázat nákup a oprávněnost reklamace fakturou nebo dodacím listem s uvedeným výrobním (sériovým) číslem, případně týmiž doklady bez sériového čísla. Neprokáže-li kupující oprávněnost reklamace těmito doklady, má prodávající právo reklamaci odmítnout.

Pokud kupující oznámí závadu, na kterou se nevztahuje záruka (např. nebyly splněny podmínky záruky, závada byla nahlášena omylem apod.), je prodávající oprávněn požadovat plnou úhradu nákladů, které vznikly v souvislosti s odstraňováním závady takto oznámené kupujícím. Kalkulace servisního zásahu bude v tomto případě vycházet z platného ceníku pracovních výkonů a nákladů na dopravu.

Pokud prodávající zjistí (testováním), že reklamovaný výrobek není vadný, považuje se reklamace za neoprávněnou. Prodávající si vyhrazuje právo požadovat úhradu nákladu, které vznikly v souvislosti s neoprávněnou reklamací.

V případě, že kupující reklamuje vady zboží, na které se vztahuje záruka podle platných záručních podmínek prodávajícího, provede prodávající odstranění vady formou opravy, případně výměny vadného dílu nebo zařízení za bezvadné. Prodávající je se souhlasem kupujícího oprávněn dodat výměnou za vadné zboží jiné zboží plně

funkčně kompatibilní, ale minimálně stejných nebo lepších technických parametrů. Volba ohledně způsobu vyřízení reklamace dle tohoto odstavce náleží prodávajícímu.

Prodávající vyřídí reklamaci nejpozději do 30 dnů od doručení vadného zboží, pokud nebude dohodnuta lhůta delší. Za den vyřízení se považuje den, kdy bylo opravené nebo vyměněné zboží předáno kupujícímu. Nemá-li prodávající s ohledem na charakter vady schopen vyříditi reklamaci v uvedené lhůtě, dohodne s kupujícím náhradní řešení. Pokud k takové dohodě nedojde, je prodávající povinen poskytnout kupujícímu finanční náhradu formou dobropisu.



SEVEN SPORT, s. r. o.

Bořivojova 35/878 130 00 Praha 3, ČR IČO: 268 47 264, DIČ: CZ26847264
Objednávky: +420 556 300 970, objednavky@insportline.cz
Reklamace: +420 556 770 190, mobil: +420 604 853 019, reklamace@insportline.cz
Servis: +420 556 770 190, mobil: +420 604 853 019, servis@insportline.cz
Fax: +420 556 770 192, (servis +420 556 770 191)
Web: www.insportline.cz, www.worker.cz, www.worker-moto.cz



Zastoupení pro Slovensko:

INSPORTLINE, s.r.o., Bratislavská 36, 911 05 Trenčín, IČO: 36311723, DIČ: SK2020177082
Objednávky: +421(0)326 526 701, +421(0)917 649 192, objednavky@insportline.sk
Reklamace: +421(0)326 526 701, +421(0)918 408 519, reklamacie@insportline.sk
Fax: +421(0)326 526 705
Web: www.insportline.sk, www.worker.sk, www.worker-moto.sk

Datum prodeje:

Razítko a podpis prodejce: