

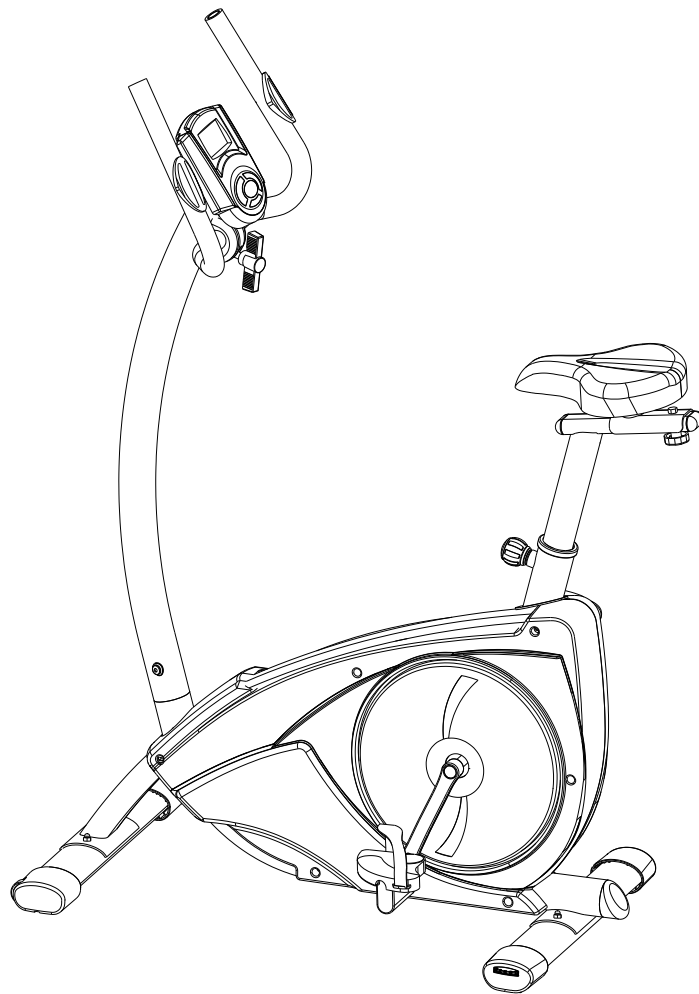

Uživatelský manuál – CZ

IN 4464 Rotoped inSPORTline Oberon



BEZPEČNOSTNÍ UPOZORNĚNÍ



- Pro zajištění maximální bezpečnosti při cvičení provádějte pravidelné kontroly, zda nedošlo k poškození a opotřebením částí přístroje.
- Jestliže bude přístroj používat také jiná osoba, je důležité, aby byla obeznámena se všemi pokyny uvedenými v tomto manuálu.
- Na přístroji může současně cvičit pouze 1 osoba.
- Před použitím přístroje zkontrolujte, zda jsou všechny šrouby a matice řádně přitáženy a všechna kloubní spojení v dobrém stavu.
- Před cvičením odstraňte všechny nebezpečné předměty s ostrými hranami z okolí přístroje.
- Přístroj používejte ke cvičení pouze tehdy, když není nikterak poškozen a pracuje bezchybně.
- Poškozený, opotřebený nebo vadný díl musí být okamžitě vyměněn a je zakázáno přístroj používat, dokud nebude řádně opraven.
- Děti si rády hrají a jsou zvědavé a rodiče a dohlížející osoby mají velkou zodpovědnost, protože může dojít k situacím, že bude přístroj používán nesprávným způsobem.
- Než dovolíte dítěti cvičit na přístroji, zvažte jejich mentální a tělesný stav. Děti mohou cvičit na trenážeru pouze za dozoru dospělé osoby, která bude dohlížet na správné použití přístroje. Rotoped není hračka.
- Kolem celého přístroje je třeba zajistit dostatek volného místa.
- Snižte riziko úrazu na minimum a nedovolte dětem používat přístroj bez dohledu dospělé osoby. Děti mohou přístroj používat nesprávným způsobem díky jejich přirozené zvědavosti a zálibě v hraní.
- Uvědomte si, že nesprávně vedené nebo nadměrné cvičení může vést k poškození Vašeho zdraví.
- Před použitím trenážeru je třeba jej správně zajistit proti nežádoucímu pohybu pomocí regulovatelných nožiček.
- Přístroj umístěte na rovný povrch a zajistěte jeho stabilitu.
- K cvičení používejte vhodné oblečení a vhodnou obuv. Nevhodné je oblečení, které by se mohlo do přístroje při cvičení zachytit (např. příliš dlouhé a volné oblečení). Doporučujeme pevnou sportovní obuv s protiskluzovou podrážkou.
- Před zahájením jakéhokoliv cvičebního programu se poraďte s lékařem. Lékař Vám může navrhnout vhodný cvičební program a doporučit vhodnou stravu.

DŮLEŽITÉ INFORMACE

- Trenážer sestavte podle pokynů uvedených v manuálu a používejte pouze originální dodané díly. Před zahájením sestavování zkontrolujte, zda byly dodány všechny díly uvedené v seznamu dílu.
- Přístroj umístěte na suchém a rovném povrchu a chraňte jej před vlhkostí. V případě potřeby umístěte pod přístroj vhodnou protiskluzovou podložku, můžete tím předejít poškození plochy pod přístrojem.

- Je třeba si uvědomit, že cvičební přístroje a jejich příslušenství nejsou žádné hračky. Proto mohou přístroj používat pouze osoby, které jsou obeznámeny s jeho správným provozem.
- Přestaňte okamžitě cvičit, pociťujete-li závrať, nevolnost, bolest v oblasti hrudníku nebo jakékoliv jiné tělesné potíže. O dalším cvičení se poradte s lékařem.
- Děti a lidé zdravotně postižení mohou na přístroji cvičit pouze za dohledu způsobilé osoby, která zajistí správný postup při cvičení.
- Nepřibližujte se k pohyblivým částem přístroje během jeho používání.
- Všechny nastavitelné části přístroje musí být nastaveny správně s ohledem na jejich krajní polohy.
- Necvičte bezprostředně po jídle.

Schéma

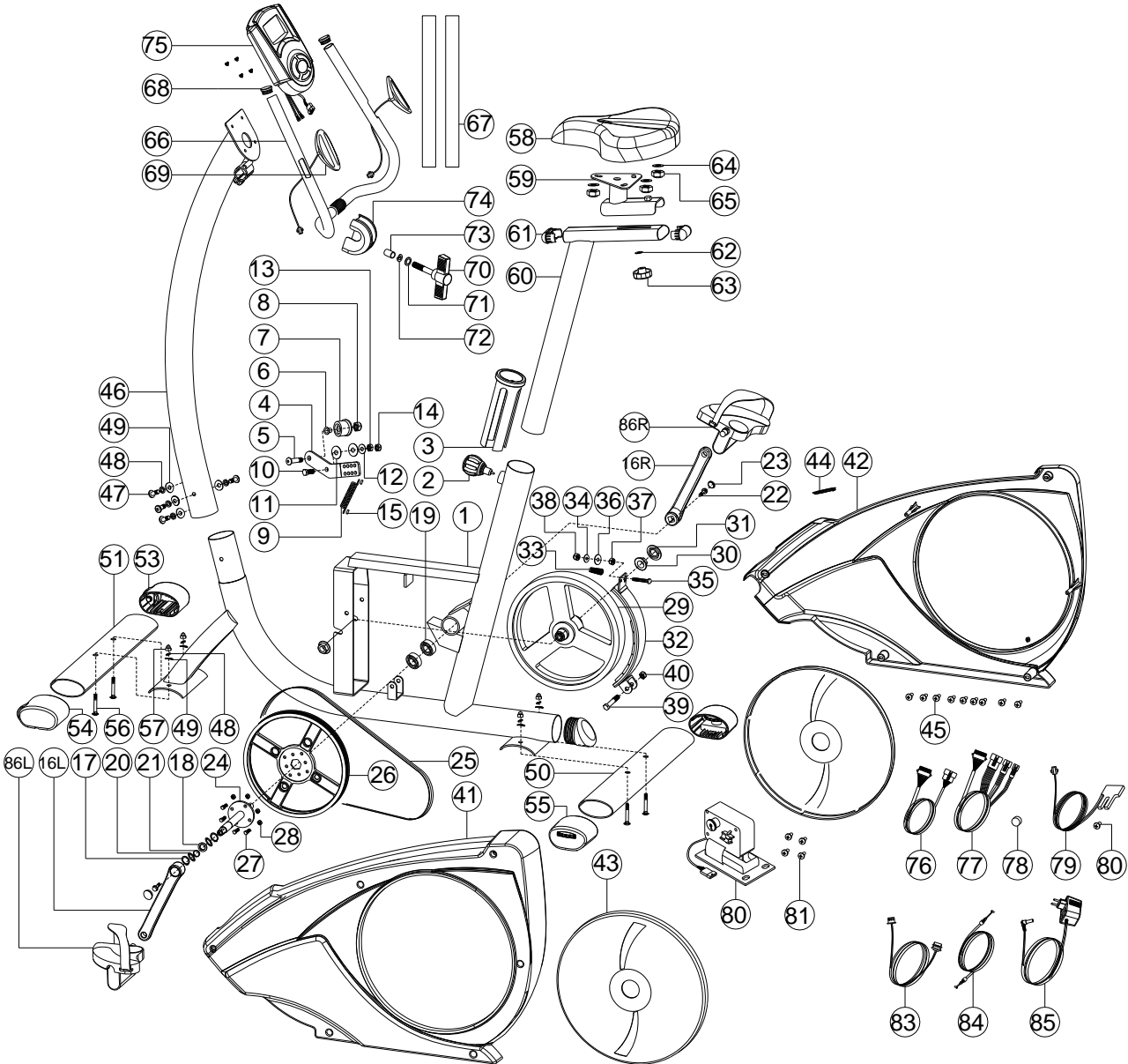





Seznam dílů

Číslo	Díl	Množství	Číslo	Díl	Množství
1	Hlavní rám	1	45	Křížový šroub - vrut ST4.2x1.4x20L	9
2	Ruční šroub D50xM16x22xD8	1	46	Přední tyč	1
3	Vložka D66xD52x170L	1	47	Vnitřní imbusový šroub M8*1.25*20L	4
4	Destička pro upevnění napínací kladky 155*62.2*5T	1	48	Pérová podložka D15.4 XD8.2x2T	8
5	Vnitřní imbusový šroub M10*35L	1	49	Prohnutá podložka D22*D8.5*1.5T	8
6	Ložisko D20*D14*11.5T	1	50	Nosník 40*80*1.5T*480L	1
7	Napínací kladka D23.8xD38x24	1	51	Nosník 40*80*1.5T*480L	1
8	Samojistící matice M10x1.5x10T	1	53	Koncová krytka nosníku	1
9	Pružina D2.2*D14*65	1	54	Koncová krytka nosníku	1
10	Imbusový šroub M8*1.25*30L	1	55	Koncová krytka zadního nosníku - nastavitelná	2
11	Plastová plochá podložka D10*D24*0.4T	2	56	Vratový šroub M8*1.25*55L	4
12	Plochá podložka D30*D8.5*2.0T	1	57	Prohnutá podložka M8*1.25*15L	4
13	Matice M8*1.25*6T	1	58	Sedlo	1
14	Samojistící matice M8*1.25*8T	1	59	Část sedlovky umožňující posun sedla směrem dopředu a dozadu	1
15	Plastová krytka D4*30L	2	60	Sedlovka	1
16L	Levá klika 6 1/2"x9/16"	1	61	Koncová krytka 25*50*32L	2
16R	Pravá klika 6 1/2"x9/16"	1	62	Plochá podložka D28*D8.5*3T	1
17	Podložka (C) S-17(1T)	1	63	Ruční šroub D60x32L(M8x1.25)	1
18	Plochá podložka D23*D17.2*1.5T	1	64	Plochá podložka	3

19	Ložisko #6003ZZ	2	65	Samojistící matice	3
20	Vlnitá podložka D22xD17x0.3T	2	66	Řídítka	1
21	Objímka D22.5*D17.2*6.4T	1	67	Grip D20*7T*620L	2
22	Imbusový šroub M8x1.25x25	2	68	Koncová krytka D7/8"x20L	2
23	Krytka šroubu D23x6.5	2	69	Snímač tepové frekvence TP-012	2
24	Osa kliky	1		Kabel snímače tepové frekvence 600L	2
25	Šroub PJ5 1092L	1	70	Křídlový šroub M8x1.25x65	1
26	Pásové kolo D280*21	1	71	Plochá podložka D16xD8.5x1.2T	1
27	Imbusový šroub M6x1.0x15L	4	72	Pérová podložka D15.4xD8.2x2T	1
28	Samojistící matce M6x1.0x6T	4	73	Objímka D8.2xD12.7x33	1
29	Zátěžové kolo	1	74	Ochranná krytka	1
30	Jistící matice 3/8"-26UNFx6.5T	2	75	Počítač TZ-6139P	1
31	Krytka šroubu D35*8	1	76	Horní počítačový kabel 1000L	1
32	Magnetická destička	1	77	Dolní počítačový kabel 1250L	1
33	Pružina D1.2*55L	1	78	Magnet	1
34	Plochá podložka D13*D6.5*1.0T	1	79	Snímací kabel 150L	1
35	Imbusový šroub M6*65L	1	80	Křížový šroub - vrut M5x0.8x12L	1
36	Samojistící matice D6*D19*1.5T	1	81	Motor	1
37	Imbusový šroub M6*1*6T	1	82	Křížový šroub - vrut ST4.2*1.4*15L	4
38	Samojistící matice M6*1*6T	1	83	Elektrický kabel	1
39	Imbusový šroub M8*52L	1	84	Napínací kabel D1.5*260L	1
40	Samojistící matice M8*1.25*8T	1	85	Adaptér	1
41	Levý kryt	1	86L/R	Pedál	1
42	Pravý kryt	1		Imbusový klíč na vnitřní šrouby	1

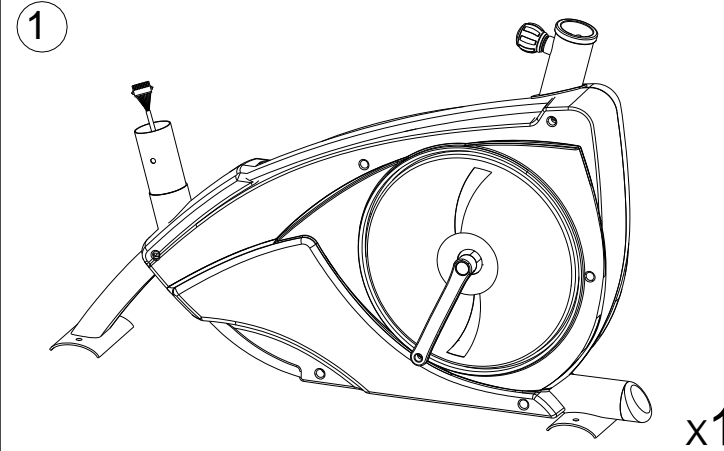
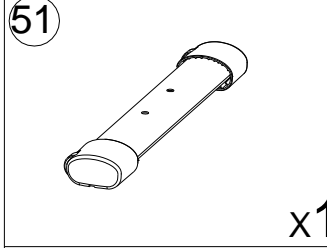
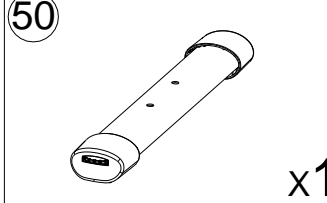
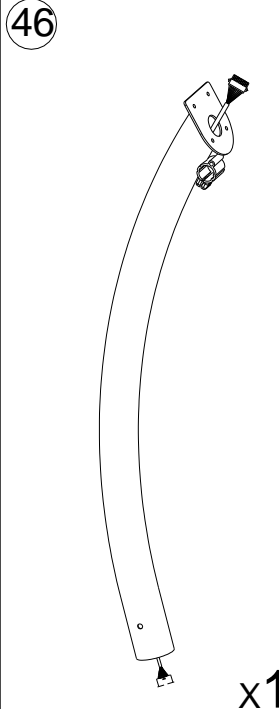
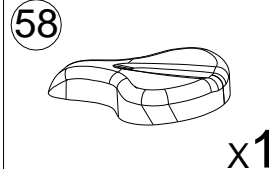
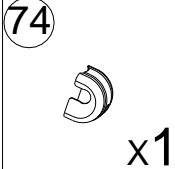
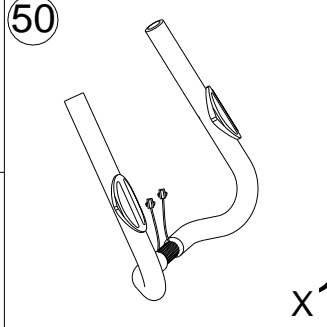
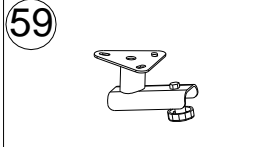
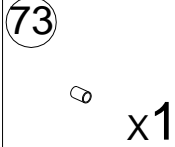
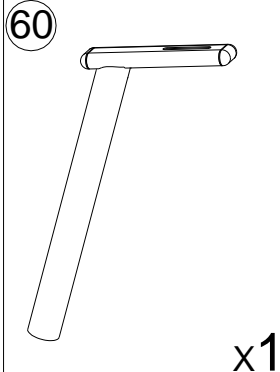
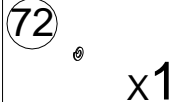
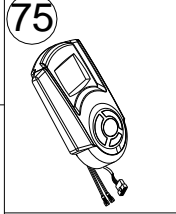
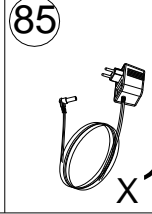
43	Disk – kryt	2		Klíč	1
44	Těsnění	1			

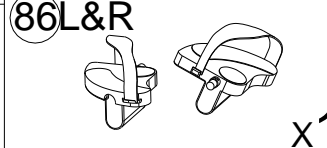
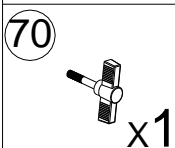
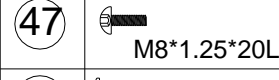
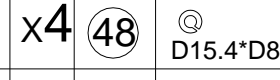
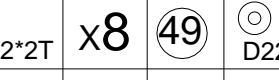
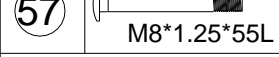
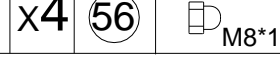
Kontrolní seznam

 <p>1 x1</p>		 <p>51 x1</p>		
		 <p>50 x1</p>		
 <p>46 x1</p>	 <p>58 x1</p>	 <p>74 x1</p>	 <p>50 x1</p>	
	 <p>59</p>	 <p>73 x1</p>		
	 <p>60 x1</p>	 <p>72 x1</p>	 <p>75</p>	 <p>85 x1</p>
		 <p>71 x1</p>	 <p>86L&R x1</p>	
 <p>70 x1</p>				
 <p>47 M8*1.25*20L x4</p>	 <p>48 D15.4*D8.2*2T x8</p>	 <p>49 D22*D8.5*1.5T x8</p>		
 <p>57 M8*1.25*55L x4</p>	 <p>56 M8*15L x4</p>			
 <p>x1</p>		 <p>x1</p>		

Návod na sestavení

1. Krok

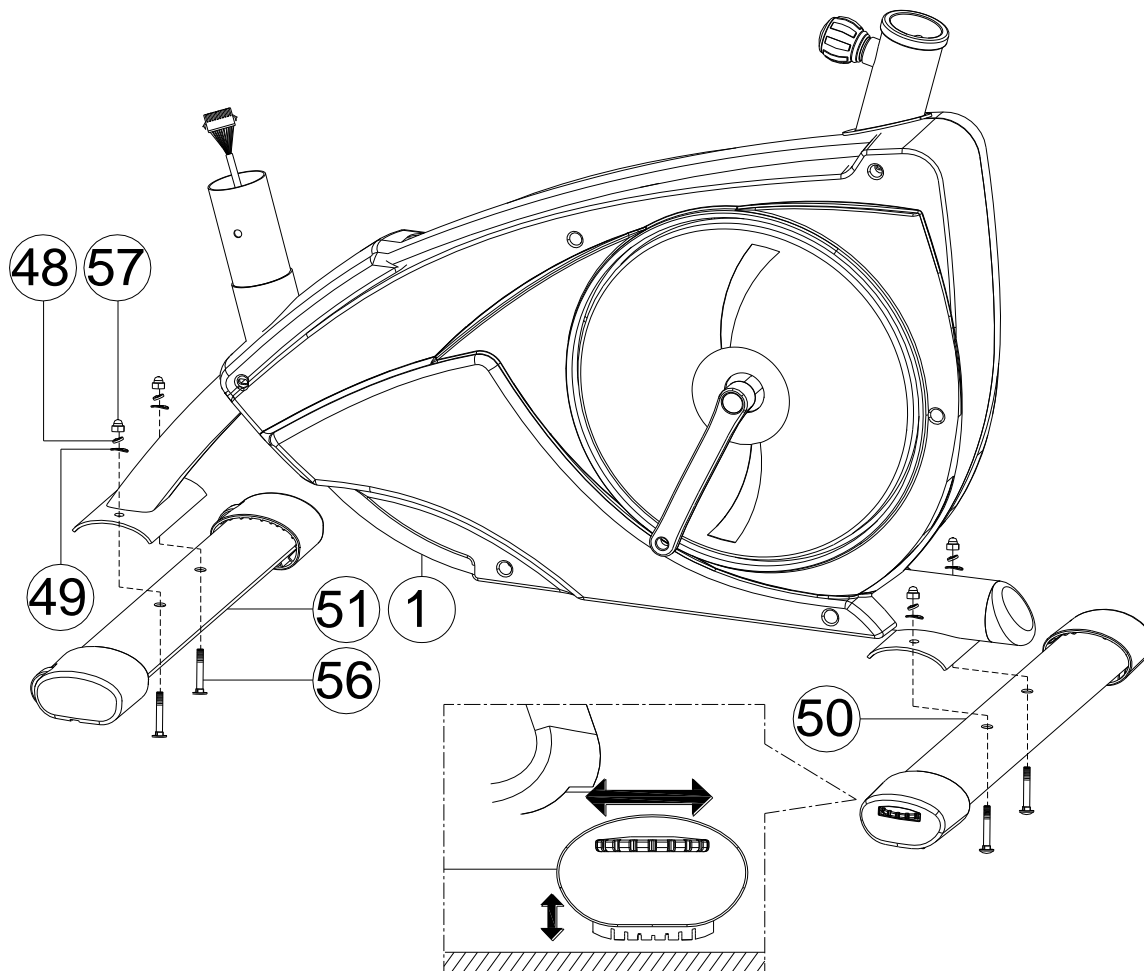
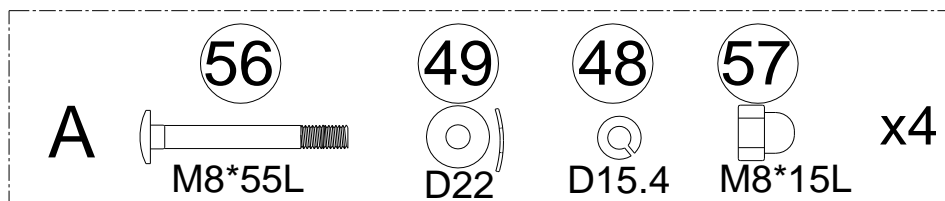

Přípevněte k hlavnímu rámu (1) přední a zadní nosník (50, 51) pomocí vratových šroubů (56), kloboučkových matic (57), pérových podložek (48) a prohnutých podložek (49).

2. Krok

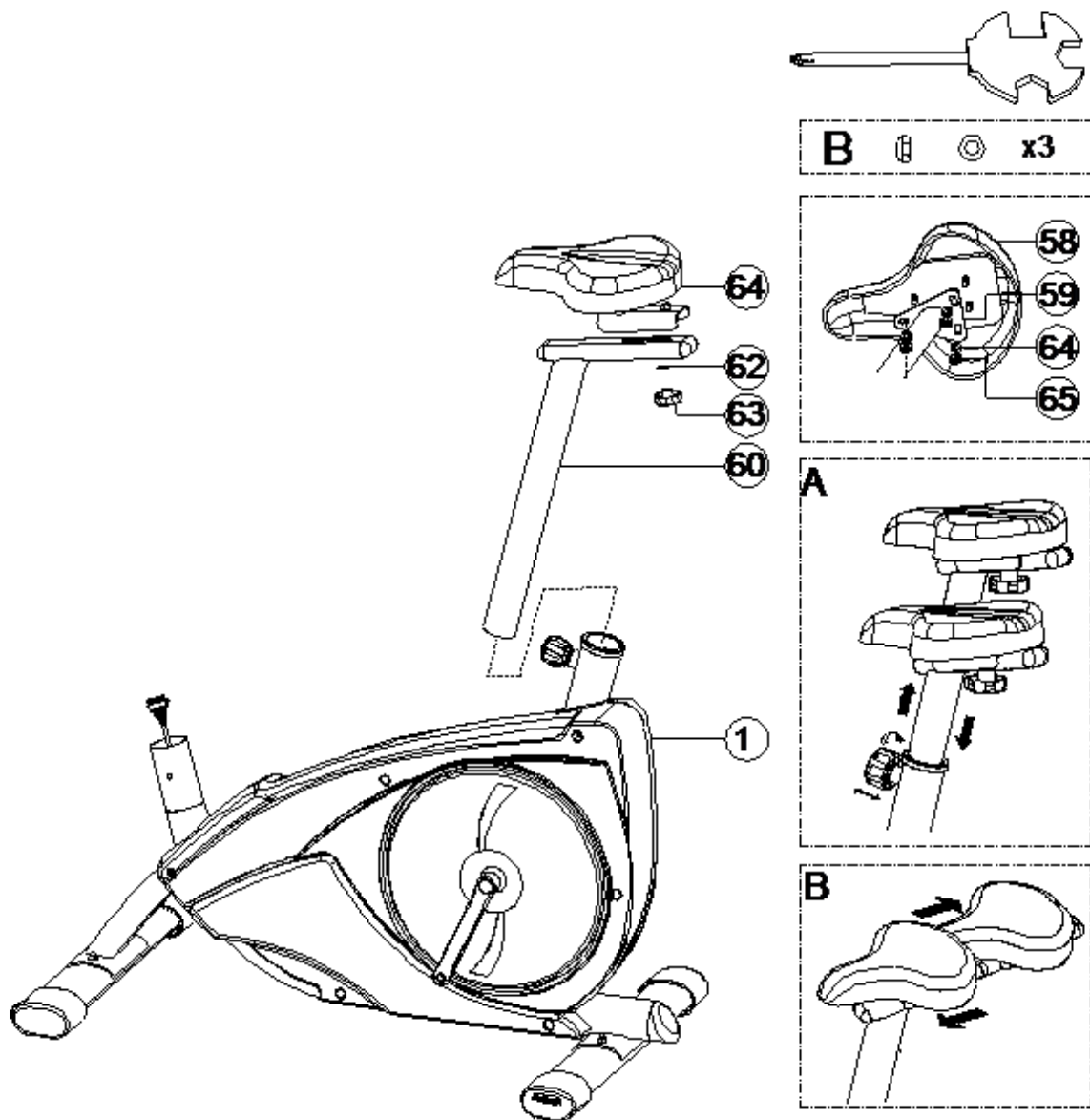

- a. Připevněte sedlo (64) k sedlovce (60) pomocí ploché podložky (62) a ručního šroubu (63).
 - b. Vložte sedlovku (60) do hlavního rámu (1) a zajistěte ji pomocí ručního šroubu (63).
 - c. Pomocí ručního šroubu (2) lze snadno nastavit výšku sedla. Sedlo lze také posouvat směrem dopředu a dozadu.
3. Krok

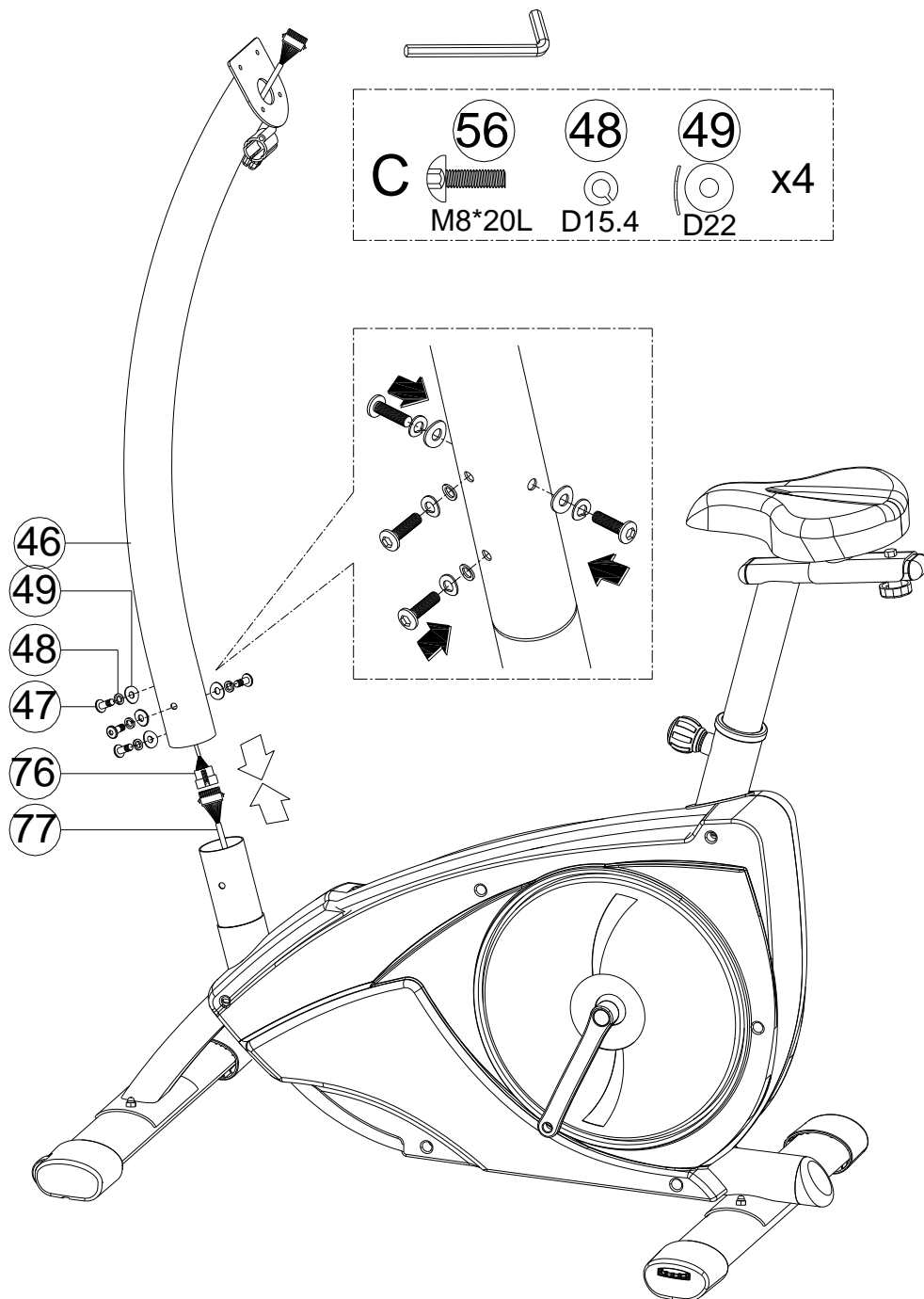

- a. Připevněte k hlavnímu rámu (1) přední tyč (46) pomocí prohnutých podložek (49), pérových podložek (48) a imbusových šroubů (47).
 - b. Propojte horní (46) a dolní (47) počítačový kabel (47).
4. Krok

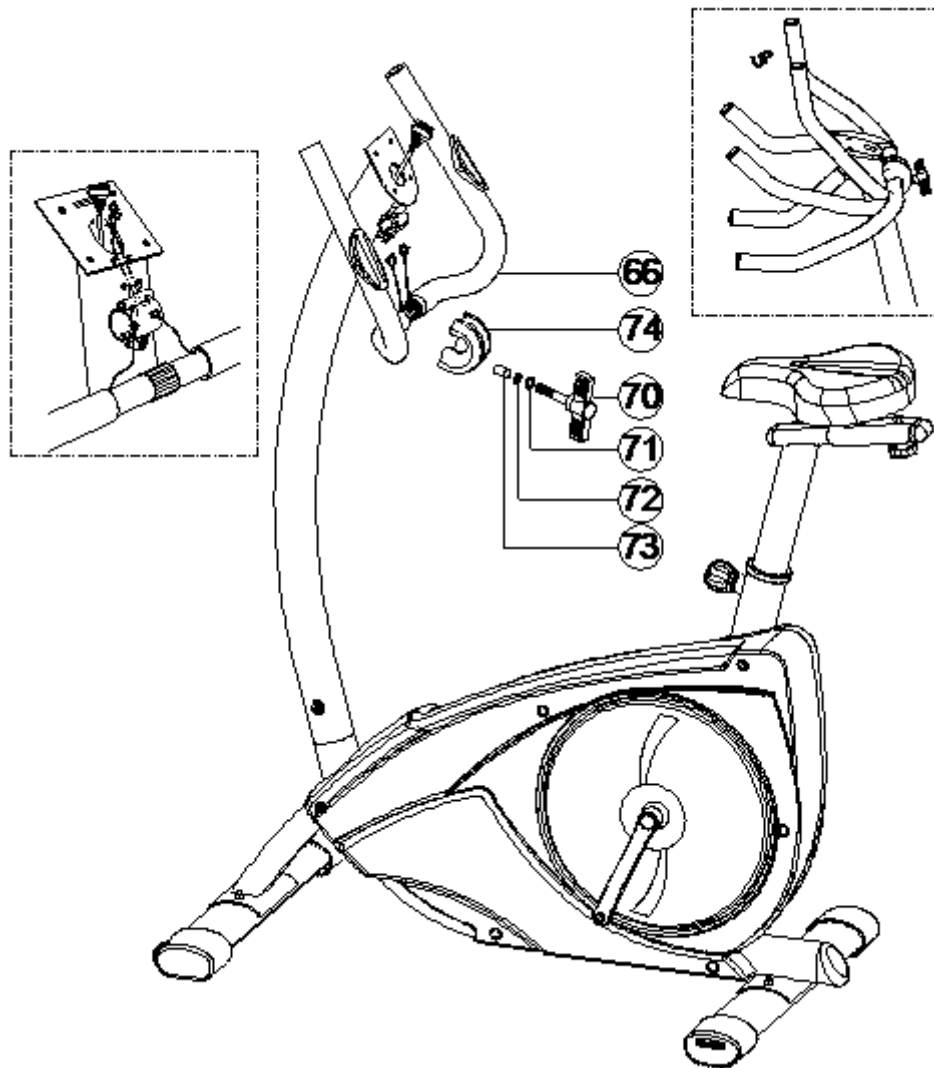

- a. Připevněte řídítka (66) pomocí ručního křídlového šroubu (70), ploché podložky (71), pérové podložky (72), objímky (73) a ochranné krytky (74).
 - b. Pomocí ručního šroubu lze snadno nastavit polohu řídítek.
5. Krok

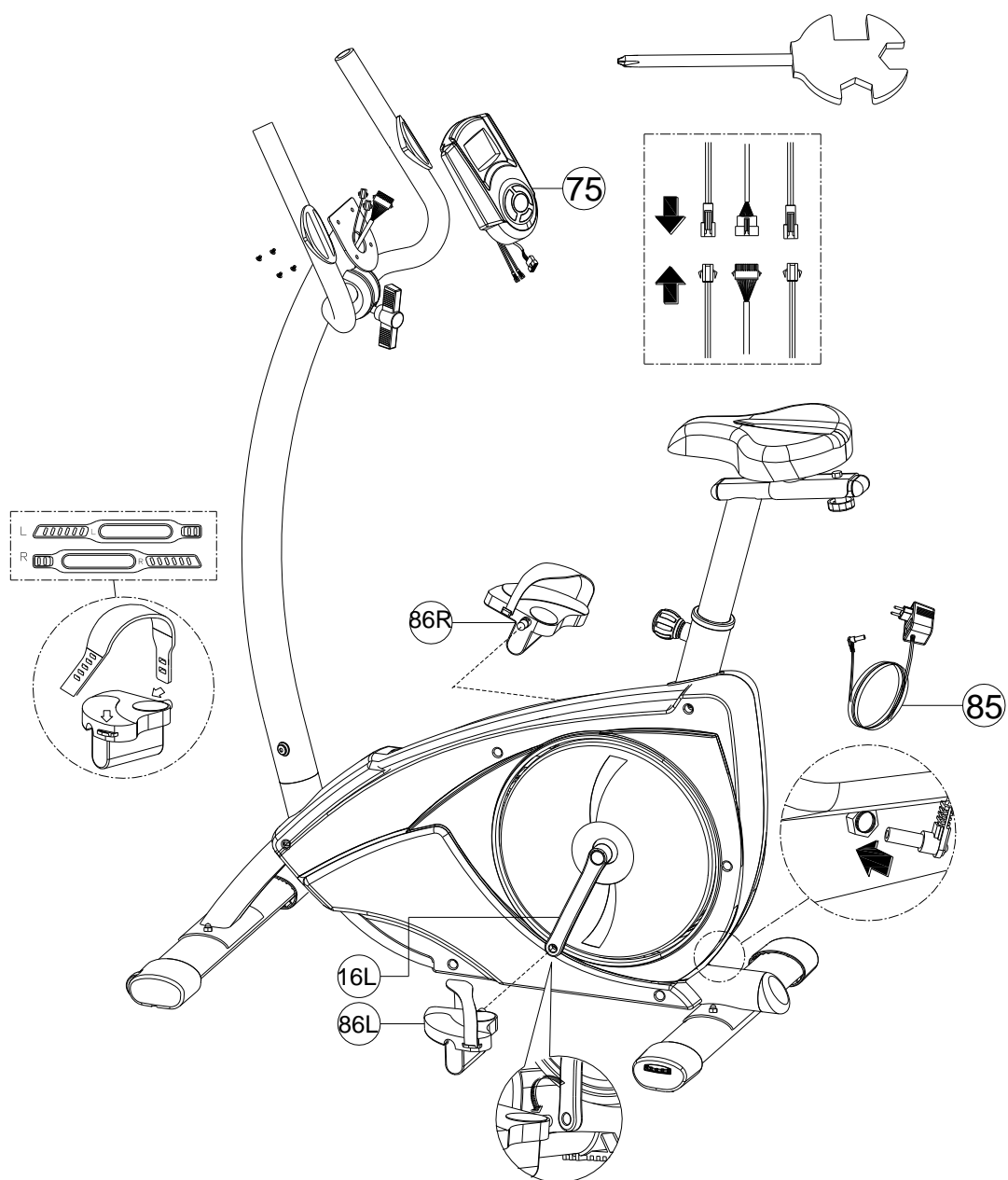

- a. Připevněte k přední tyči (46) ovládací panel (75).
- b. Připevněte pedály (86L, 86P) ke klikám (16L, 16R).
- c. Připojte adaptér.

Návod na ovládání počítače TZ-6139

Vzhled



Zapnutí

Po zapnutí počítače dojde ke zvukové signalizaci a LCD displej se rozsvítí. Poté se na displeji zobrazí nastavení manuálního programu.

K dispozici je 6 cvičebních programů:

MANUÁLNÍ (MANUAL PROGRAM) – PŘEDNASTAVENÝ (PRESET PROGRAM) – MĚŘENÍ TĚLESNÉHO TUKU (BODYFAT PROGRAM) – CÍLOVÁ TEPOVÁ FREKVENCE (T.H.R PROGRAM) – KONTROLA TEPOVÉ FREKVENCE (HRC PROGRAM) – UŽIVATELSKÝ (USER PROGRAM)

Poznámka: Jestliže je počítač nečinný po dobu 4 minut, přepne se automaticky do režimu spánku. Stisknutím kteréhokoliv tlačítka nebo sešlápnutím pedálu počítač opět zapnete.

Pozastavení

Trénink pozastavíte stisknutím tlačítka ST/SP. Opětovným stisknutím tlačítka ST/SP trénink můžete pokračovat v tréninku.

Funkce tlačítek

ENTER: Tlačítko sloužící pro potvrzení nastavené hodnoty parametru.

UP:

1. Tlačítko sloužící k výběru režimu cvičení.
2. Tlačítko sloužící ke zvýšení hodnoty nastavovaného parametru.
3. Během cvičení slouží tlačítko ke zvýšení zátěže.

DOWN:

1. Tlačítko sloužící k výběru režimu cvičení.
2. Tlačítko sloužící ke snížení hodnoty nastavovaného parametru.
3. Během cvičení slouží tlačítko ke snížení zátěže.

RECOVERY (VYHODNOCENÍ TĚLESNÉ KONDICE): Stiskněte toto tlačítko pro zahájení měření a po dobu 60 vteřin držte snímače tepové frekvence. Po uplynutí tohoto časového intervalu se na displeji zobrazí výsledek měření (F1-F6) – F6 označuje nejhorší tělesnou kondici.

ST/SP:

1. V režimu nastavení stiskněte toto tlačítko pro zahájení cvičení.
2. Pomocí tohoto tlačítka lze cvičení pozastavit.
3. Tlačítko pro zahájení měření v programu pro měření tělesného tuku (BodyFat).

Parametry cvičení

Po zvolení cvičebního programu je třeba nastavit hodnotu parametrů:

ČAS (TIME)

VZDÁLENOST (DISTANCE)

KALORIE (CALORIES)

VĚK (AGE)

Poznámka: V některých programech nelze nastavit hodnotu určitých parametrů.

Parametr	Rozsah	Výchozí hodnota	Jednotka přičítání/odečítání	Charakteristika
Čas (Time)	10:00~ 99:00	0:00	± 1:00	1. Jestliže je na displeji hodnota 0:00, bude se čas přičítat. 2. Jestliže je čas nastaven na hodnotu v rozsahu 10:00-99:00, bude se čas odpočítávat, dokud nedosáhne 0:00.
Vzdálenost (Distance)	1.0~999.0	0.0	±1.0	1. Jestliže je na displeji hodnota 0:00, bude se vzdálenost přičítat. 2. Jestliže je vzdálenost nastavena na hodnotu 1.0~999.0, bude se při cvičení odpočítávat, dokud nedosáhne 0:00.

Kalorie (Calories)	10~9990	0	±10	1. Jestliže je na displeji hodnota 0.0, budou se spotřebované kalorie přičítat. 2. Jestliže je nastavená požadovaná spotřeba kalorií v rozsahu 10~9990, budou se spotřebované kalorie odečítat.
Věk (Age)	10~99	30	±1	Na věku je závislá cílová tepová frekvence v následujících programech: MANUAL, HRC, PRESET, USER
Cílová tepová frekvence (T.H.R)	60~220	90	±1	Jestliže při cvičení přesáhne hodnota tepové frekvence nastavenou hodnotu, rozbliká se.

Ovládání programů

Manuální program (MANUAL)

Nastavení parametrů v manuálním programu

Pomocí tlačítek UP a DOWN zvolte manuální program, stiskněte ENTER a nastavte hodnotu parametrů: času (TIME), vzdálenosti (DISTANCE), kalorií (CALORIES), věku (AGE). Při nastavení parametrů bliká – nastavte jeho hodnotu tlačítky UP a DOWN a potvrďte nastavení tlačítkem ENTER. Poté přejdete k nastavení dalšího parametru. Po nastavení všech parametrů stiskněte tlačítko ST/SP pro zahájení cvičení.

Během cvičení lze pomocí tlačítek UP a DOWN upravovat stupeň zátěže.

Poznámka: Jestliže během cvičení dosáhne některý z parametrů nulové hodnoty, ozve se zvuková signalizace a počítač se automaticky zastaví. Pro pokračování v tréninku a dokončení odpočtu ostatních parametrů stiskněte tlačítko ST/SP.

Přednastavené programy (PRESET)

K dispozici je 12 přednastavených programů.

Nastavení parametrů v přednastavených programech

Pomocí tlačítek UP a DOWN zvolte jeden z přednastavených programů, stiskněte ENTER a nastavte hodnotu parametrů: času (TIME), vzdálenosti (DISTANCE), kalorií (CALORIES), věku (AGE). Při nastavení parametrů bliká – nastavte jeho hodnotu tlačítky UP a DOWN a potvrďte nastavení tlačítkem ENTER. Poté přejdete k nastavení dalšího parametru. Po nastavení všech parametrů stiskněte tlačítko ST/SP pro zahájení cvičení.

Během cvičení lze pomocí tlačítek UP a DOWN upravovat stupeň zátěže.

Poznámka: Jestliže během cvičení dosáhne některý z parametrů nulové hodnoty, ozve se zvuková signalizace a počítač se automaticky zastaví. Pro pokračování v tréninku a dokončení odpočtu ostatních parametrů stiskněte tlačítko ST/SP.

Program pro měření tělesného tuku (BODYFAT)

Nastavení parametrů v programu pro měření tělesného tuku

Pomocí tlačítek UP a DOWN zvolte program BODYFAT, stiskněte ENTER a nastavte osobní údaje jako věk (AGE), pohlaví (SEX), výška (HEIGHT), hmotnost (WEIGHT). Daný parametr během nastavení bliká - nastavte jeho hodnotu tlačítky UP a DOWN a potvrďte nastavení tlačítkem ENTER.

Po dokončení nastavení všech osobních údajů stiskněte tlačítko ST/SP pro zahájení měření.

Program pro cvičení dle tepové frekvence - cílové tepové frekvence (T.H.R)

Nastavení parametrů v programu T.H.R.

Pomocí tlačítek UP a DOWN zvolte program T.H.R, stiskněte ENTER a nastavte osobní údaje jako čas (TIME), vzdálenost (DISTANCE), kalorie (CALORIES), cílová tepová frekvence (T.H.R.). Při nastavení parametrů bliká – nastavte jeho hodnotu tlačítky UP a DOWN a potvrďte nastavení tlačítkem ENTER. Poté přejdete k nastavení dalšího parametru. Po nastavení všech parametrů stiskněte tlačítko ST/SP pro zahájení cvičení a uchopíte snímače tepové frekvence. Počítač bude přizpůsobovat stupeň zátěže v závislosti na Vaší tepové frekvenci.

Během cvičení lze pomocí tlačítek UP a DOWN upravovat stupeň zátěže.

Poznámka: Každých 20 se zvýší stupeň zátěže, je-li hodnota tepové frekvence nižší než cílová tepová frekvence. Jestliže je hodnota tepové frekvence vyšší než cílová tepová frekvence, dojde ke snížení stupně zátěže.

Jestliže během cvičení dosáhne některý z parametrů nulové hodnoty, ozve se zvuková signalizace a počítač se automaticky zastaví. Pro pokračování v tréninku a dokončení odpočtu ostatních parametrů stiskněte tlačítko ST/SP.

Program pro kontrolu tepové frekvence (HRC)

65%	CÍLOVÁ TEPOVÁ FREKVENCE = 65% z hodnoty (220 – věk)
85%	CÍLOVÁ TEPOVÁ FREKVENCE = 85% z hodnoty (220 – věk)

Nastavení parametrů v programu pro kontrolu tepové frekvence

Pomocí tlačítek UP a DOWN zvolte program HRC (65% nebo 85%), stiskněte ENTER a nastavte osobní údaje jako čas (TIME), vzdálenost (DISTANCE), kalorie (CALORIES), věk (AGE). Při nastavení parametrů bliká – nastavte jeho hodnotu tlačítky UP a DOWN a potvrďte nastavení tlačítkem ENTER. Poté přejdete k nastavení dalšího parametru. Po nastavení všech parametrů stiskněte tlačítko ST/SP pro zahájení cvičení a uchopíte snímače tepové frekvence. Počítač bude přizpůsobovat stupeň zátěže v závislosti na Vaší tepové frekvenci.

Během cvičení lze pomocí tlačítek UP a DOWN upravovat stupeň zátěže.

Poznámka: Každých 20 se zvýší stupeň zátěže, je-li hodnota tepové frekvence nižší než cílová tepová frekvence. Jestliže je hodnota tepové frekvence vyšší než cílová tepová frekvence, dojde ke snížení stupně zátěže.

Jestliže během cvičení dosáhne některý z parametrů nulové hodnoty, ozve se zvuková signalizace a počítač se automaticky zastaví. Pro pokračování v tréninku a dokončení odpočtu ostatních parametrů stiskněte tlačítko ST/SP.

Uživatelský program (USER)

Uživatel si může nastavit program dle jeho potřeb.

Nastavení parametrů v uživatelském programu

Pomocí tlačítek UP a DOWN zvolte program USER, stiskněte ENTER a nastavte osobní údaje jako čas (TIME), vzdálenost (DISTANCE), kalorie (CALORIES), věk (AGE). Při nastavení parametrů bliká – nastavte jeho hodnotu tlačítky UP a DOWN a potvrďte nastavení tlačítkem ENTER. Poté přejdete k nastavení dalšího parametru. Po ukončení nastavení parametrů stiskněte ENTER pro nastavení zátěže prvního úseku trati – nastavte jeho hodnotu tlačítky UP a DOWN. Potvrďte nastavení tlačítkem ENTER a stejným způsobem nastavte zátěž v ostatních devíti úsecích. Poté stiskněte ST/SP pro zahájení cvičení.

Během cvičení lze pomocí tlačítek UP a DOWN upravovat stupeň zátěže.

Jestliže během cvičení dosáhne některý z parametrů nulové hodnoty, ozve se zvuková signalizace a počítač se automaticky zastaví. Pro pokračování v tréninku a dokončení odpočtu ostatních parametrů stiskněte tlačítko ST/SP.

ZÁRUČNÍ PODMÍNKY, REKLAMACE

Všeobecná ustanovení a vymezení pojmů

Tyto záruční podmínky a reklamační řád upravují podmínky a rozsah záruky poskytované prodávajícím na zboží dodávané kupujícím, jakož i postup při vyřizování reklamačních nároků uplatněných kupujícím na dodané zboží. Záruční podmínky a reklamační řád se řídí příslušnými ustanoveními zákona č. 40/1964 Sb., Občanský zákoník, zákona č. 513/1991 Sb., Obchodní zákoník, a zákona č. 634/1992 Sb., Zákon o ochraně spotřebitele, ve znění pozdějších předpisů, a to i ve věcech těmito záručními podmínkami a reklamačním řádem nezmiňovaných.

Prodávajícím je společnost SEVEN SPORT s.r.o. se sídlem Bořivojova 35/878, 13000 Praha, I.Č. 26847264, zapsaná v obchodním rejstříku, vedeném Krajským soudem v Praze oddíl C, vložka 116888.

Vzhledem k platné právní úpravě se rozlišuje kupující, který je spotřebitelem a kupující, který spotřebitelem není.

„Kupující spotřebitel“ nebo jen „spotřebitel“ je osoba, která při uzavírání a plnění smlouvy nejedná v rámci své obchodní nebo jiné podnikatelské činnosti.

„Kupující, který není „spotřebitel“, je podnikatel, který nakupuje výrobky či užívá služby za účelem svého podnikání s těmito výrobky nebo službami. Tento kupující se řídí rámcovou kupní smlouvou a obchodními podmínkami v rozsahu, které se ho týkají a obchodním zákoníkem.

Tyto záruční podmínky a reklamační řád jsou nedílnou součástí každé kupní smlouvy uzavřené mezi prodávajícím a kupujícím. Záruční podmínky a reklamační řád jsou platné a závazné, pokud v kupní smlouvě či v dodatku v této smlouvě či jiné písemné dohodě nebude stranami dohodnuto jinak.

Záruční podmínky

Záruční doba

Prodávající poskytuje kupujícím záruku za jakost zboží v délce 24 měsíců, pokud ze záručního listu, faktury ke zboží, dodacího listu, příp. jiného dokladu ke zboží nevyplývá odlišná délka záruční doby poskytovaná prodávajícím. Zákonná délka záruky poskytovaná spotřebiteli není tímto dotčena.

Zárukou za jakost přejímá prodávající závazek, že dodané zboží bude po určitou dobu způsobilé pro použití k obvyklému, příp. smluvenému účelu a že si zachová obvyklé, příp. smluvené vlastnosti.

Záruční podmínky se nevztahují na závady vzniklé:

zaviněním uživatele tj. poškození výrobku neodbornou reparací, nesprávnou montáží, nedostatečným zasunutím sedlové tyče do rámu

nesprávnou údržbou

mechanickým poškozením

opotřebením dílů při běžném používání (např. gumové a plastové části, pohyblivé mechanismy, atd.)

neodvratnou událostí, živelnou pohromou

neodbornými zásahy

nesprávným zacházením, či nevhodným umístěním, vlivem nízké nebo vysoké teploty, působením vody, neúměrným tlakem a nárazy, úmyslně pozměněným designem, tvarem nebo rozměry

Reklamační řád

Postup při reklamaci vady zboží

Kupující je povinen zboží, dodané prodávajícím prohlédnout co nejdříve po přechodu nebezpečí škody na zboží, resp. po jeho dodání. Prohlídku musí kupující provést tak, aby zjistil všechny vady, které je možné při přiměřené odborné prohlídce zjistit.

Při reklamaci zboží je kupující povinen na žádost prodávajícího prokázat nákup a oprávněnost reklamace fakturou nebo dodacím listem s uvedeným výrobním (sériovým) číslem, případně týmiž doklady bez sériového čísla. Neprokáže-li kupující oprávněnost reklamace těmito doklady, má prodávající právo reklamaci odmítnout.

Pokud kupující oznámí závadu, na kterou se nevztahuje záruka (např. nebyly splněny podmínky záruky, závada byla nahlášena omylem apod.), je prodávající oprávněn požadovat plnou úhradu nákladů, které vznikly v souvislosti s odstraňováním závady takto oznámené kupujícím. Kalkulace servisního zásahu bude v tomto případě vycházet z platného ceníku pracovních výkonů a nákladů na dopravu.

Pokud prodávající zjistí (testováním), že reklamovaný výrobek není vadný, považuje se reklamační za neoprávněnou. Proávající si vyhrazuje právo požadovat úhradu nákladu, které vznikly v souvislosti s neoprávněnou reklamací.

V případě, že kupující reklamuje vady zboží, na které se vztahuje záruka podle platných záručních podmínek prodávajícího, provede prodávající odstranění vady formou opravy, případně výměny vadného dílu nebo zařízení za bezvadné. Proávající je se souhlasem kupujícího oprávněn dodat výměnou za vadné zboží jiné zboží plně funkčně kompatibilní, ale minimálně stejných nebo lepších technických parametrů. Volba ohledně způsobu vyřízení reklamace dle tohoto odstavce náleží prodávajícímu.

Proávající vyřídí reklamaci nejpozději do 30 dnů od doručení vadného zboží, pokud nebude dohodnuta lhůta delší. Za den vyřízení se považuje den, kdy bylo opravené nebo vyměněné zboží předáno kupujícímu. Není-li prodávající s ohledem na charakter vady schopen vyříditi reklamaci v uvedené lhůtě, dohodne s kupujícím náhradní řešení. Pokud k takové dohodě nedojde, je prodávající povinen poskytnout kupujícímu finanční náhradu formou dobropisu.

**SEVEN SPORT s.r.o.**

Sídlo: Bořivojova 35/878, 130 00, Praha 3, ČR
Centrála: Dělnická 957, 749 01 Vítkov
Reklamace a servis: Čermenská 486, 749 01 Vítkov

IČO: 26847264
DIČ: CZ26847264
Telefon: +420 556 300 970
Mail: eshop@insportline.cz
reklamace@insportline.cz
servis@insportline.cz
Web: www.insportline.cz

SK**inSPORTline s.r.o.**

Centrála, reklamácie, servis: Električná 6471, 911 01 Trenčín, SK

IČO: 36311723
DIČ: SK2020177082
Telefón: +421(0)326 526 701
Mail: objednavky@insportline.sk
reklamacie@insportline.sk
servis@insportline.sk
Web: www.insportline.sk

Datum prodeje:

Razítko a podpis prodejce: