



UŽIVATELSKÝ MANUÁL – CZ
IN 3380123 Dětská tříkolka s vodící tyčí MamaLove Rider



Obrázek je pouze ilustrační.









OBSAH

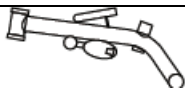





BEZPEČNOSTNÍ PŘEDPISY	3
SEZNAM ČÁSTÍ	3
MONTÁŽ.....	4
ÚDRŽBA.....	5
ZÁRUČNÍ PODMÍNKY, REKLAMACE	5

BEZPEČNOSTNÍ PŘEDPISY

- Manuál si pozorně přečtete ještě před první jízdou a ponechte si ho pro budoucí nahlédnutí.
- Výrobek používejte pouze v souladu s manuálem. Nesprávné použití může vést k vážnému zranění dítěte.
- Pravidelně kontrolujte veškeré části kvůli případnému poškození nebo opotřebení. Poškozené díly musí být okamžitě vyměněny. Pravidelně také kontrolujte správné utažení všech šroubů a matic. Pokud nutno, znovu dotáhněte.
- Výrobek užívejte pouze dle uvedených doporučení a produkt nemodifikujte.
- Nepřekračujte žádné limity včetně hmotnostních.
- Nenechávejte dítě na výrobku nebo v jeho blízkosti bez dozoru dospělé osoby.
- Montáž smí provádět pouze dospělá osoba. Malé díly držte dále od dětí, hrozí nebezpečí vdechnutí a následného udušení. Taktéž plastový obal nesmí přijít do rukou dětem.
- Nejezděte po veřejných komunikacích.
- Nejezděte v blízkosti bazénů a řek. Vyhybejte se překážkám a nerovnostem povrchu.
- Nejezděte v noci, za zhoršené viditelnosti nebo ve špatném počasí.
- Na výrobku smí současně jet pouze jedno dítě.
- Držte tělesné končetiny a části oděvu mimo kolečka a rotující části, aby nedošlo k jejich zachycení.
- Max. zátěž: 25 kg
- Vhodné pro děti ve věku: 1 až 5 let

SEZNAM ČÁSTÍ

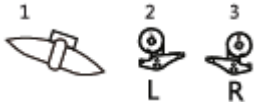
Č.	Část	Popis
1		Rám
2		Řídítka
3		Horní část tyče
4		Spodní část tyče
5		Sedadlo
6		Přední kolo
7		Zadní kola
8		Přední a zadní košík

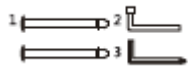
9		Vidlice
10		Ochranné okruž
11		Stříška
12		Držák stříšky
13		Brzdy a blatníky
14		Tlačná tyč
15		Zadní osa se šrouby

MONTÁŽ

Montáž kol a brzd

- Nasuňte blatník na osu předního kola.
- Nasuňte zadní kola pomocí os. Provéřte pevnost upnutí.

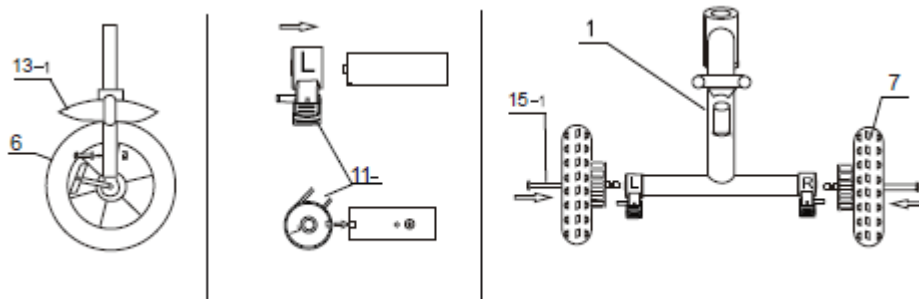

Korpus tříkolky

- Vyndejte šroub z řídítek a vložte přední košík. Poté připevněte řídítka k rámu a zajistěte šrouby.
- Upravte výšku sedadla a zajistěte šroubem.
- Tyče stříšky zasuňte do odpovídajících otvorů.
- Zasuňte tlačnou tyč do rámu a poté připevněte její vrchní díl.
- Do zbylého prostoru pod rámem instalujte nožní opěry a zajistěte šroubem.
- Připevněte zadní košík tak, že ho zatlačíte směrem k ose, dokud se neozve cvaknutí.

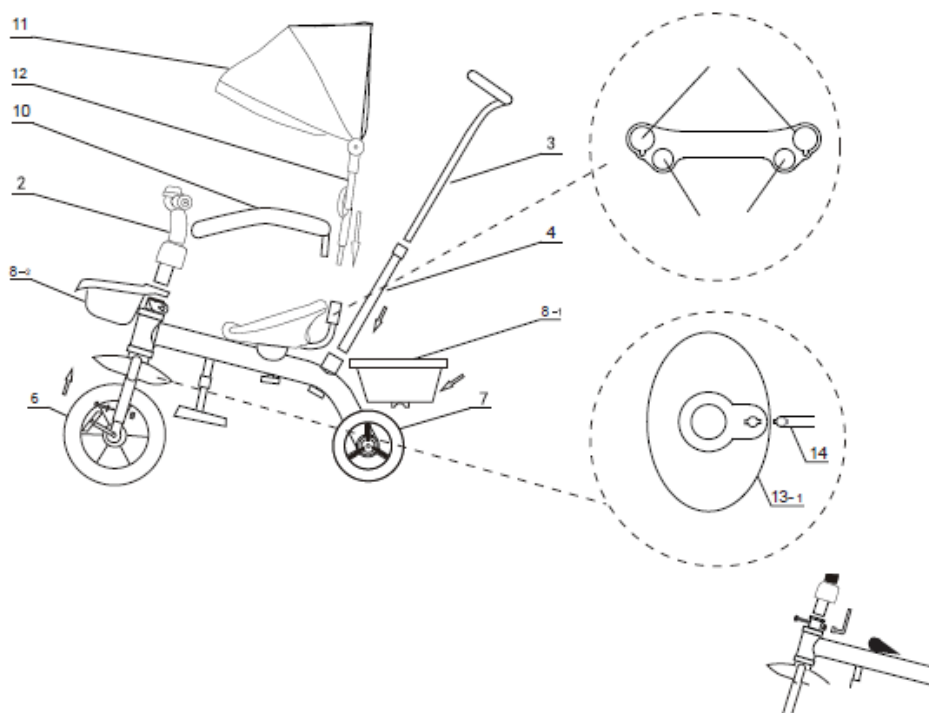

ÚDRŽBA

- Čistěte suchým hadříkem bez použití automobilového vosku nebo vody.
- Chraňte před ohněm, vlhkem nebo extrémními teplotami.
- Pravidelně kontrolujte veškeré šrouby a matice. V případě potřeby je znovu utáhněte.

ZÁRUČNÍ PODMÍNKY, REKLAMACE

Všeobecná ustanovení a vymezení pojmů

Tyto záruční podmínky a reklamační řád upravují podmínky a rozsah záruky poskytované prodávajícím na zboží dodávané kupujícím, jakož i postup při vyřizování reklamačních nároků uplatněných kupujícím na dodané zboží. Záruční podmínky a reklamační řád se řídí příslušnými ustanoveními zákona č. 40/1964 Sb., Občanský zákoník, zákona č. 513/1991 Sb., Obchodní zákoník, a zákona č. 634/1992 Sb., Zákon o ochraně spotřebitele, ve znění pozdějších předpisů, a to i ve věcech těmito záručními podmínkami a reklamačním řádem nezmiňovaných.

Prodávajícím je společnost SEVEN SPORT s.r.o. se sídlem Bořivojova 35/878, 13000 Praha, I.Č. 26847264, zapsaná v obchodním rejstříku, vedeném Krajským soudem v Praze oddíl C, vložka 116888.

Vzhledem k platné právní úpravě se rozlišuje kupující, který je spotřebitelem a kupující, který spotřebitelem není.

„Kupující spotřebitel“ nebo jen „spotřebitel“ je osoba, která při uzavírání a plnění smlouvy nejedná v rámci své obchodní nebo jiné podnikatelské činnosti.

„Kupující, který není „spotřebitel“, je podnikatel, který nakupuje výrobky či užívá služby za účelem svého podnikání s těmito výrobky nebo službami. Tento kupující se řídí rámcovou kupní smlouvou a obchodními podmínkami v rozsahu, které se ho týkají a obchodním zákoníkem.

Tyto záruční podmínky a reklamační řád jsou nedílnou součástí každé kupní smlouvy uzavřené mezi prodávajícím a kupujícím. Záruční podmínky a reklamační řád jsou platné a závazné, pokud v kupní smlouvě či v dodatku v této smlouvě či jiné písemné dohodě nebude stranami dohodnuto jinak.

Záruční podmínky

Záruční doba

Prodávající poskytuje kupujícímu záruku za jakost zboží v délce 24 měsíců, pokud ze záručního listu, faktury ke zboží, dodacího listu, příp. jiného dokladu ke zboží nevyplývá odlišná délka záruční doby poskytovaná prodávajícím. Zákonná délka záruky poskytovaná spotřebiteli není tímto dotčena.

Zárukou za jakost přejímá prodávající závazek, že dodané zboží bude po určitou dobu způsobilé pro použití k obvyklému, příp. smluvenému účelu a že si zachová obvyklé, příp. smluvené vlastnosti.

Záruční podmínky se nevztahují na závady vzniklé (pokud lze aplikovat na zakoupený produkt):

- zaviněním uživatele tj. poškození výrobku neodbornou repasí, nesprávnou montáží, nedostatečným zasunutím sedlové tyče do rámu, nedostatečným utáhnutím pedálů v klikách a klik ke středové ose
- nesprávnou údržbou
- mechanickým poškozením
- opotřebením dílů při běžném používání (např. gumové a plastové části, pohyblivé mechanismy, kloubové spoje, atd.)
- neodvratnou událostí, živelnou pohromou
- neodbornými zásahy
- nesprávným zacházením, či nevhodným umístěním, vlivem nízké nebo vysoké teploty, působením vody, neúměrným tlakem a nárazy, úmyslně pozměněným designem, tvarem nebo rozměry

Reklamační řád

Postup při reklamaci vady zboží

Kupující je povinen zboží, dodané prodávajícím prohlédnout co nejdříve po přechodu nebezpečí škody na zboží, resp. po jeho dodání. Prohlídku musí kupující provést tak, aby zjistil všechny vady, které je možné při přiměřené odborné prohlídce zjistit.

Při reklamaci zboží je kupující povinen na žádost prodávajícího prokázat nákup a oprávněnost reklamáce fakturou nebo dodacím listem s uvedeným výrobním (sériovým) číslem, případně týmiž doklady bez sériového čísla. Neprokáže-li kupující oprávněnost reklamáce těmito doklady, má prodávající právo reklamaci odmítnout.

Pokud kupující oznámí závadu, na kterou se nevztahuje záruka (např. nebyly splněny podmínky záruky, závada byla nahlášena omylem apod.), je prodávající oprávněn požadovat plnou úhradu nákladů, které vznikly v souvislosti s odstraňováním závady takto oznámené kupujícím. Kalkulace servisního zásahu bude v tomto případě vycházet z platného ceníku pracovních výkonů a nákladů na dopravu.

Pokud prodávající zjistí (testováním), že reklamovaný výrobek není vadný, považuje se reklamáce za neoprávněnou. Prodávající si vyhrazuje právo požadovat úhradu nákladu, které vznikly v souvislosti s neoprávněnou reklamací.

V případě, že kupující reklamuje vady zboží, na které se vztahuje záruka podle platných záručních podmínek prodávajícího, provede prodávající odstranění vady formou opravy, případně výměny vadného dílu nebo zařízení za bezvadné. Prodávající je se souhlasem kupujícího oprávněn dodat výměnou za vadné zboží jiné zboží plně funkčně kompatibilní, ale minimálně stejných nebo lepších technických parametrů. Volba ohledně způsobu vyřízení reklamáce dle tohoto odstavce náleží prodávajícímu.

Prodávající vyřídí reklamaci nejpozději do 30 dnů od doručení vadného zboží, pokud nebude dohodnuta lhůta delší. Za den vyřízení se považuje den, kdy bylo opravené nebo vyměněné zboží předáno kupujícímu. Není-li prodávající s ohledem na charakter vady schopen vyřídít reklamaci v uvedené lhůtě, dohodne s kupujícím náhradní řešení. Pokud k takové dohodě nedojde, je prodávající povinen poskytnout kupujícímu finanční náhradu formou dobropisu.

**SEVEN SPORT s.r.o.**

Sídlo: Bořivojova 35/878, 130 00, Praha 3, ČR
Centrála: Dělnická 957, 749 01 Vítkov
Reklamační a servis: Čermenská 486, 749 01 Vítkov

IČO: 26847264
DIČ: CZ26847264
Telefon: +420 556 300 970
Mail: eshop@insportline.cz
reklamace@insportline.cz
servis@insportline.cz
Web: www.insportline.cz

SK**inSPORTline s.r.o.**

Centrála, reklamační, servis: Električná 6471, 911 01 Trenčín, SK

IČO: 36311723
DIČ: SK2020177082
Telefón: +421(0)326 526 701
Mail: objednavky@insportline.sk
reklamacie@insportline.sk
servis@insportline.sk
Web: www.insportline.sk

Datum prodeje:

Razítko a podpis prodejce: