

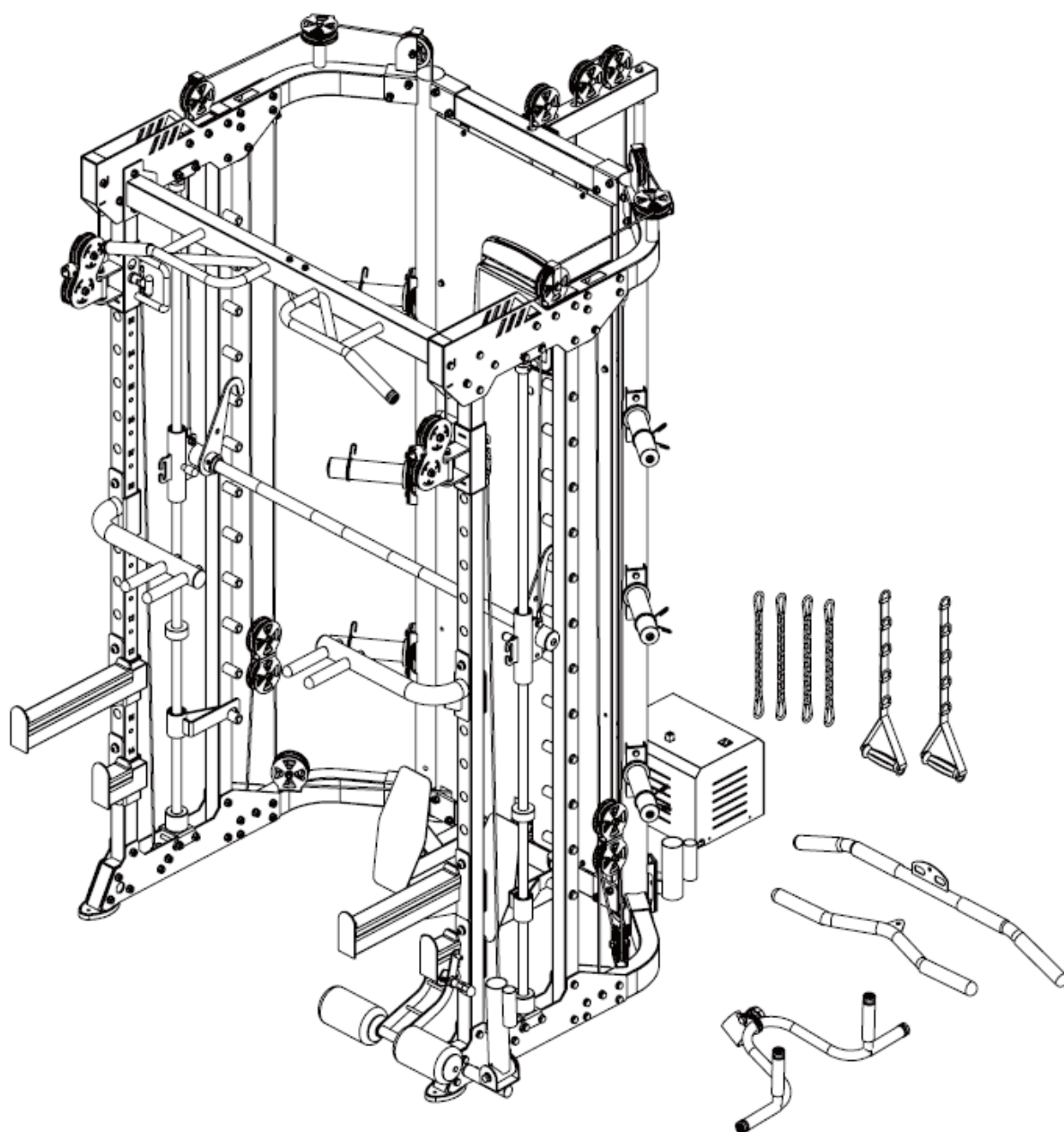

UŽIVATELSKÝ MANUÁL – CZ

IN 30610 Posilovací stojan inSPORTline EvoCable 1000



SevenSport s.r.o., si vyhrazuje právo provést jakékoli změny a vylepšení svého produktu bez předchozího upozornění. Navštivte naši stránku www.insportline.cz, kde naleznete nejnovější verzi manuálu.

OBSAH

BEZPEČNOSTNÍ UPOZORNĚNÍ.....	3
SEZNAM ČÁSTÍ	4
SPECIFIKACE	7
MONTÁŽ.....	7
OVLÁDACÍ PANEL.....	30
POKYNY KE CVIČENÍ	38
OCHRANA ŽIVOTNÍHO PROSTŘEDÍ.....	40
ÚDRŽBA.....	40
ZÁRUČNÍ PODMÍNKY, REKLAMACE	40

BEZPEČNOSTNÍ UPOZORNĚNÍ

- Manuál slouží pro efektivní použití produktu. Před použitím si pozorně přečtěte manuál a uschovejte si jej pro budoucí použití.
- Během montáže buďte obzvlášť opatrní, požádejte o pomoc další dospělou osobu.
- Pro zajištění maximální bezpečnosti provádějte pravidelné kontroly, zda nedošlo k poškození či opotřebení dílů.
- Jestliže bude přístroj používat také jiná osoba, je důležité, aby byla obeznámena se všemi pokyny uvedenými v tomto manuálu.
- Na přístroji může současně cvičit pouze 1 osoba.
- Před použitím přístroje zkontrolujte, zda jsou všechny šrouby a matice řádně přitaženy a všechny kloubové spoje v dobrém stavu.
- Před zahájením cvičení odstraňte z okolí přístroje všechny nebezpečné předměty s ostrými hranami.
- Přístroj používejte pouze tehdy, je-li zcela v pořádku a plně funkční.
- Poškozený, opotřebený nebo vadný díl musí být co nejdříve vyměněn za nový. Přestaňte posilovací věž používat, dokud nebude opět zcela v pořádku.
- V důsledku dětské zvědavosti a zálibě ve hraní mohou nastat nebezpečné situace, kdy bude věž používána nesprávným způsobem – za bezpečnost dětí jsou zodpovědní jejich rodiče či jiné dohlížející osoby.
- Než dovolíte dítěti cvičit na přístroji, zvažte jejich duševní a tělesný stav. Děti mohou cvičit pouze za dozoru dospělé osoby, která bude dohlížet na správné použití přístroje. Posilovací věž není dětská hračka.
- Kolem přístroje musí být vymezeno min. 0,6m volného prostoru. Žádná nastavitelná část přístroje nesmí vyčnívat a bránit pohybu uživatele.
- Kolem celého přístroje je třeba zajistit dostatek volného místa.
- Uvědomte si, že nesprávně vedené nebo nadměrné cvičení může vést k poškození zdraví.
- Před použitím výrobku je třeba jej zajistit proti nežádoucímu pohybu pomocí stavěcích nožek.
- Přístroj umístěte na rovný povrch a zajistěte jeho stabilitu.
- Ke cvičení používejte vhodný oděv a obuv. Necvičte v oblečení, které by se mohlo do přístroje zachytit (např. příliš dlouhé a volné oblečení). Doporučujeme pevnou sportovní obuv s protiskluzovou podrážkou.
- Před zahájením jakéhokoliv cvičebního programu se poradte s lékařem. Lékař vám může navrhnout vhodný cvičební program a doporučit vhodnou stravu.
- Použití: SB pro profesionální a klubové použití
- Nosnost hrazdy: 130 kg, nosnost bradel: 110 kg
- Index přenosu síly: 2:1

DŮLEŽITÉ INFORMACE

- Výrobek sestavte podle pokynů uvedených v manuálu a používejte pouze originální dodané díly. Před zahájením montáže zkontrolujte, zda byly dodány všechny díly uvedené v seznamu dílů.
- Přístroj umístěte na suchý a rovný povrch a chraňte jej před vlhkostí. Případně umístěte pod přístroj protiskluzovou podložku, předejdete tím poškození plochy pod přístrojem.
- Je třeba si uvědomit, že cvičební přístroje a jejich příslušenství nejsou určeny ke hraní. Proto mohou posilovací věž používat pouze osoby, které jsou obeznámeny s jejím správným provozem.

- Přestaňte okamžitě cvičit, začnete-li pociťovat závrať, nevolnost, bolest v oblasti hrudníku nebo jakékoli jiné tělesné potíže. O dalším cvičení se poraďte s lékařem.
- Děti a lidé zdravotně postižení mohou na přístroji cvičit pouze za dohledu osoby, která zajistí správný postup při cvičení.
- Při cvičení se vyhýbejte kontaktu s kloubovými spoji.
- Všechny polohovatelné díly musí být nastaveny s ohledem na jejich krajní polohy.
- Necvičte bezprostředně po jídle.
- Lana jsou opotřebitelné položky. Je Vaší zodpovědností zabránit neočekávanému poškození. Kontrola lan by se měla provádět denně. Zkontrolujte všechna lana a nylonová pouzdra na všech lanech a oblast v blízkosti koncovky každého lana. Poškozené nebo opotřebované lano ihned vyměňte. Nedovolte, aby se stroj používal, dokud poškozená nebo opotřebovaná lana nevyměníte. Používání nebo umožnění používání stroje s poškozeným lanem může vést k vážnému zranění.

SEZNAM ČÁSTÍ

Ozn.	Název	Ks.
1	Pravý rám	1
2	Levý rám	1
3	Držák závaží	2
4	Ocelové lanko	2
5	Horní spojovací rám	1
6	Spodní spojovací rám	1
7	Šroub M10×75	56
8	Matice M10	106
9	Podložka $\varnothing 10$	216
10	Spodní ohnutý rám – levý	1
11	Spodní ohnutý rám – pravý	1
12	Horní ohnutý rám – pravý	1
13	Horní ohnutý rám – levý	1
14	Zpevňující destička	4
15	Nožička	2
16	Nosný rám	2
17	Rám kladky – pravý	1
18	Rám kladky – levý	1
19	Posuvník s kladkou – pravý	1
20	Posuvník s kladkou – levý	1
21	Zpevňující destičky	4
22	Rám 40*120*2	2
23	Posuvník s kladkou – pravý	1
24	Posuvník s kladkou – levý	1
25	Horní rám	1

26	Šroub M10×80	14
27	Upevňovací rám	1
28	Šroub M12×30	4
29	Pružná podložka $\varphi 12$	4
30	Podložka $\varphi 12$	4
31	Šroub M10×25	9
32	Rám s kladkou	1
33	Matice	1
34	Šroub M10×55	2
35	Motor	1
36	Podložka $\varphi 30 \times \varphi 10 \times 3$	3
37	Šroub M10×70	2
38	Šroub M10×95	1
39	Spojovací rám	1
40	Spodní upevnění rámu	2
41	Horní upevnění rámu	2
42	Vodící tyč $\varphi 25 \times 1850$	2
43	Jistící kroužek $\varphi 40 \times \varphi 25.5 \times 35$	2
44	Posuvník	2
45	Gumová podložka $\varphi 60 \times \varphi 26 \times 45$	2
46	Gumová podložka $\varphi 60 \times \varphi 26 \times 25$	2
47	Bezpečnostní hák	1
48	Šroub M10×90	8
49	Šroub M8×10	2
50	Vzpěračská tyč	1
51	Bezpečnostní hák	1
52	Dekoratивní hák $\varphi 11 \times \varphi 18 \times \varphi 24 \times \varphi 50$	2
53	Pružná podložka $\varphi 10$	2
54	Šroub M10×25	2
55	Kladka $\varphi 92$	25
56	Držák kladky	4
57	Šroub M10×50	4
58	Šroub M10×45	17
59	Ocelové lanko 3058	2
60	Držák kladky	3
61	Pouzdro $\Phi 20 \times \varphi 16 \times \varphi 10.5 \times 20.5$	16
62	Ocelové lanko 8301	1
63	Ocelové lanko 8301	1

64	Držák kladky	1
65	Kladka $\varnothing 50$	4
66	Ocelové lanko 8301	1
67	Hák	1
68	Bezpečnostní objímka $\varnothing 50$	6
69	Držák kotoučů	6
70	Šroub M8×20	14
71	Podložka $\varnothing 8$	18
72	Držák vzpěračské tyče	1
73	Kryt	1
74	Leg press	2
75	Podložka $\varnothing 6$	4
76	Šroub M6×16	4
77	Konzole 8301	1
78	Kabel 8301	1
79	Držák vzpěračské tyče	1
80	Objímka $\varnothing 33 \times \varnothing 29 \times \varnothing 20 \times 18$	2
81	Levé horizontální madlo	1
82	Předkopy / zákopy	1
83	Krátký bezpečnostní rám – pravý	1
84	Krátký bezpečnostní rám – levý	1
85	Dlouhý bezpečnostní rám – pravý	1
86	Dlouhý bezpečnostní rám – levý	1
87	Levé horizontální madlo	1
88	Madlo	1
89	Řetěz s karabinou	4
90	Madlo	1
91	Madla	1
92	Madlo	2
93	Signální kabel	1
94	Napájecí kabel	1
95	Adaptér	1
96	Matice M8	2
97	Šroub M8×35	2
98	Držák krytu	1
99	Krytka kabelu 30*20	1

SPECIFIKACE

Jmenovité napětí: 220–240 V ~ 50/60 Hz

Spotřeba energie: 750 W

MONTÁŽ

Krok 1

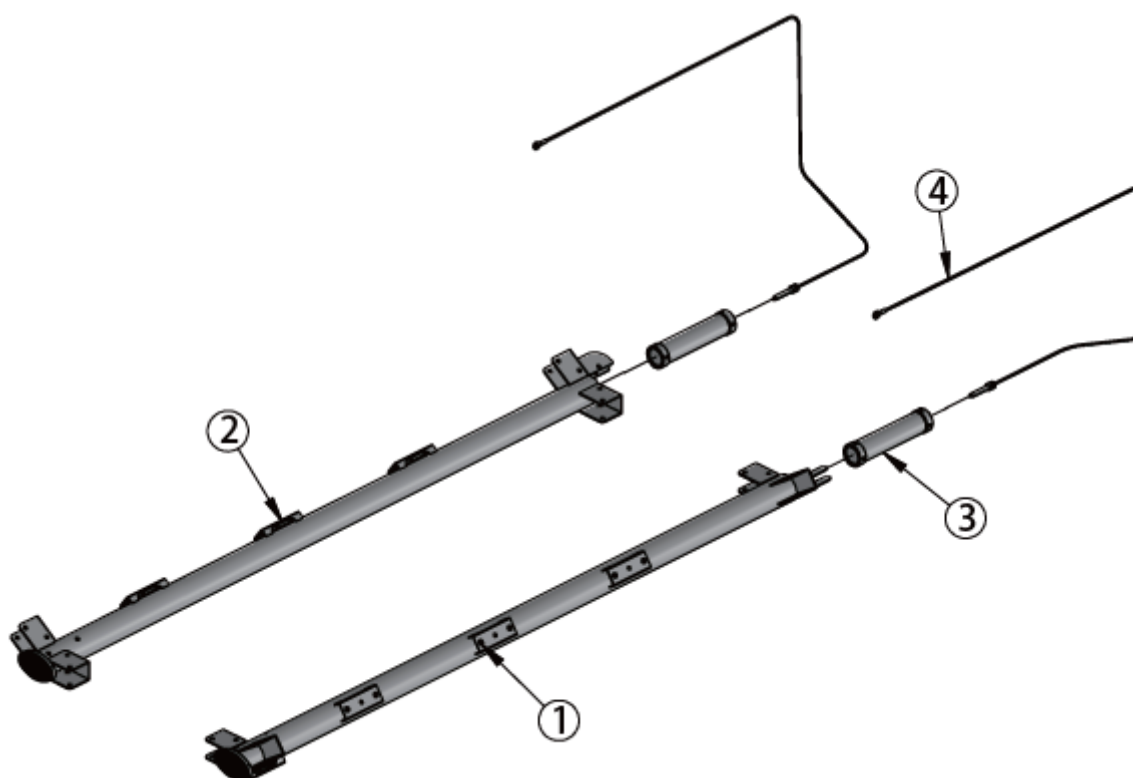

1	Pravý rám	1
2	Levý rám	1
3	Držák závaží	2
4	Ocelové lanko	2

Krok 2

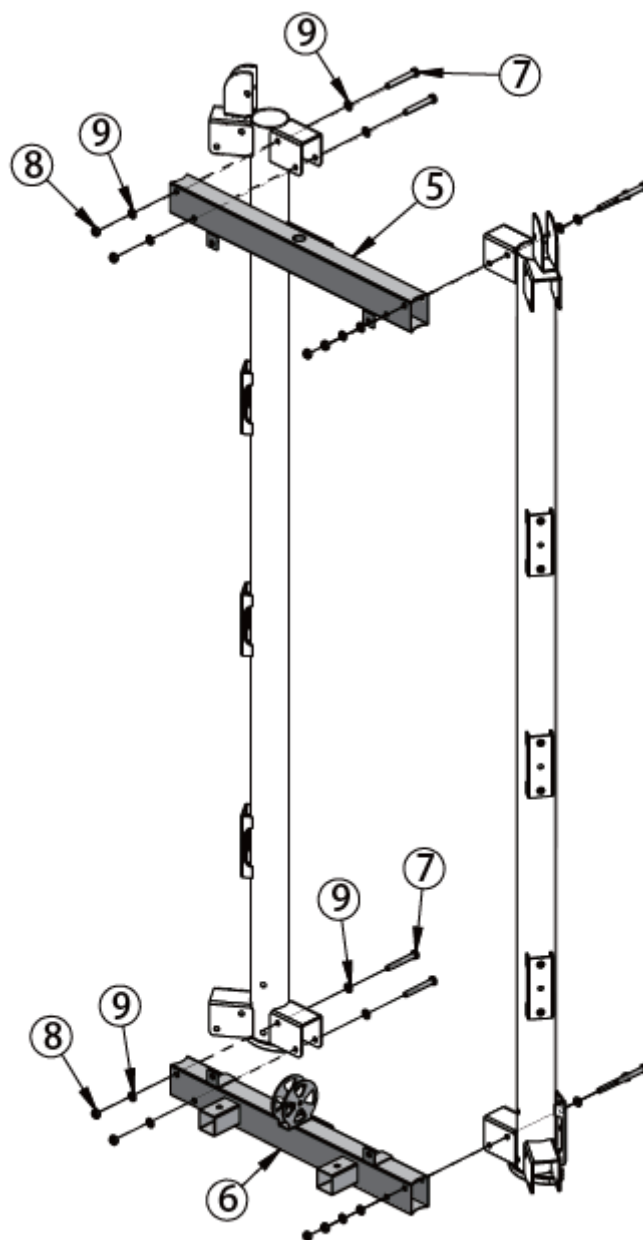

5	Horní spojovací rám	1
6	Spodní spojovací rám	1
7	Šroub M10×75	8
8	Matice M10	8
9	Podložka $\varnothing 10$	16

Krok 3

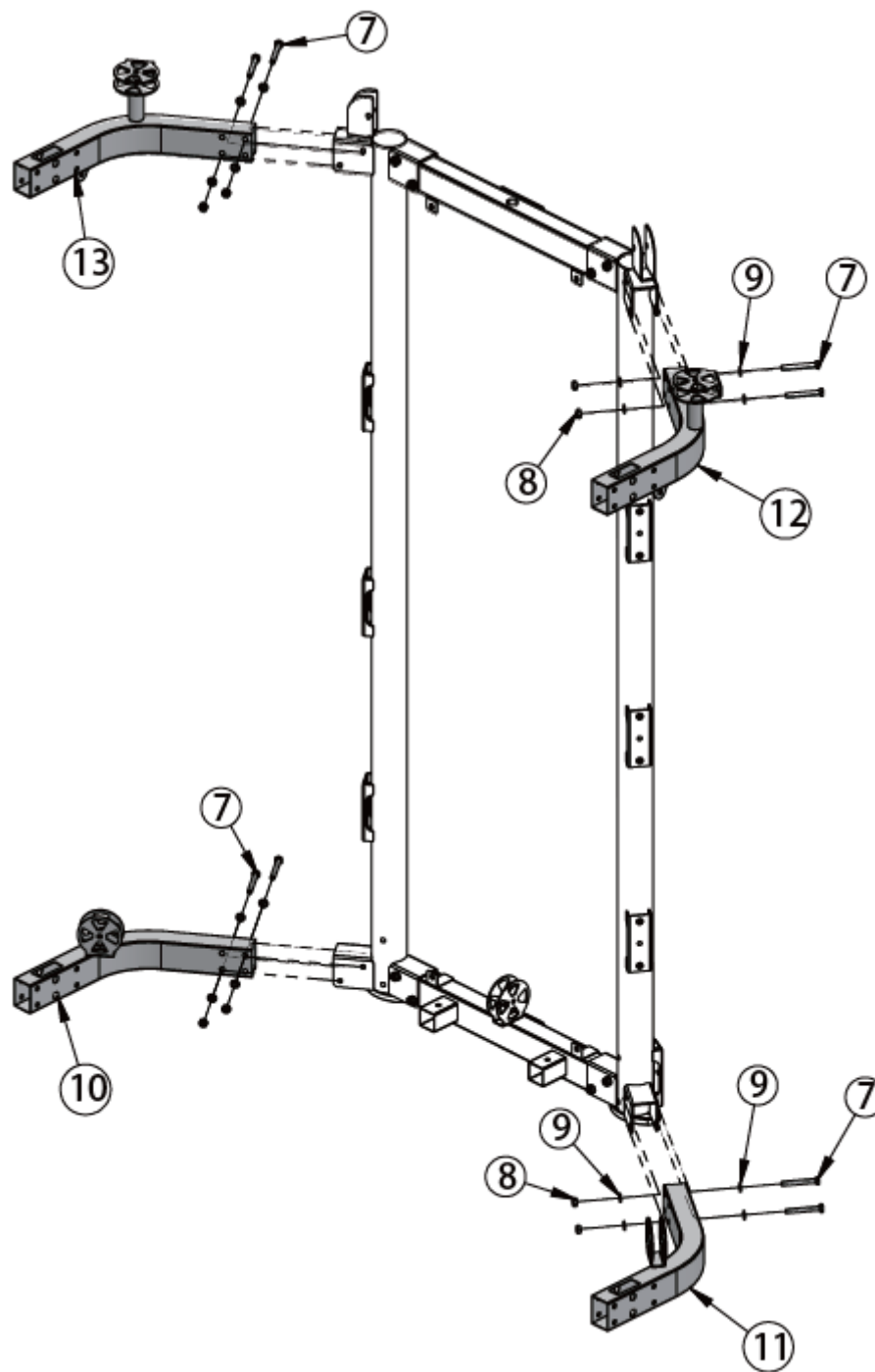

7	Šroub M10×75	8
8	Matice M10	8
9	Podložka $\varnothing 10$	16
10	Spodní ohnutý rám – levý	1
11	Spodní ohnutý rám – pravý	1
12	Horní ohnutý rám – pravý	1
13	Horní ohnutý rám – levý	1

Krok 4

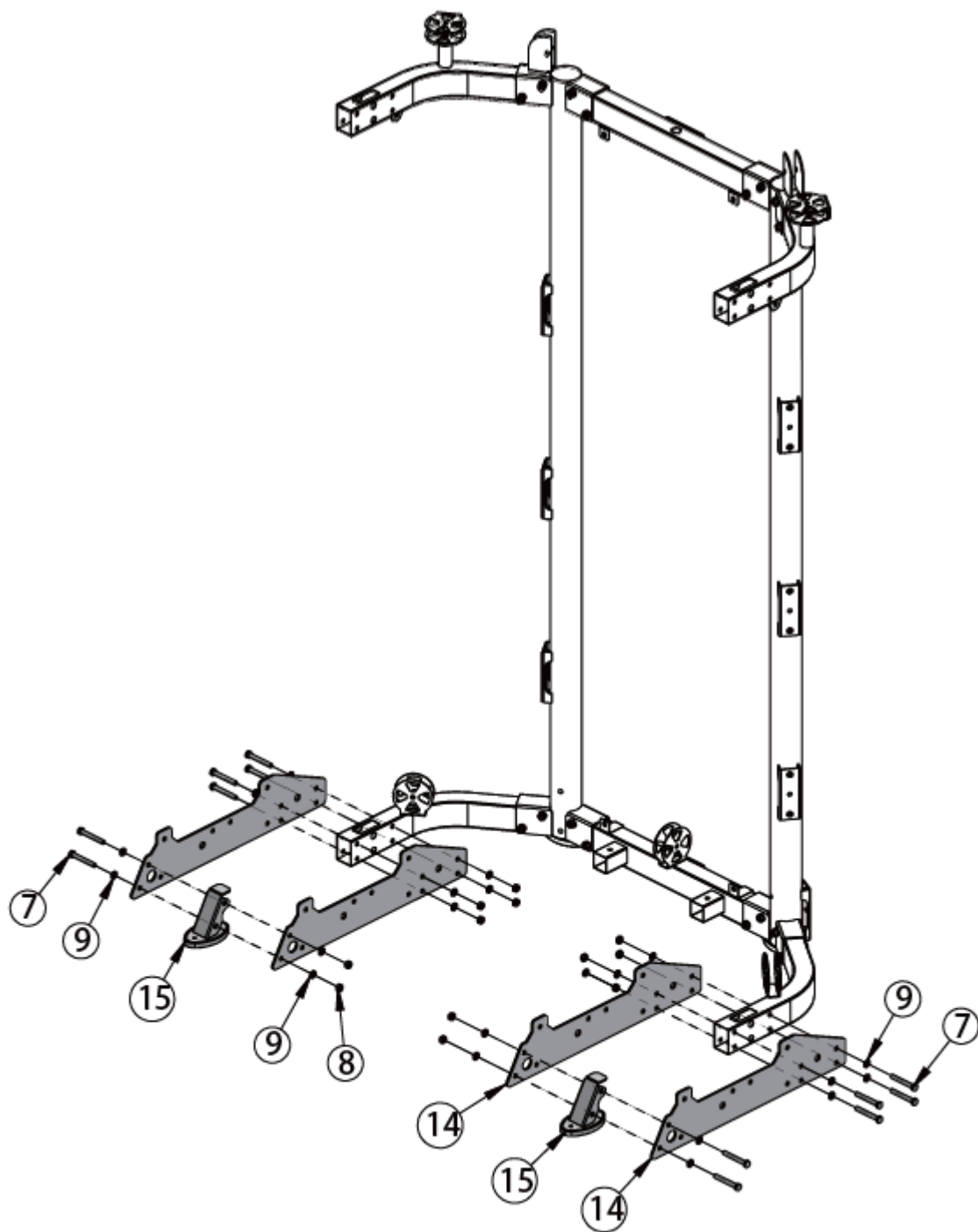

7	Šroub M10×75	12
8	Matice M10	12
9	Podložka $\varnothing 10$	24
14	Zpevňující destička	4
15	Nožička	2

Krok 5

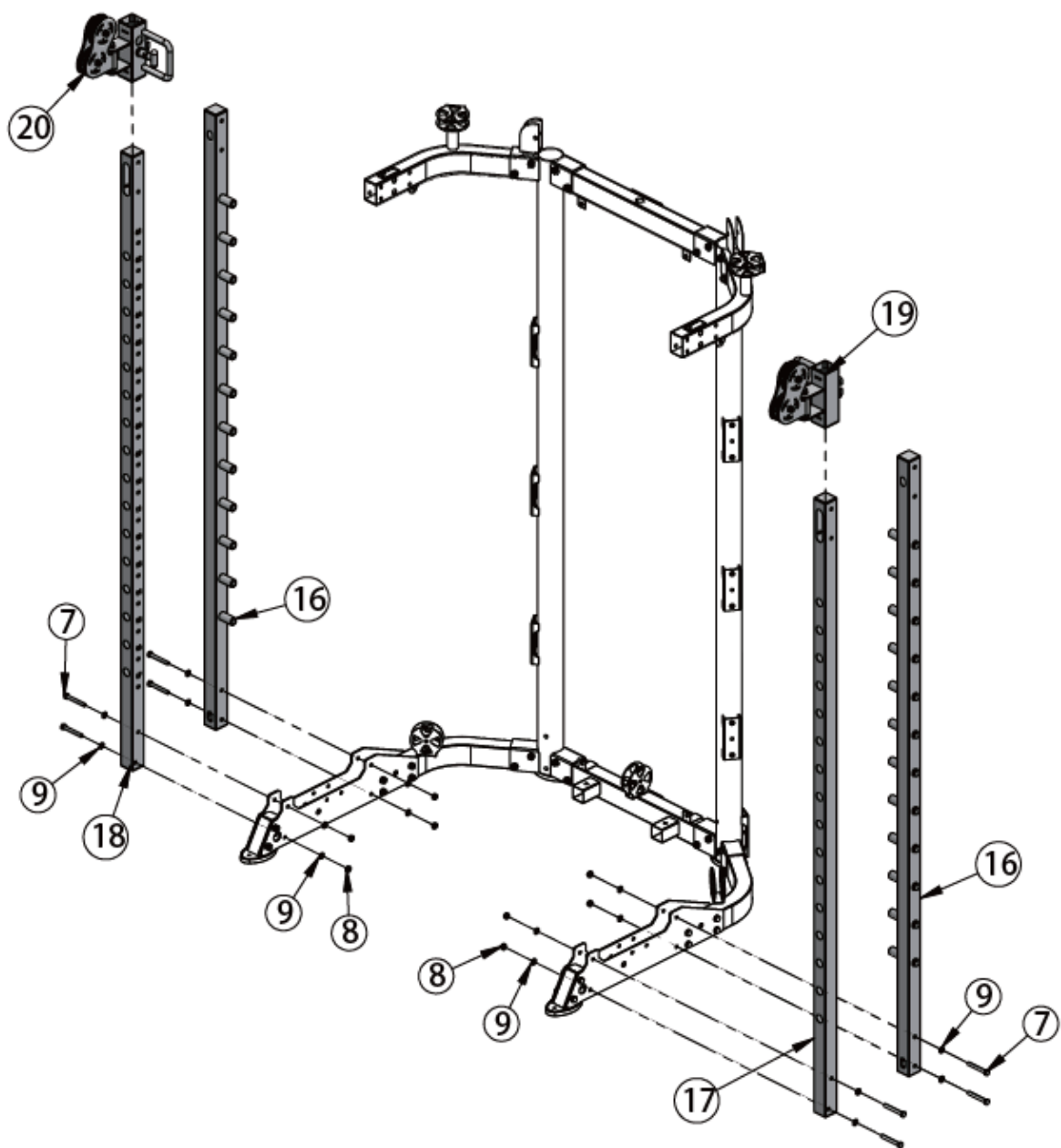

7	Šroub M10×75	8
8	Matice M10	8
9	Podložka $\varnothing 10$	16
16	Nosný rám	2
17	Rám kladky – pravý	1
18	Rám kladky – levý	1
19	Posuvník s kladkou – pravý	1
20	Posuvník s kladkou – levý	1

Krok 6

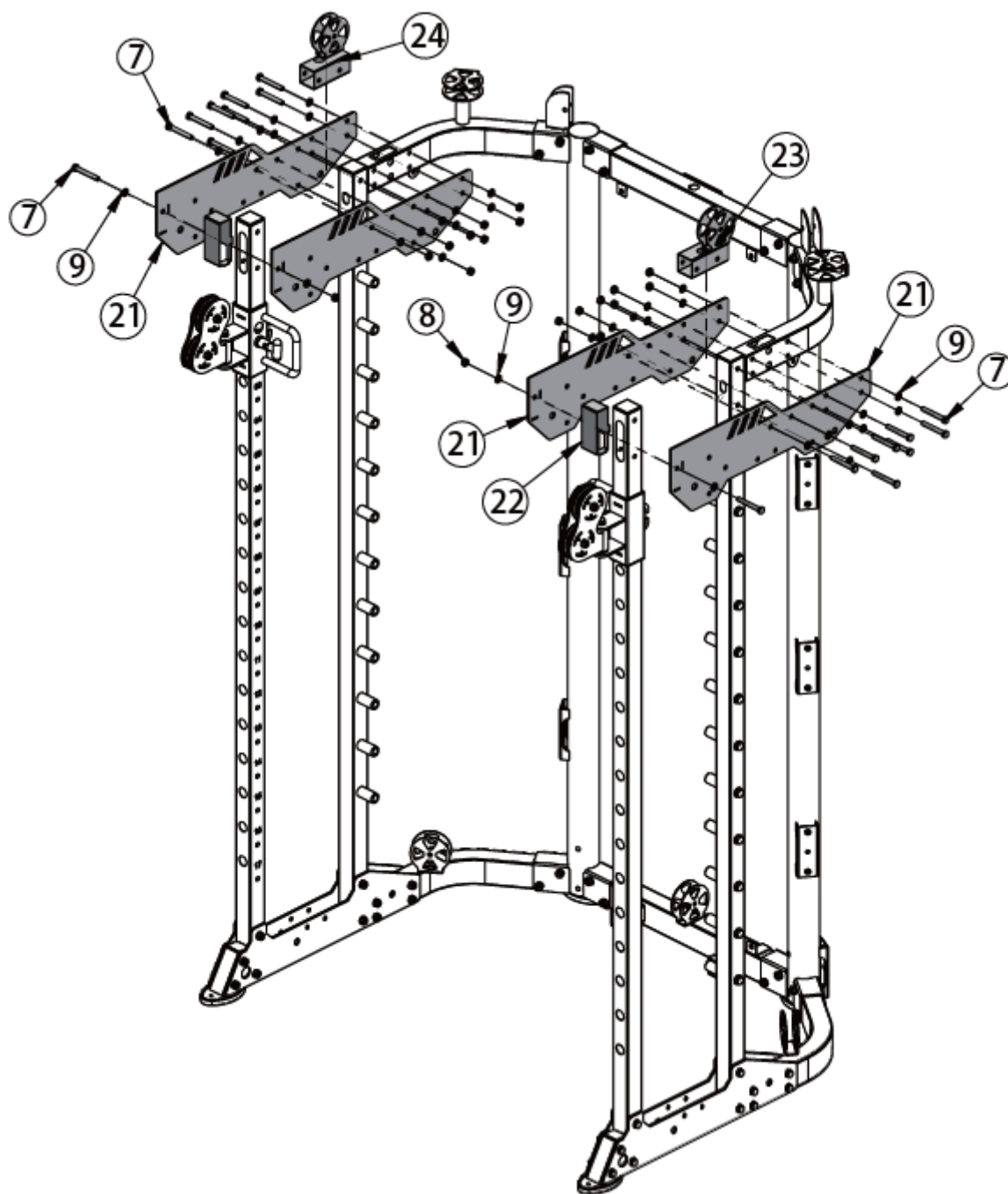

7	Šroub M10×75	18
8	Matice M10	18
9	Podložka \varnothing 10	36
21	Zpevňující destičky	4
22	Rám 40*120*2	2
23	Posuvník s kladkou – pravý	1
24	Posuvník s kladkou – levý	1

Krok 7

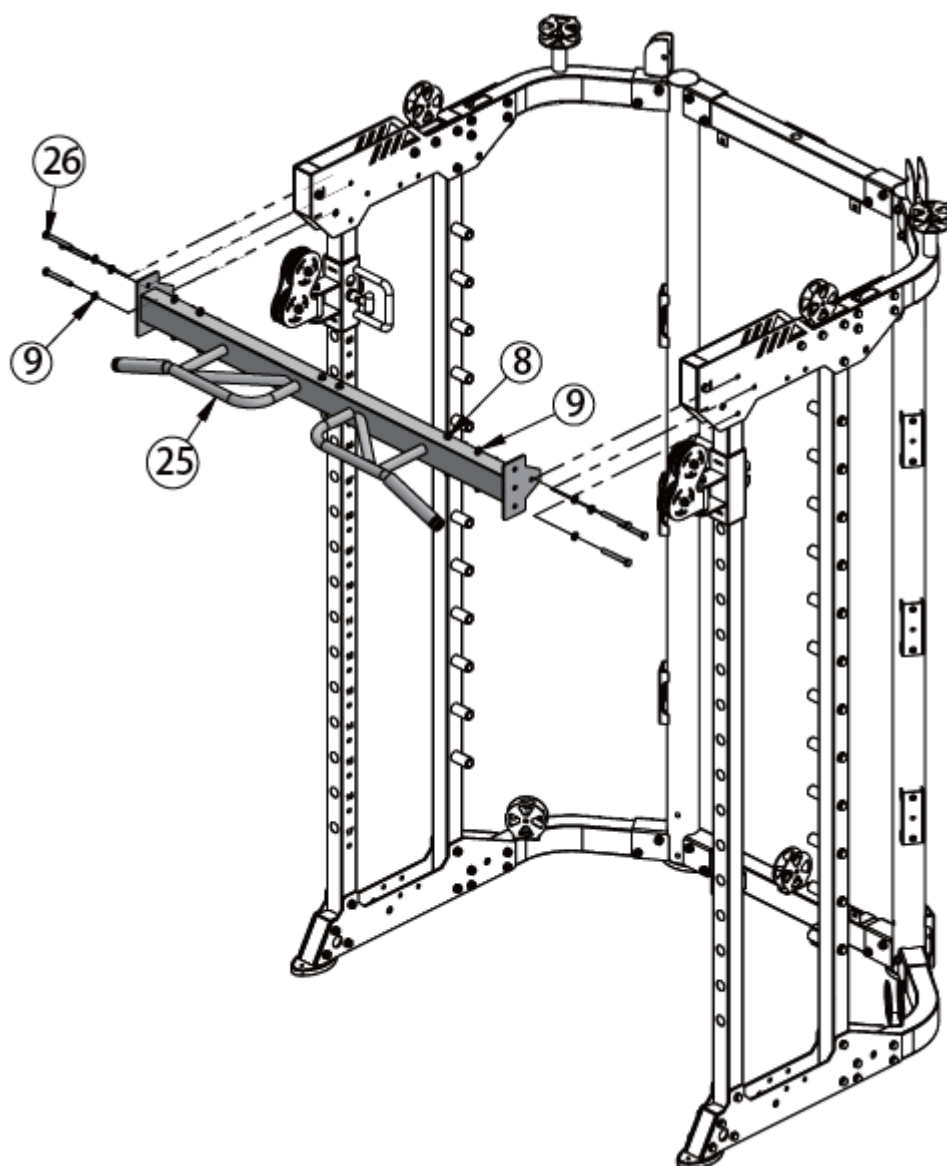

8	Matice M10	6
9	Podložka $\varnothing 10$	12
25	Horní rám	1
26	Šroub M10×80	6

Krok 8

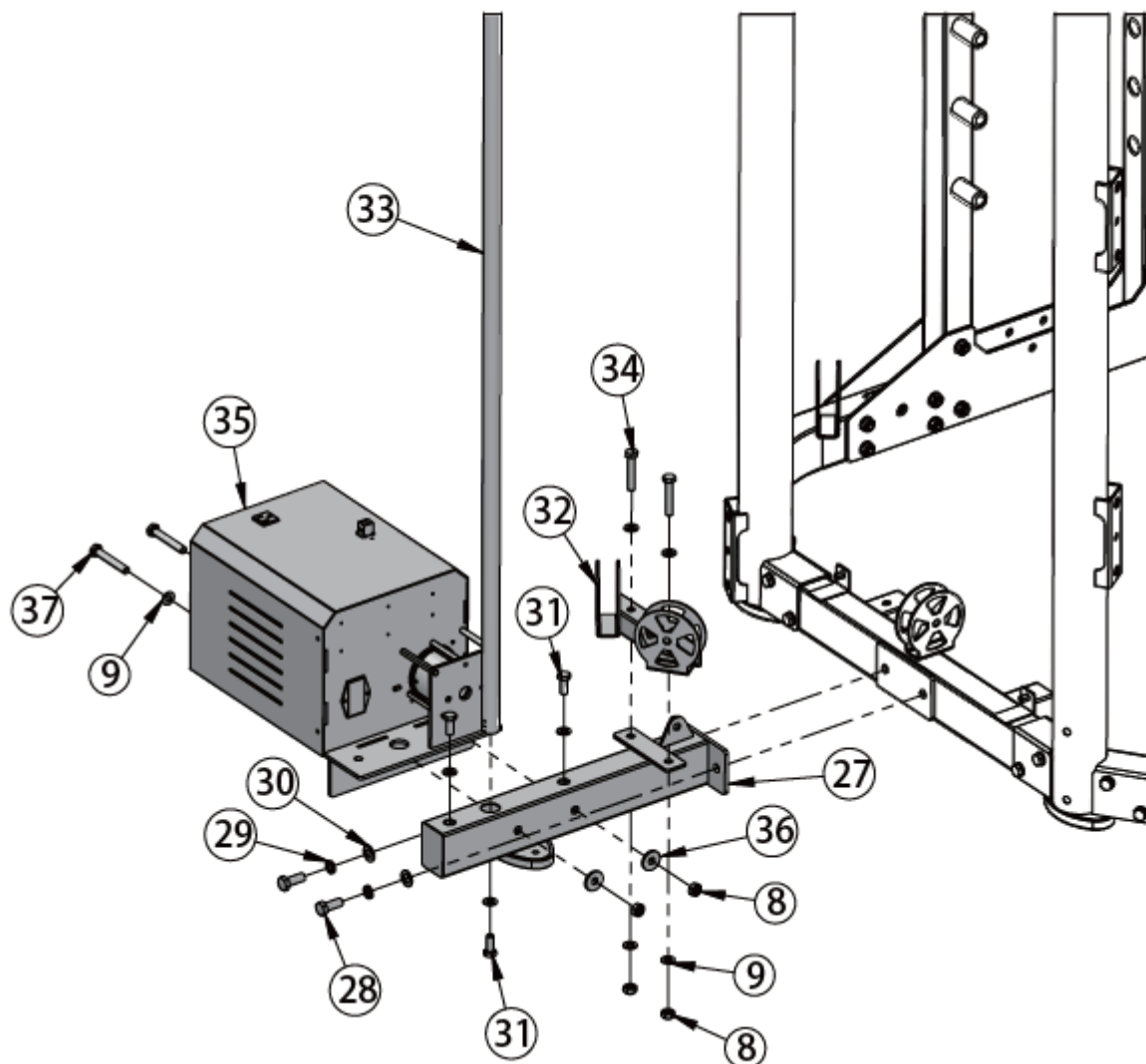

8	Matice M10	4
9	Podložka $\varnothing 10$	9
27	Upevňovací rám	1
28	Šroub M12×30	2
29	Pružná podložka $\varnothing 12$	2
30	Podložka $\varnothing 12$	2
31	Šroub M10×25	3
32	Rám s kladkou	1
33	Matice	1
34	Šroub M10×55	2
35	Motor	1
36	Podložka $\varnothing 30 \times \varnothing 10 \times 3$	2
37	Šroub M10×70	2

Krok 9

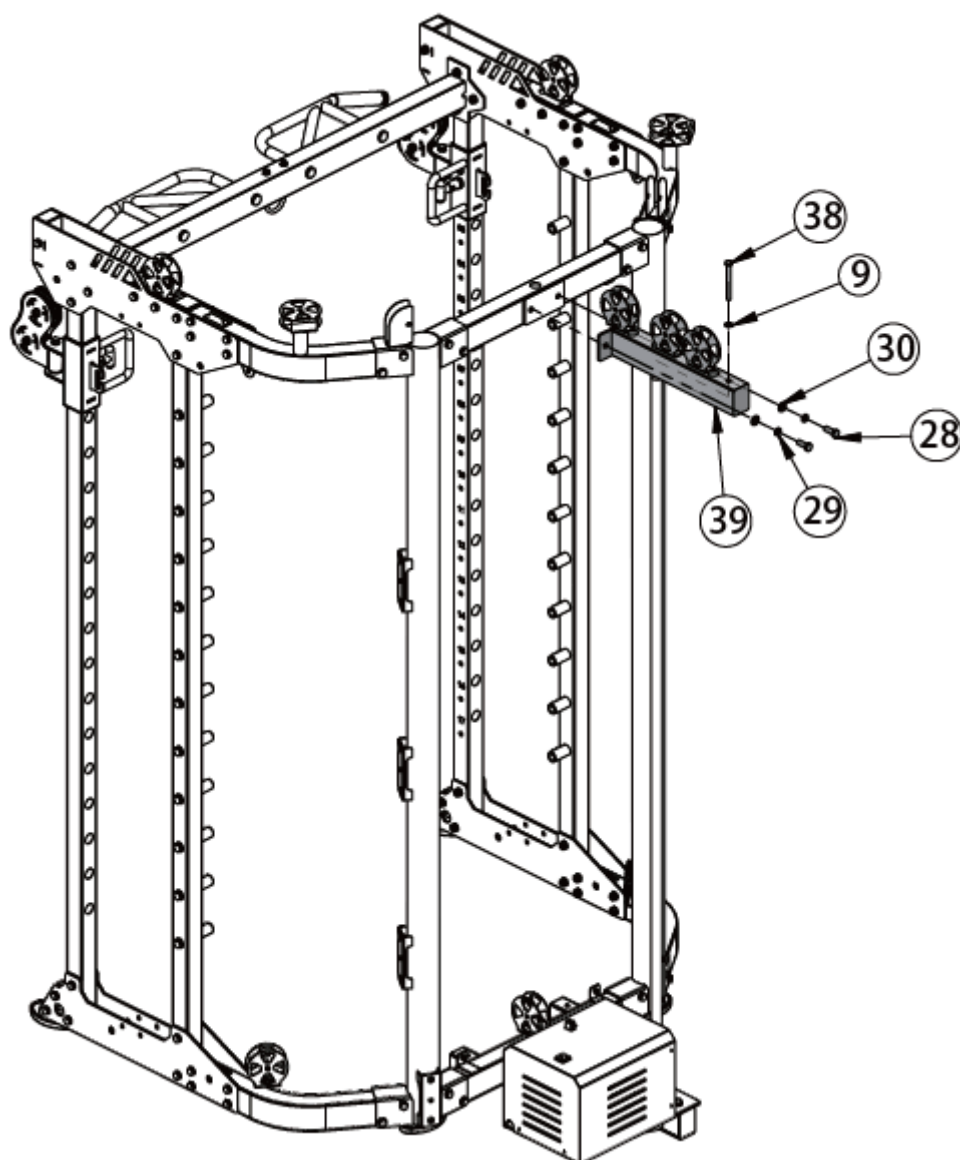

9	Podložka $\varphi 10$	1
28	Šroub M12×30	2
29	Pružná podložka $\varphi 12$	2
30	Podložka $\varphi 12$	2
38	Šroub M10×95	1
39	Spojovací rám	1

Krok 10

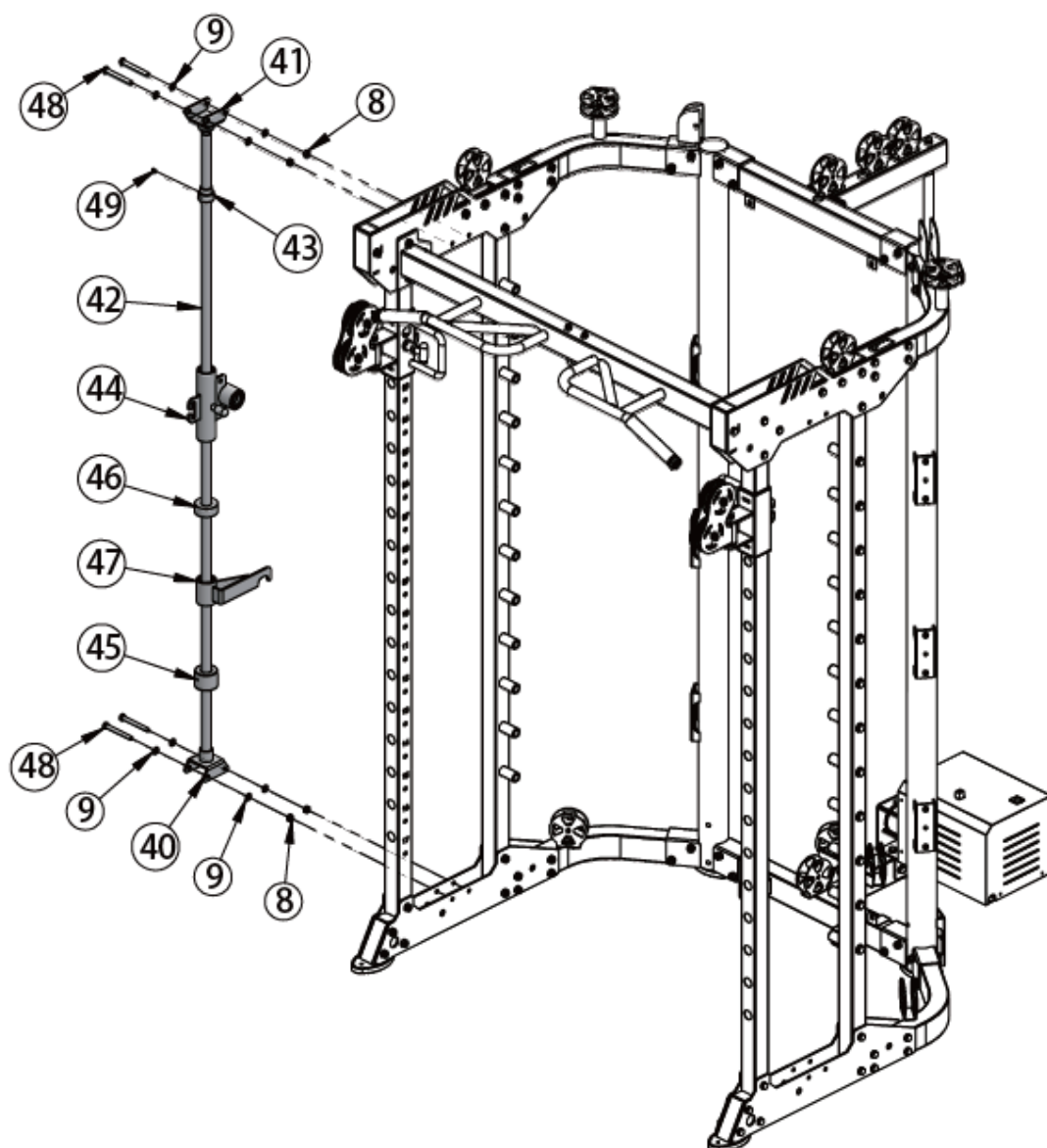

8	Matice M10	4
9	Podložka $\varnothing 10$	8
40	Spodní upevnění rámu	1
41	Horní upevnění rámu	1
42	Vodící tyč $\varnothing 25 \times 1850$	1
43	Jistící kroužek $\varnothing 40 \times \varnothing 25.5 \times 35$	1
44	Posuvník	1
45	Gumová podložka $\varnothing 60 \times \varnothing 26 \times 45$	1
46	Gumová podložka $\varnothing 60 \times \varnothing 26 \times 25$	1
47	Bezpečnostní hák	1
48	Šroub M10 \times 90	4
49	Šroub M8 \times 10	1

Krok 11

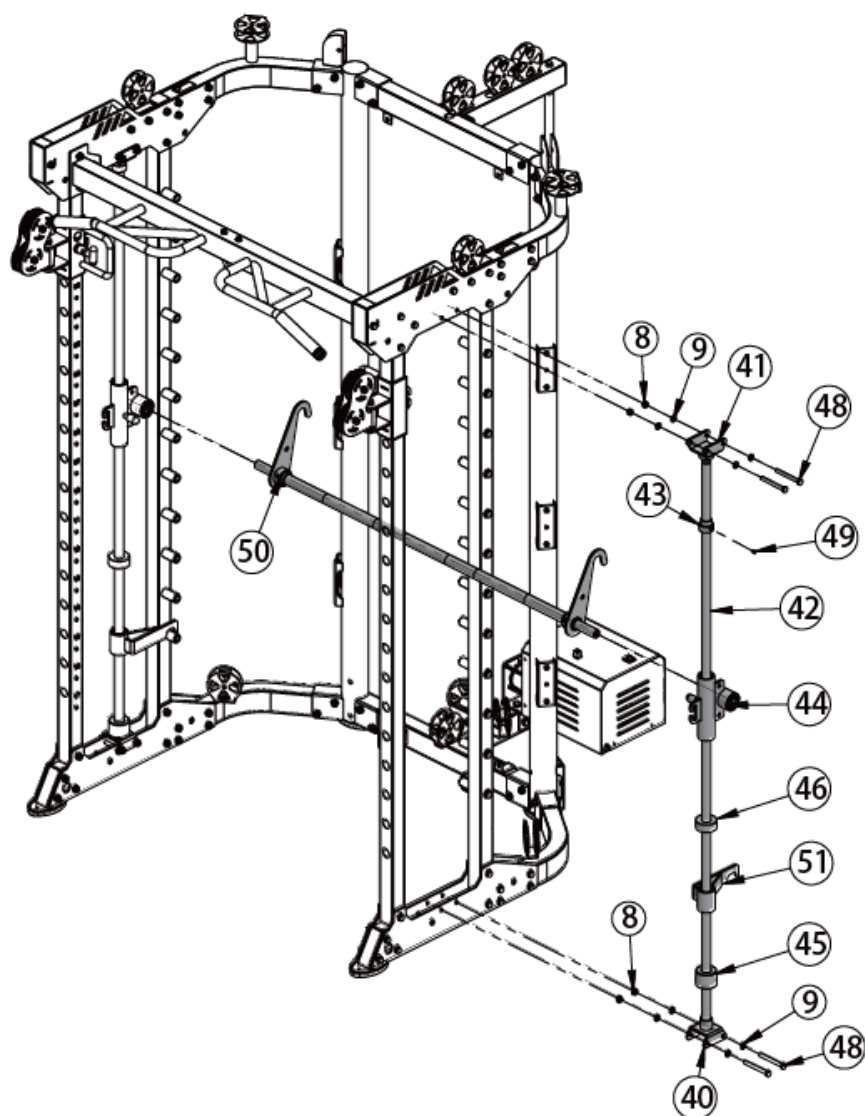

8	Matice M10	4
9	Podložka $\varnothing 10$	8
40	Spodní upevnění rámu	1
41	Horní upevnění rámu	1
42	Vodící tyč $\varnothing 25 \times 1850$	1
43	Jistící kroužek $\varnothing 40 \times \varnothing 25.5 \times 35$	1
44	Posuvník	1
45	Gumová podložka $\varnothing 60 \times \varnothing 26 \times 45$	1
46	Gumová podložka $\varnothing 60 \times \varnothing 26 \times 25$	1
47	Bezpečnostní hák	1
48	Šroub M10 \times 90	4
49	Šroub M8 \times 10	1
50	Vzpěračská tyč	1
51	Bezpečnostní hák	1

Krok 12

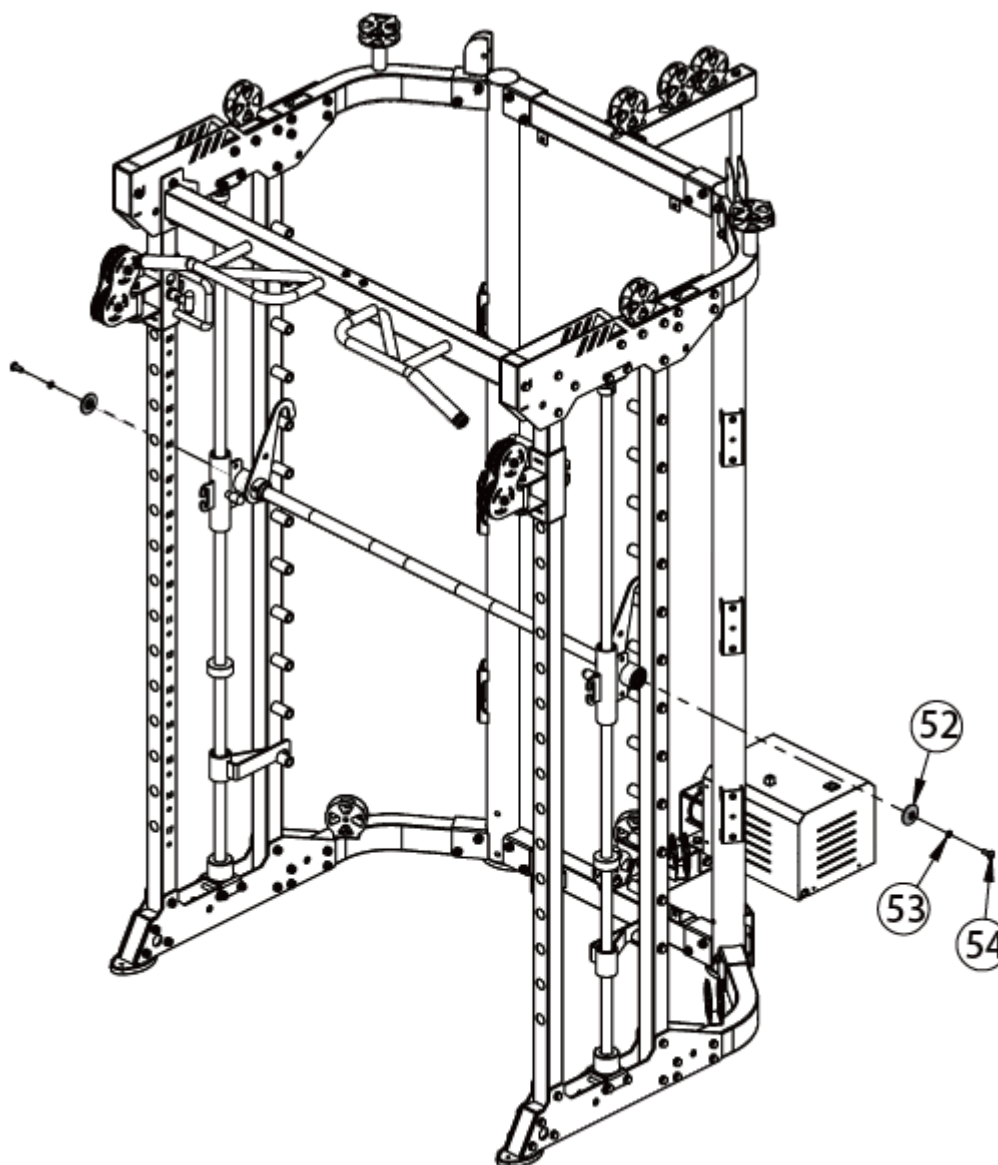

52	Dekorativní hák $\varphi 11 \times \varphi 18 \times \varphi 24 \times \varphi 50$	2
53	Pružná podložka $\varphi 10$	2
54	Šroub M10×25	2

Krok 13

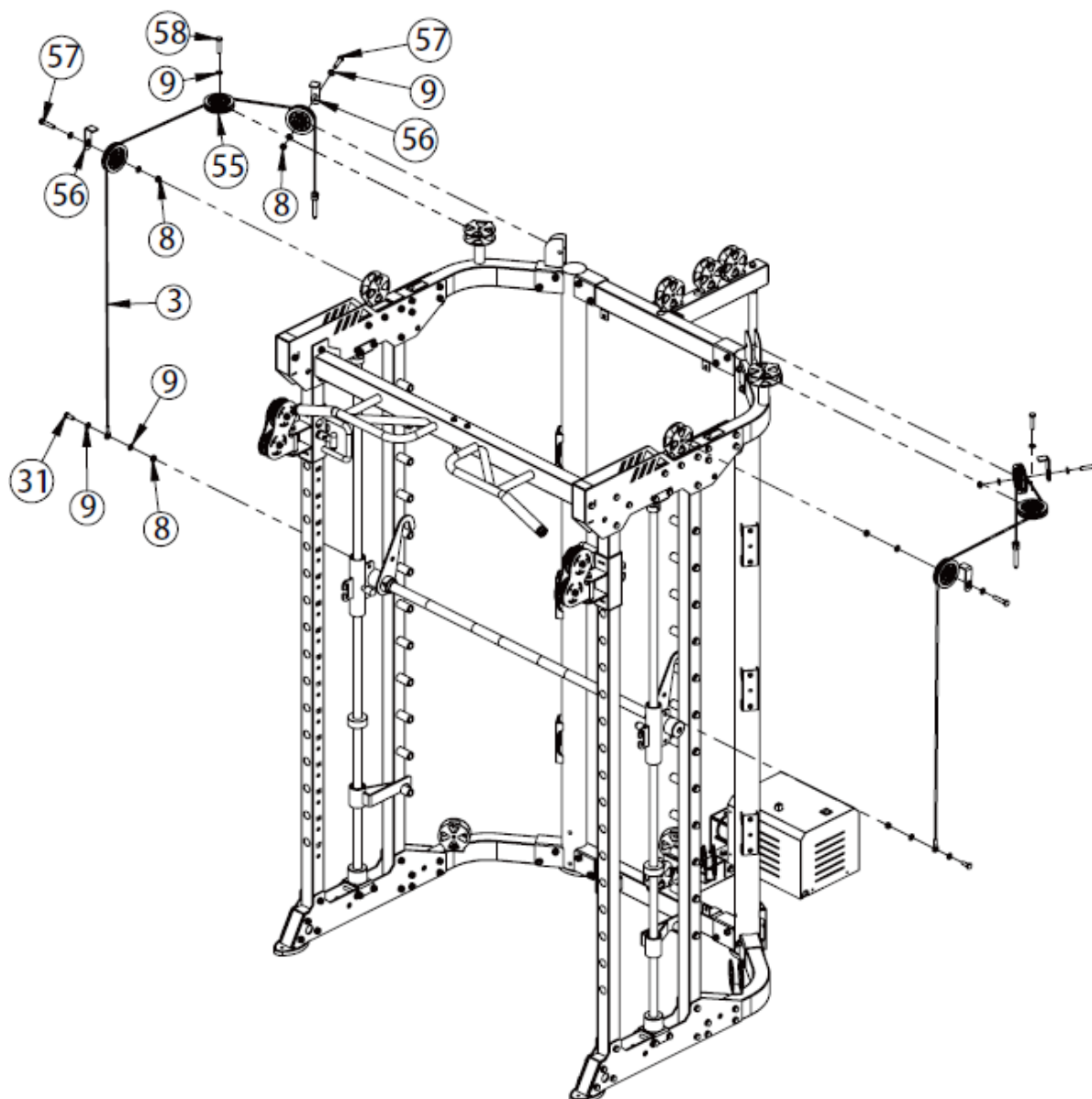

8	Matice M10	6
9	Podložka $\varphi 10$	14
31	Šroub M10×25	2
55	Kladka $\varphi 92$	6
56	Držák kladky	4
57	Šroub M10×50	4
58	Šroub M10×45	2

Krok 14

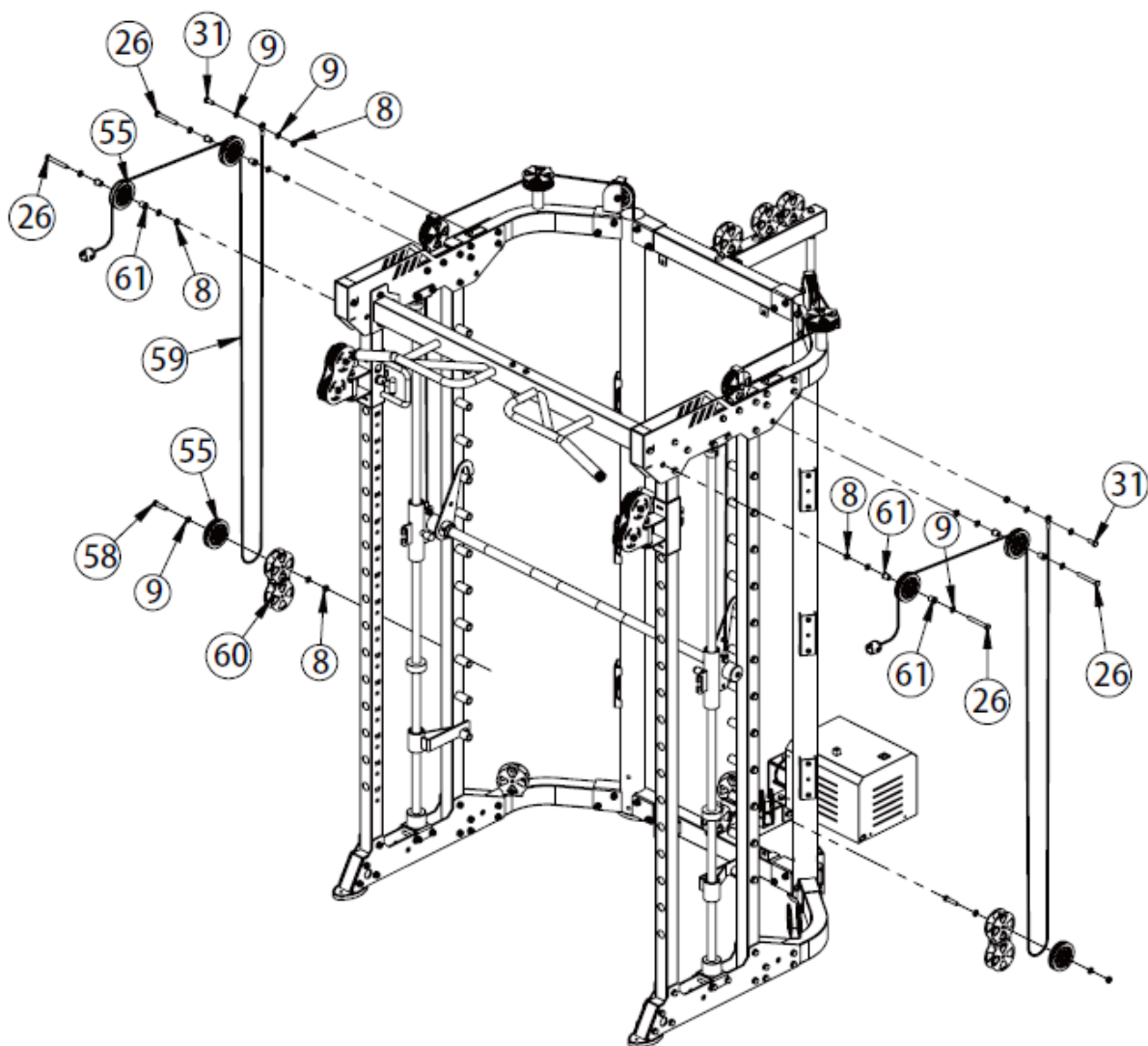

8	Matice M10	8
9	Podložka $\varnothing 10$	16
26	Šroub M10×80	4
31	Šroub M10×25	2
55	Kladka $\varnothing 92$	6
58	Šroub M10×45	2
59	Ocelové lanko 3058	2
60	Držák kladky	2
61	Pouzdro $\Phi 20 \times \varphi 16 \times \varphi 10.5 \times 20.5$	8

Krok 15

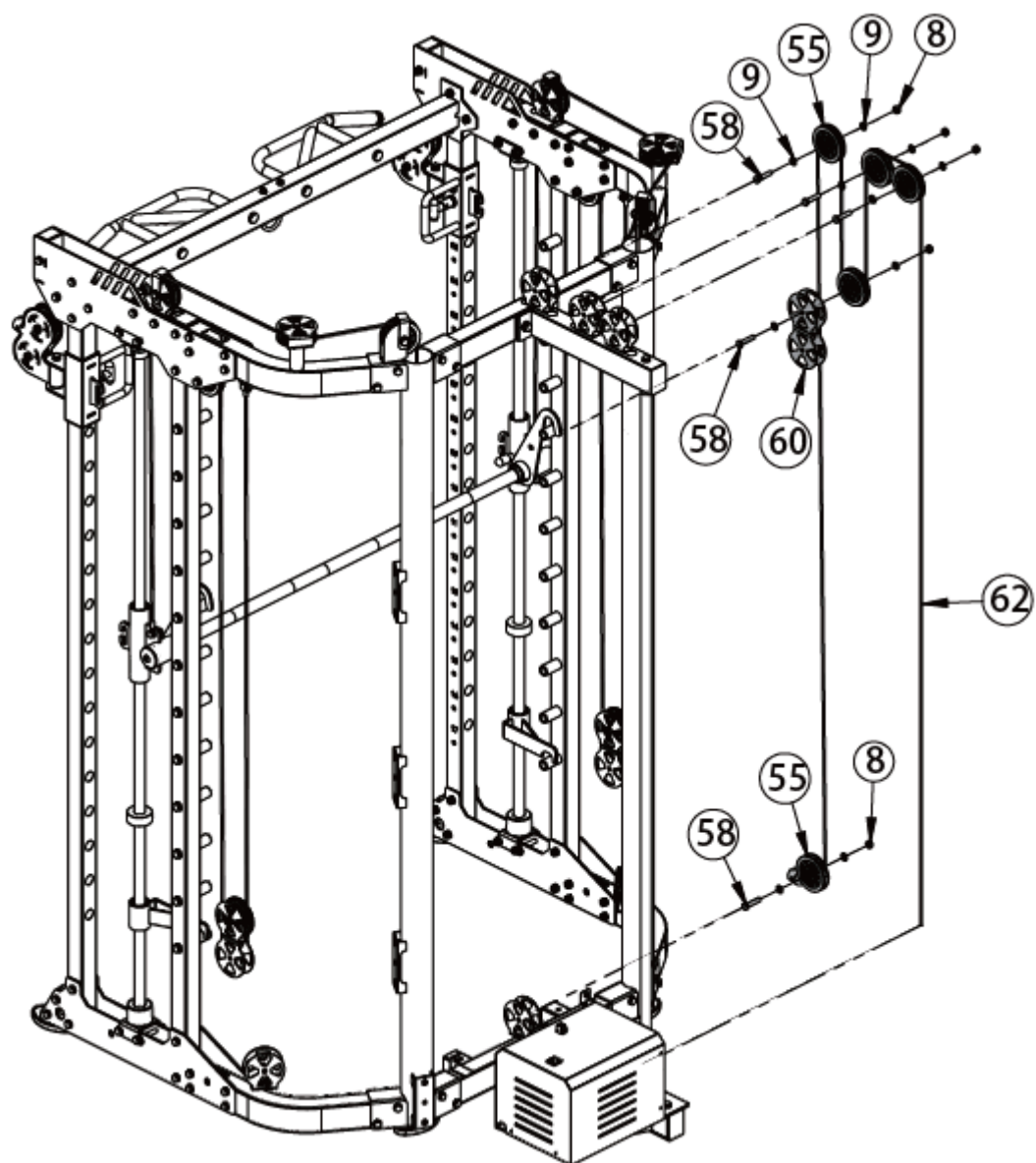

8	Matice M10	5
9	Podložka $\varnothing 10$	10
58	Šroub M10×45	5
55	Kladka $\varnothing 92$	5
60	Držák kladky	1
62	Ocelové lanko 8301	1

Krok 16

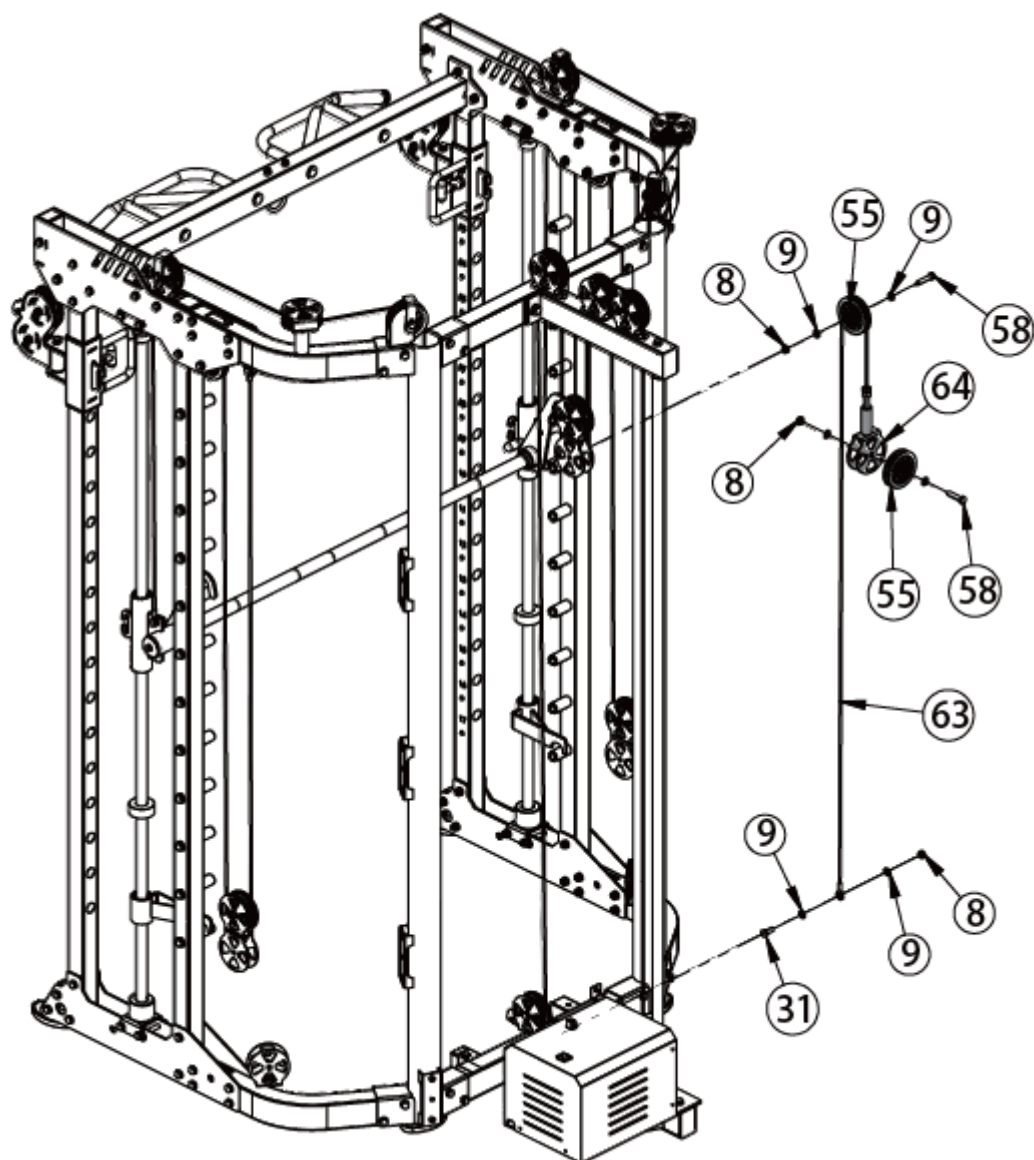

8	Matice M10	3
9	Podložka $\varphi 10$	6
31	Šroub M10×25	1
55	Kladka $\varphi 92$	2
58	Šroub M10×45	2
63	Ocelové lanko 8301	1
64	Držák kladky	1

Krok 17

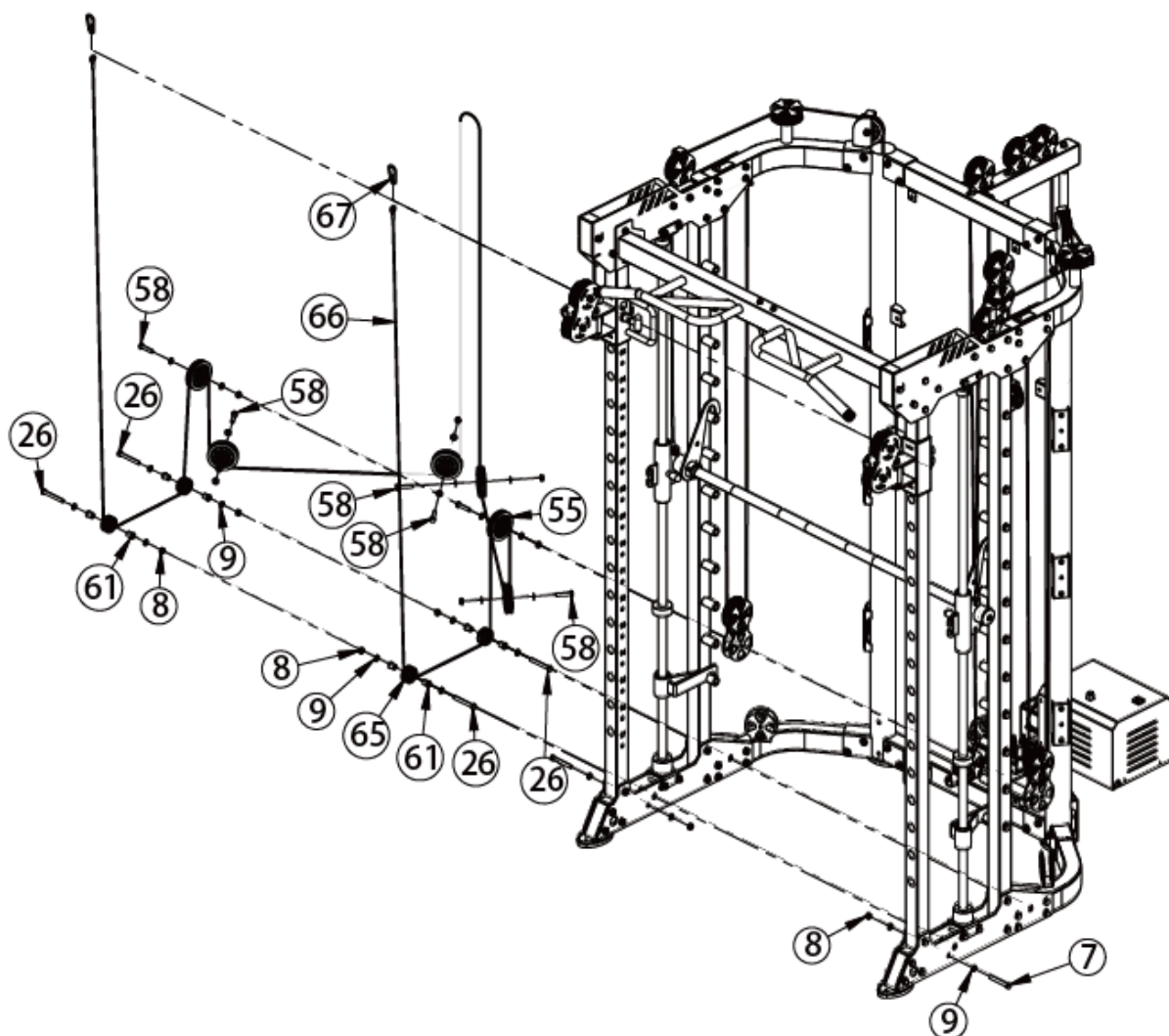

7	Šroub M10×75	2
8	Matice M10	12
9	Podložka $\varphi 10$	24
26	Šroub M10×80	4
55	Kladka $\varphi 92$	6
58	Šroub M10×45	6
61	Pouzdro $\Phi 20 \times \varphi 16 \times \varphi 10.5 \times 20.5$	8
65	Kladka $\varphi 50$	4
66	Ocelové lanko 8301	1
67	Hák	2

Krok 18

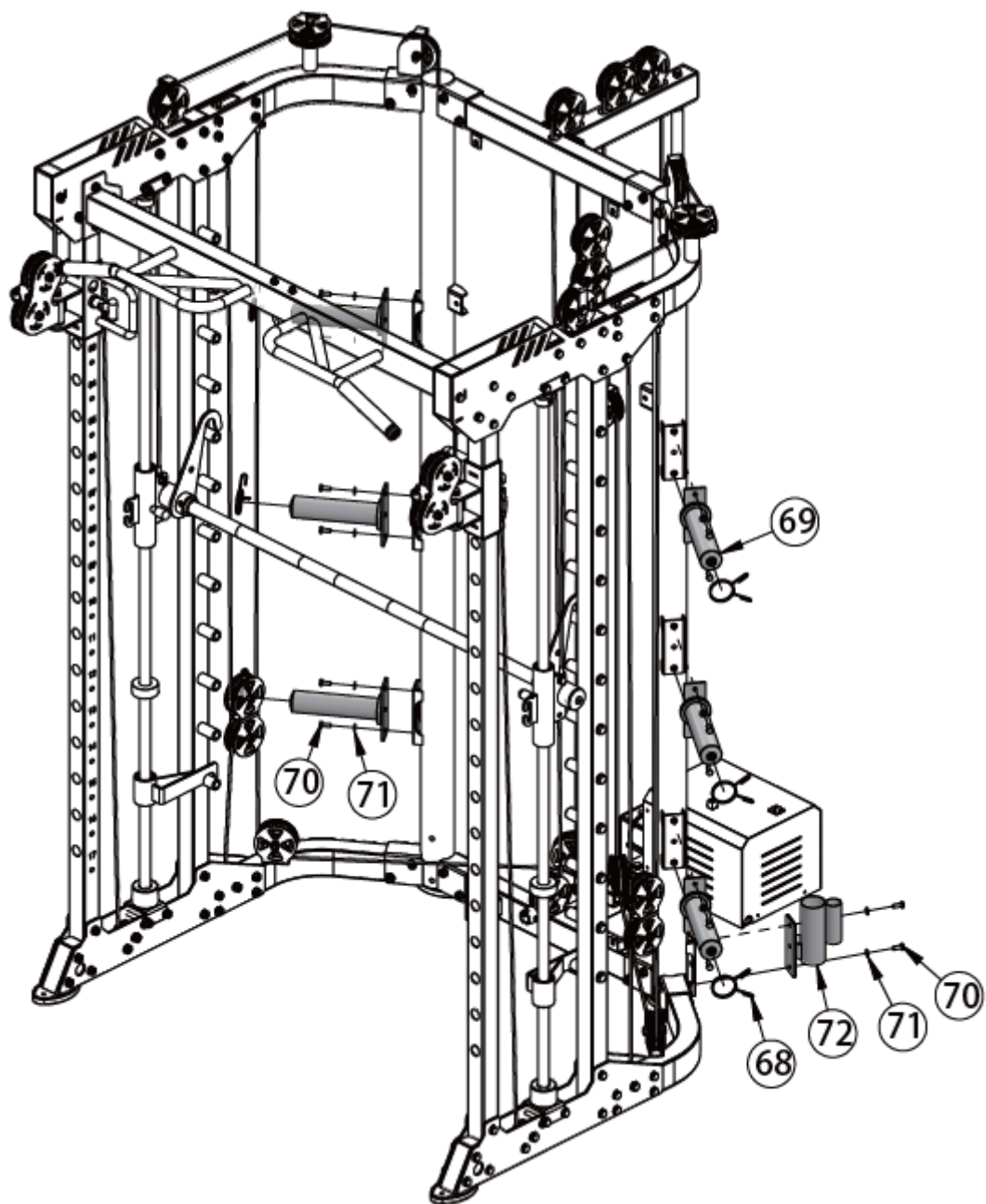

68	Bezpečnostní objímka $\varnothing 50$	6
69	Držák kotoučů	6
70	Šroub M8×20	14
71	Podložka $\varnothing 8$	14
72	Držák vzpěračské tyče	1

Krok 19

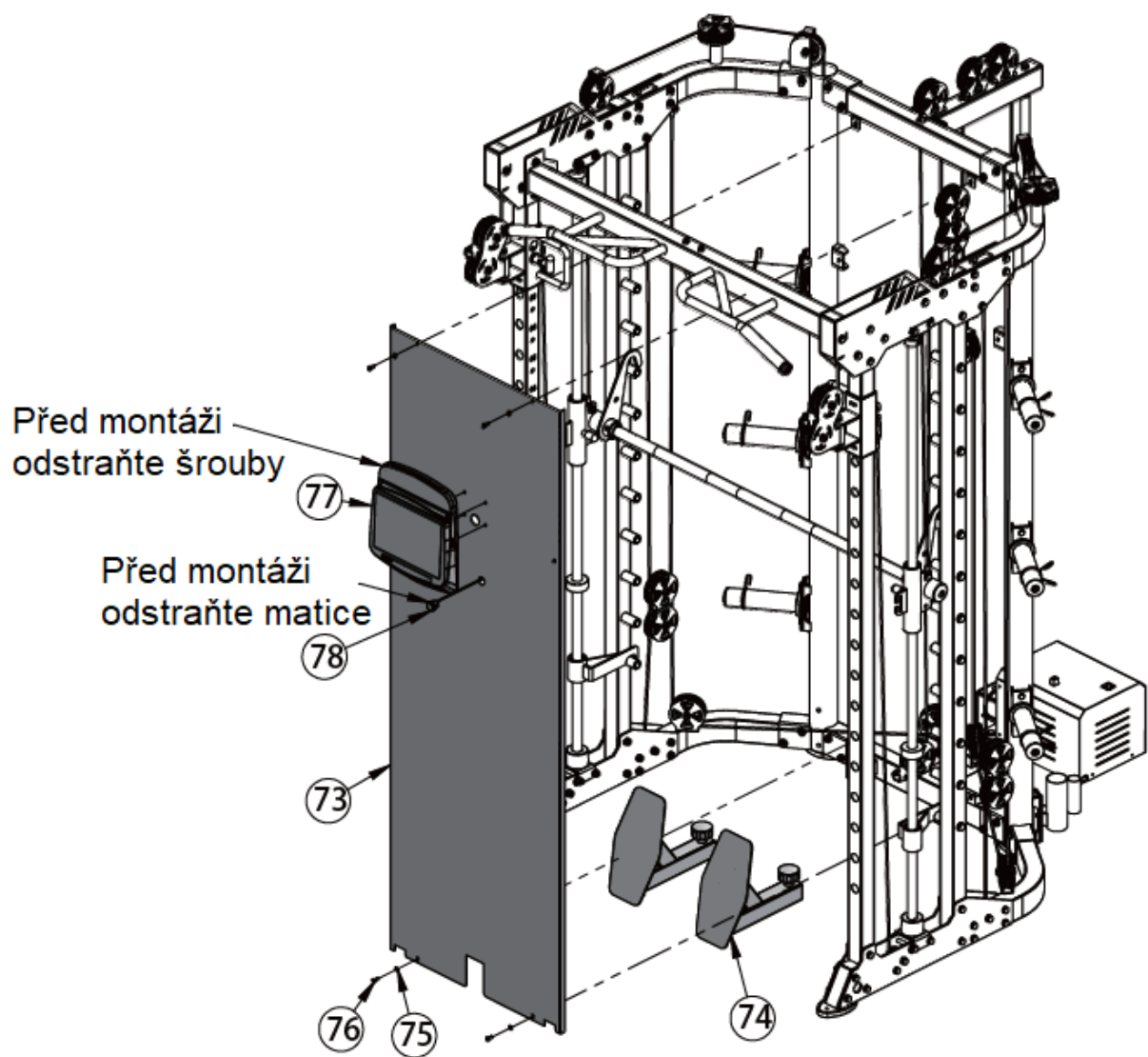

73	Kryt	1
74	Leg press	2
75	Podložka $\varnothing 6$	4
76	Šroub M6×16	4
77	Konzole 8301	1
78	Kabel 8301	1

Krok 20

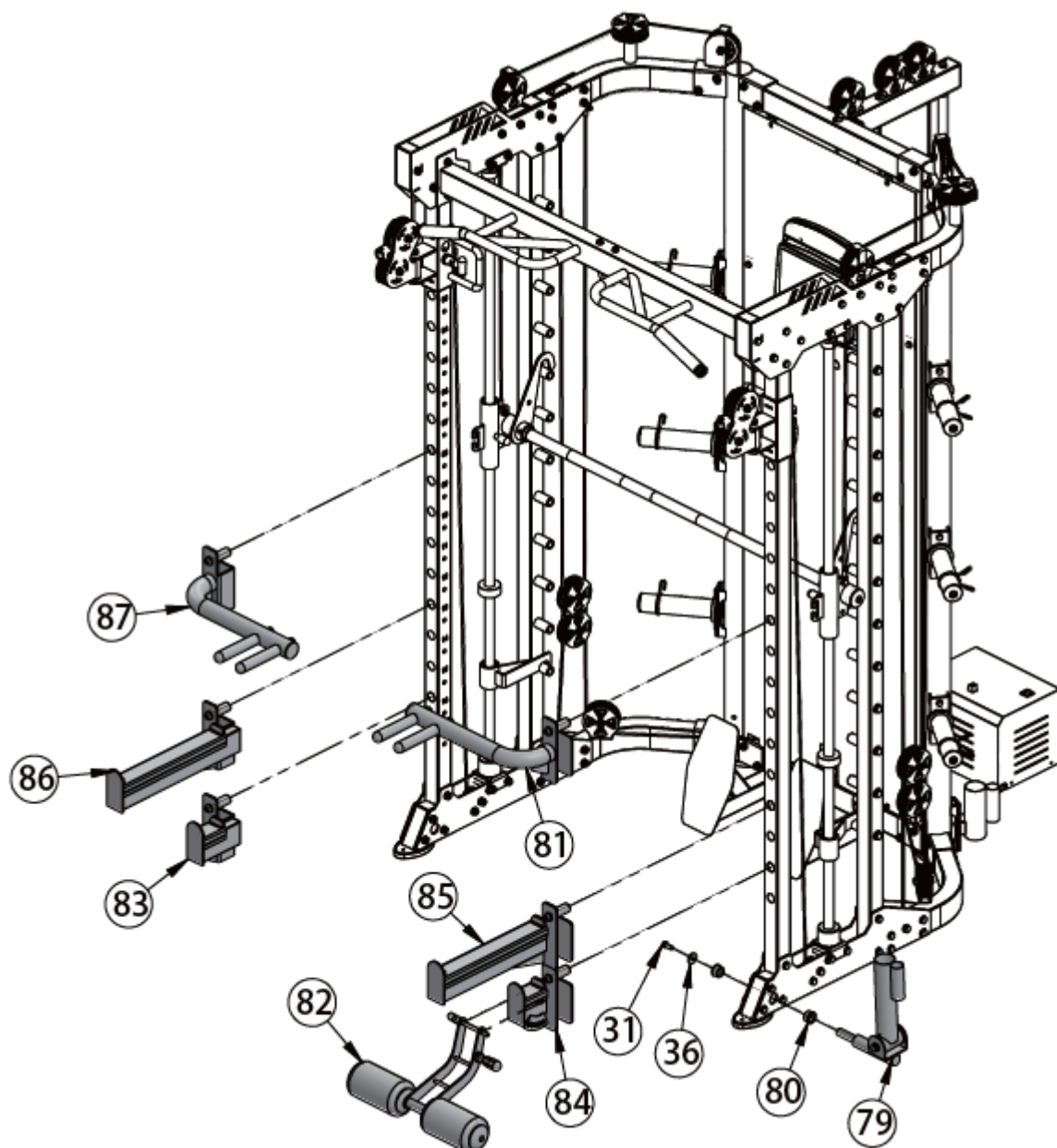

79	Držák vzpěračské tyče	1
80	Objímka $\varphi 33 \times \varphi 29 \times \varphi 20 \times 18$	2
31	Šroub M10×25	1
36	Podložka $\varphi 30 \times \varphi 10 \times 3$	1
81	Levé horizontální madlo	1
82	Předkopy / zákopy	1
83	Krátký bezpečnostní rám – pravý	1
84	Krátký bezpečnostní rám – levý	1
85	Dlouhý bezpečnostní rám – pravý	1
86	Dlouhý bezpečnostní rám – levý	1
87	Levé horizontální madlo	1

Krok 21

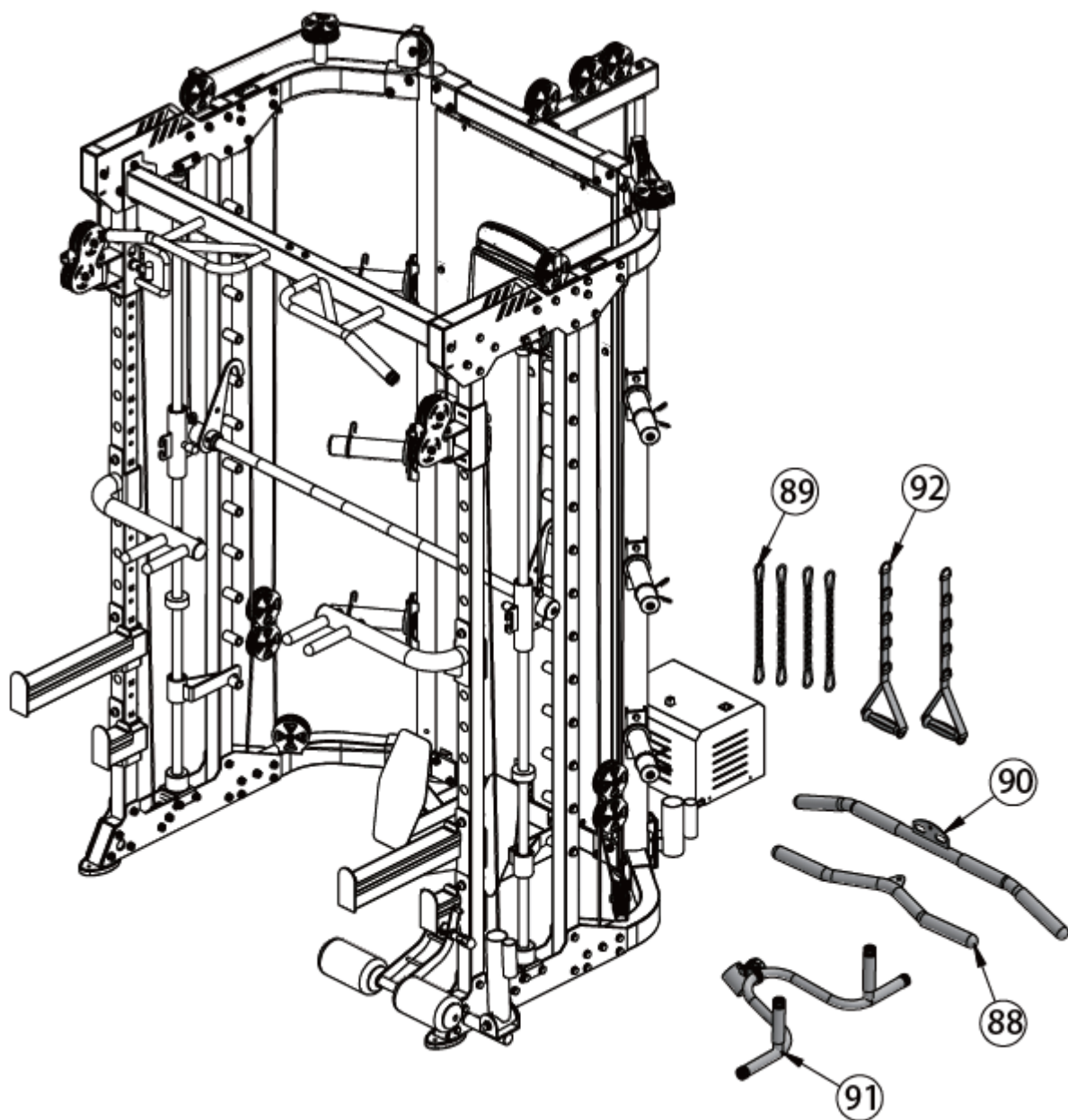

88	Madlo	1
89	Řetěz s karabinou	4
90	Madlo	1
91	Madla	1
92	Madlo	2

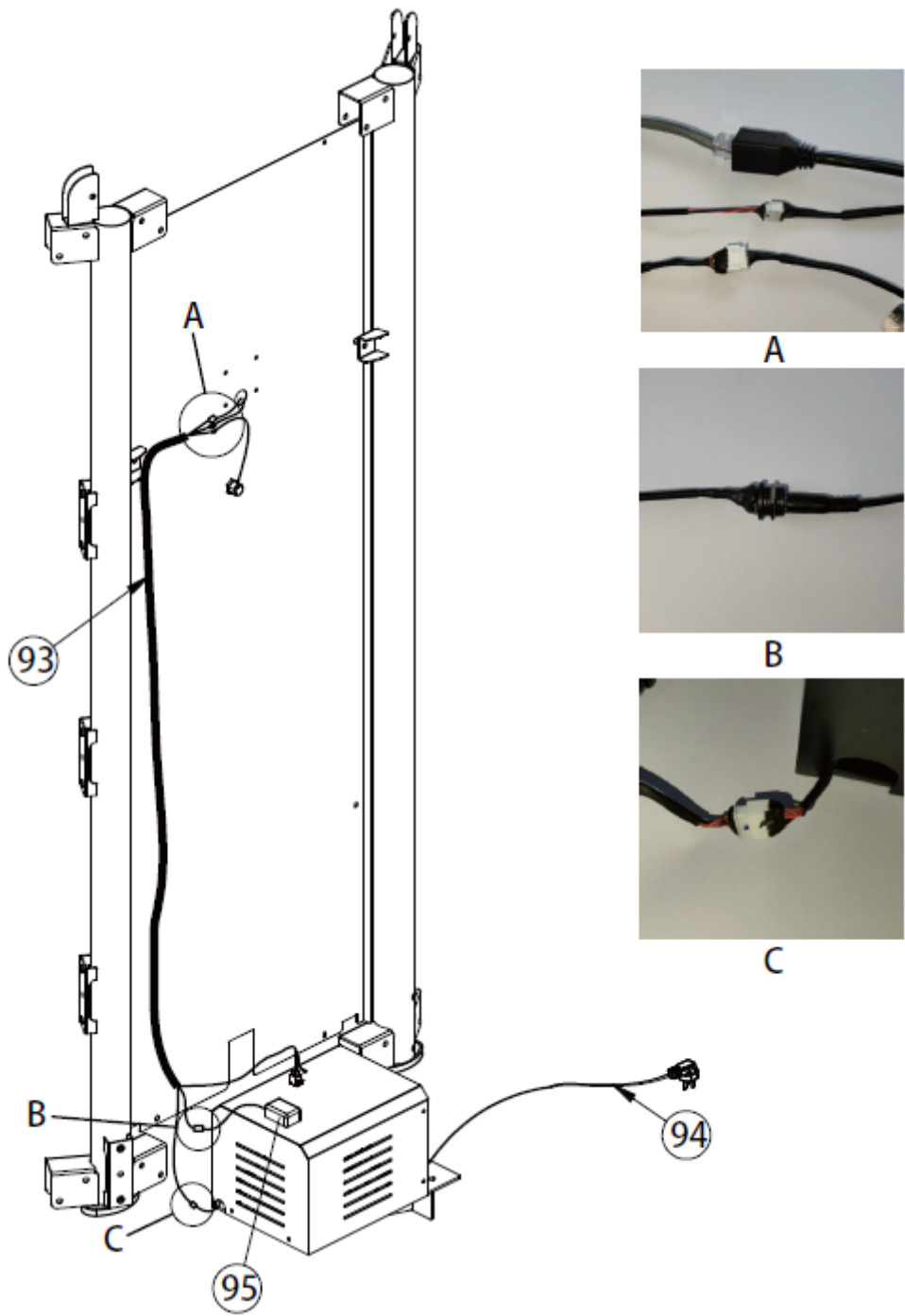

93	Signální kabel	1
94	Napájecí kabel	1
95	Adaptér	1

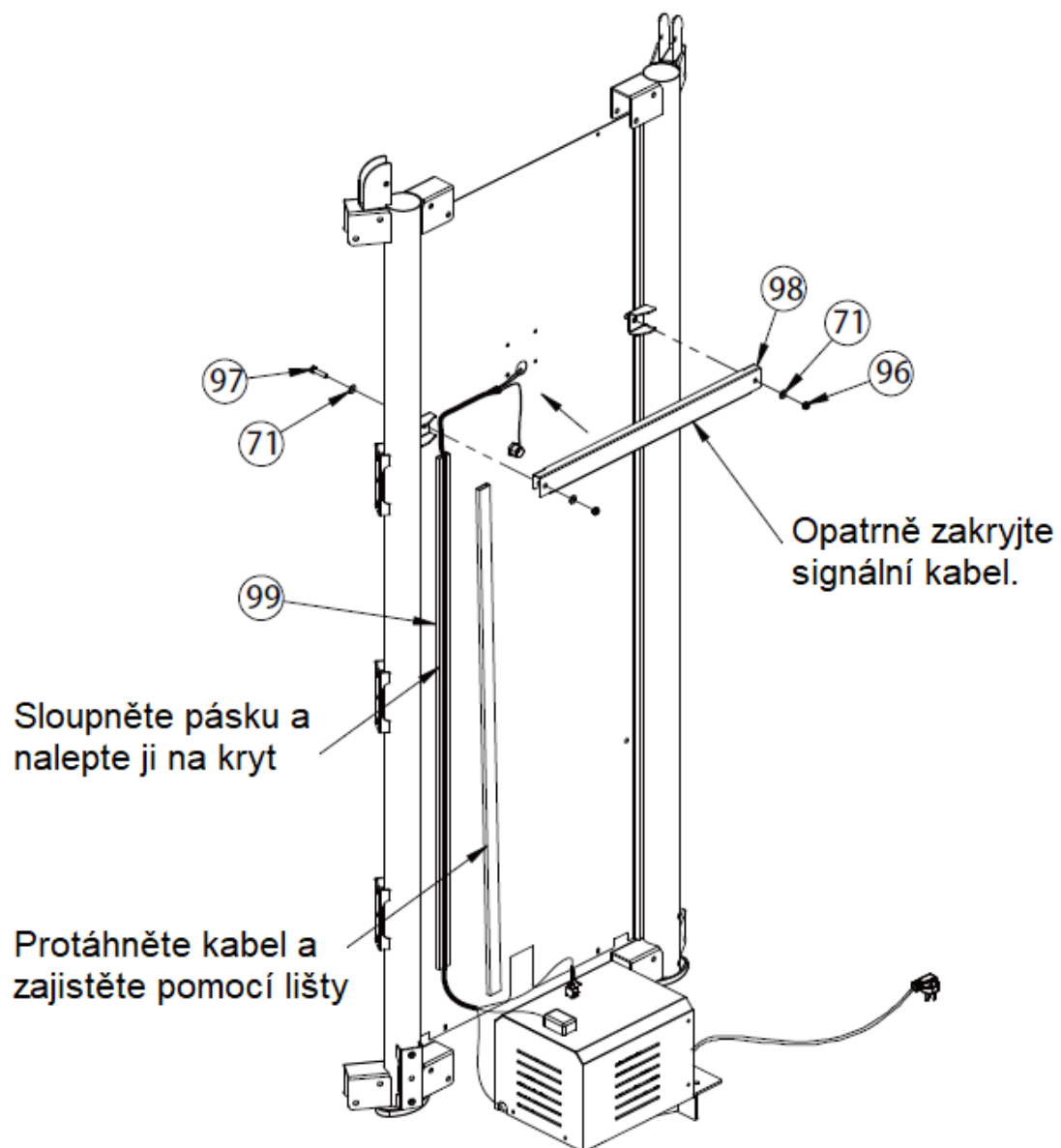

71	Podložka $\varnothing 8$	4
96	Matice M8	2
97	Šroub M8×35	2
98	Držák krytu	1
99	Krytka kabelu 30*20	1

OVLÁDACÍ PANEL

Přihlašovací obrazovka

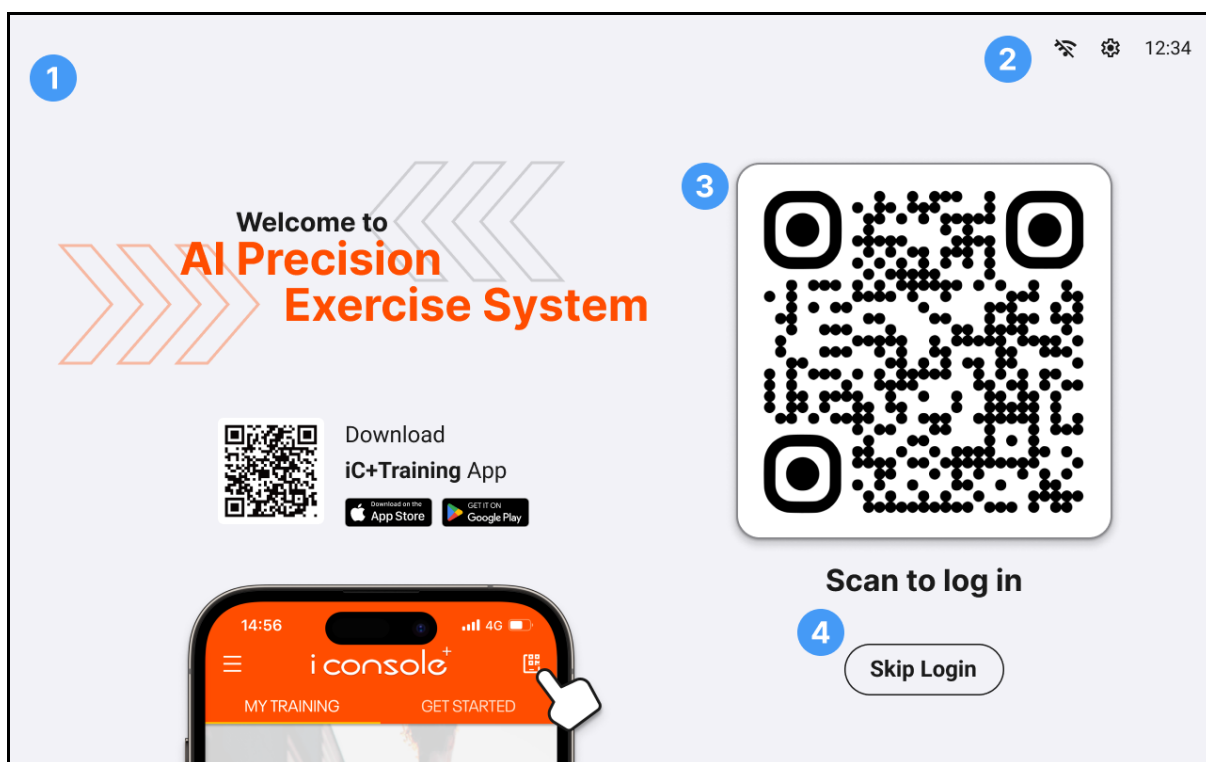

1. Přejetím prstem z leva do prava otevřete menu a a výběr funkcí.
2. Ikona připojení WiFi. Připojení nastavíte v nastavení.
3. Přihlášení pomocí QR kódu přes iConsole+ aplikaci.
4. Přeskočte přihlášení a přejděte na domovskou obrazovku.

Menu a přihlášení

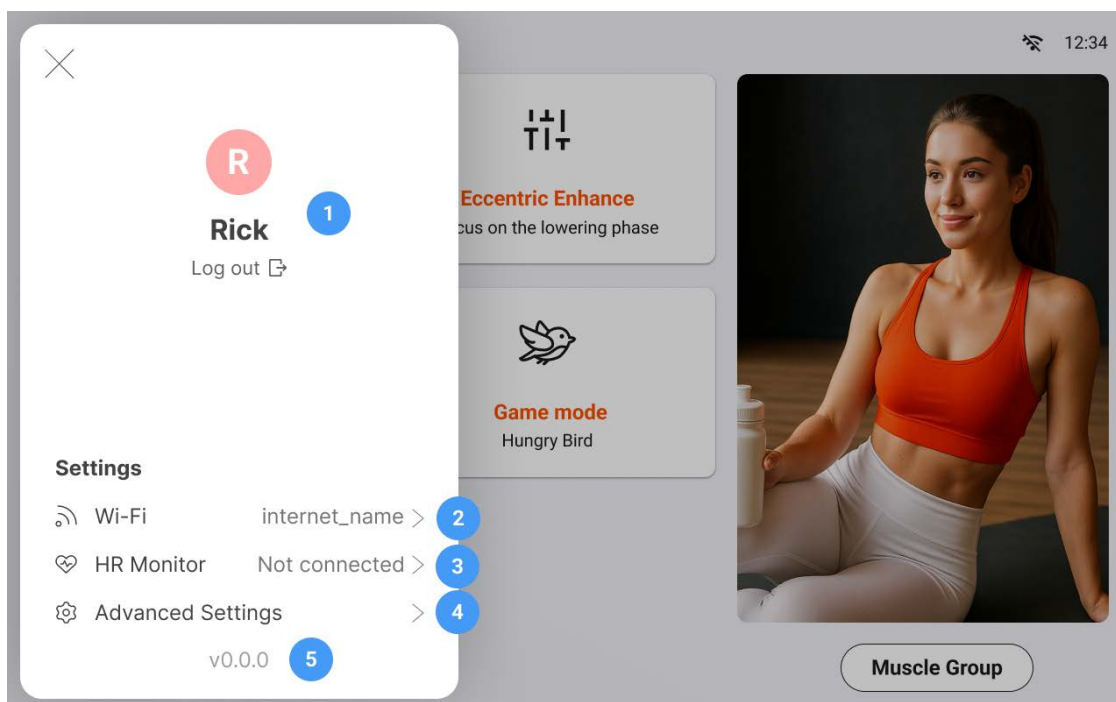

1. Profilová fotka a přihlášení

Přihlášení a odhlášení. Po přihlášení se zobrazí uživatelské jméno a profilová fotka.

2. WiFi

Vyberte domácí WiFi síť.

3. Připojení hrudního pásu

Systém automaticky vyhledá dostupné hrudní pásy. Vyberte váš hrudní pás ze seznamu.

4. Nastavení

Zvolte pro zobrazení nabídky nastavení.

5. Verze softwaru.

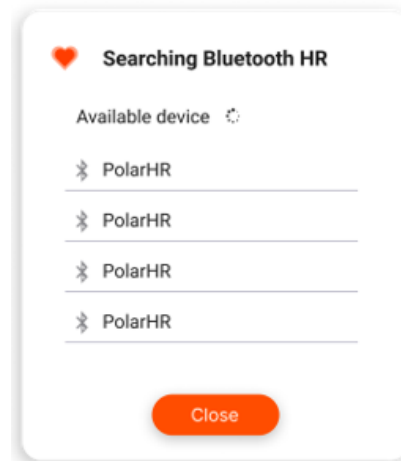

Nastavení

1. Tmavý / Světlý režim rozhraní

Nastavení zobrazení rozhraní.

2. Jednotky

Nastavení jednotek: metrické (kg), imperiální (libry)

3. Jazyk rozhraní

Nastavení jazyku rozhraní

4. Aktualizace softwaru

Zkontrolování dostupnosti aktualizace

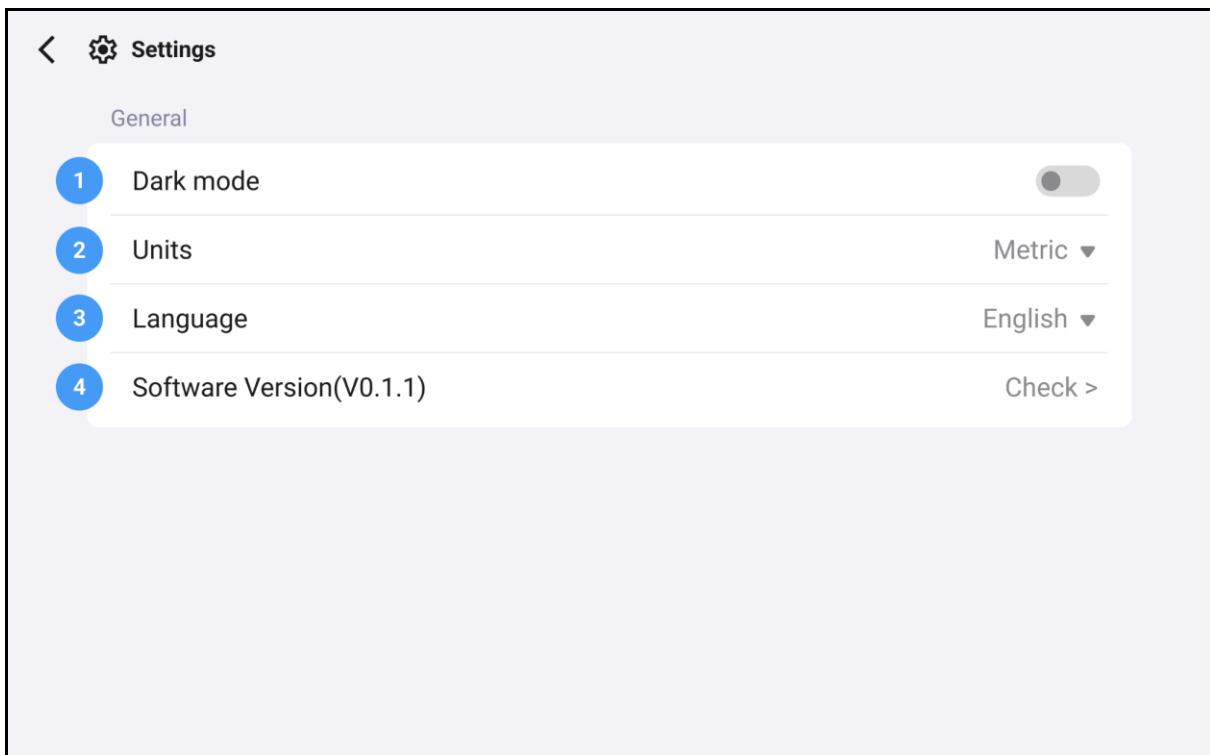

Domovská obrazovka

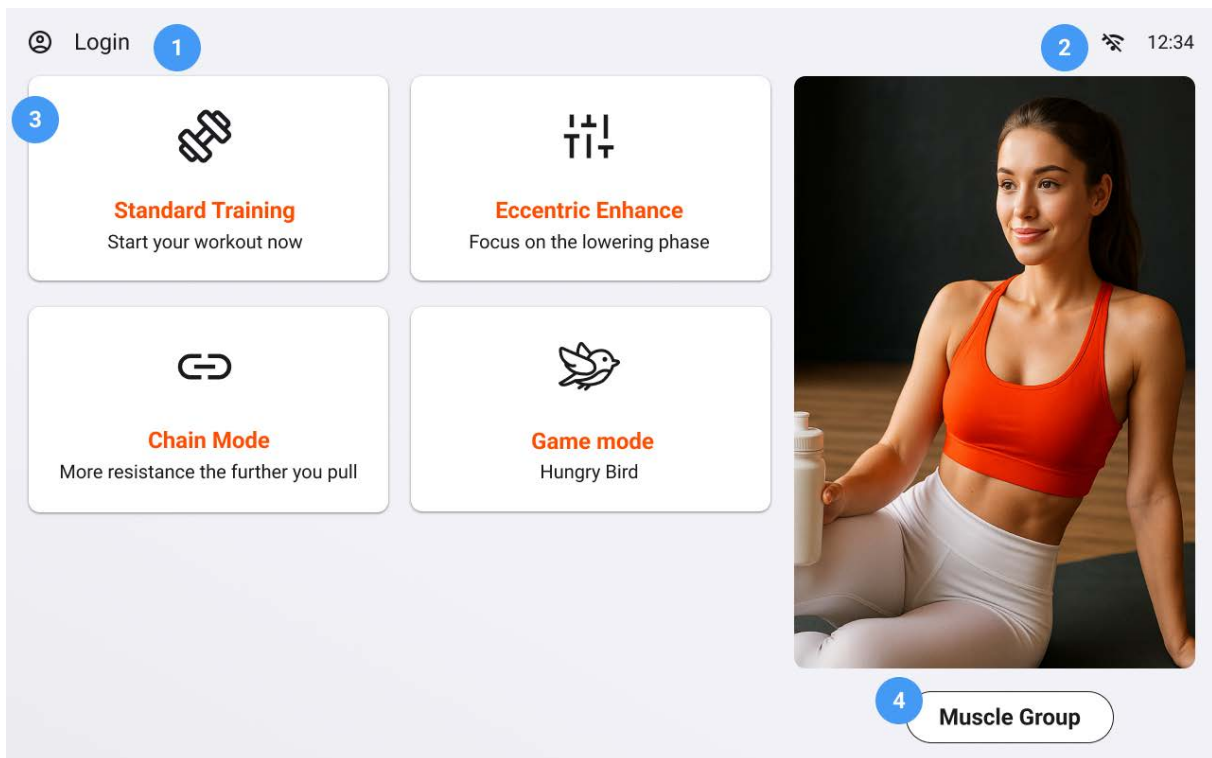

1. Uživatel

Výběrem otevřete menu nebo nastavíte další systémové funkce.

2. Indikační ikony

WiFi připojení a nastavení

3. Výběr tréninku

4. Zobrazení svalových skupin

Výběrem zobrazíte cviky a zapojené svalové skupiny.

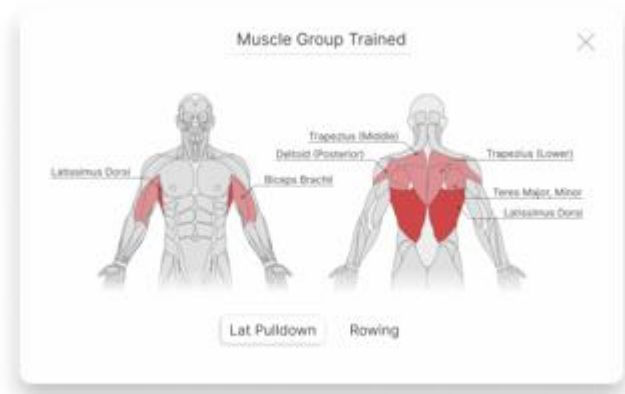

Rozhraní tréninku

1. Aktuální trénink
2. Data v reálném čase

Zobrazení délky tréninku, hmotnost, počet setů, počet opakování. Pokud je program zastaven, stiskem Heart Rate připojíte hruďní pás.

3. Výběr zobrazeného grafu

Zobrazení rozsahu cvičení, výkonu a rychlosti

4. Nastavení zátěže

Pomocí tlačítek + a – nastavíte zátěž po 0,5 kg nebo pomocí posuvníku nastavte zátěž.

5. Start, pozastavení a zastavení

Start: Stiskem spustí program

Pause: Stiskem pozastavíte program, stiskem start program spustíte

Stop: Stiskem zastavíte program a zobrazíte souhrn cvičení

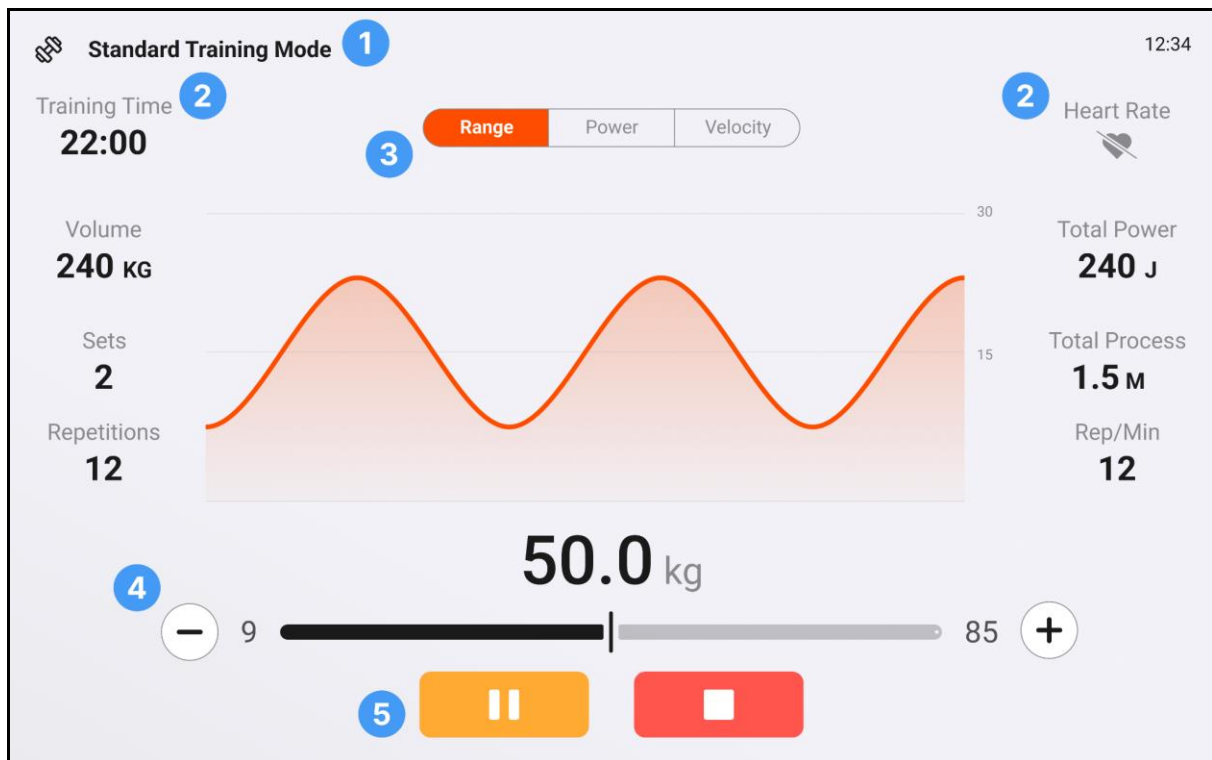

Excentrické cvičení

1. Nastavení poměru

Pomocí posuvníku upravte poměr. Pokud je poměr x1.5, a je nastavena síla přátahu na 10 kg, excentrický odpor bude 15 kg ($10 \times 1,5 = 15$ kg).

2. Zrušení/potvrzení nastavení

Stiskem Cancel se navrátíte na domovskou obrazovku.

Stiskem Conform potvrdíte nastavení.

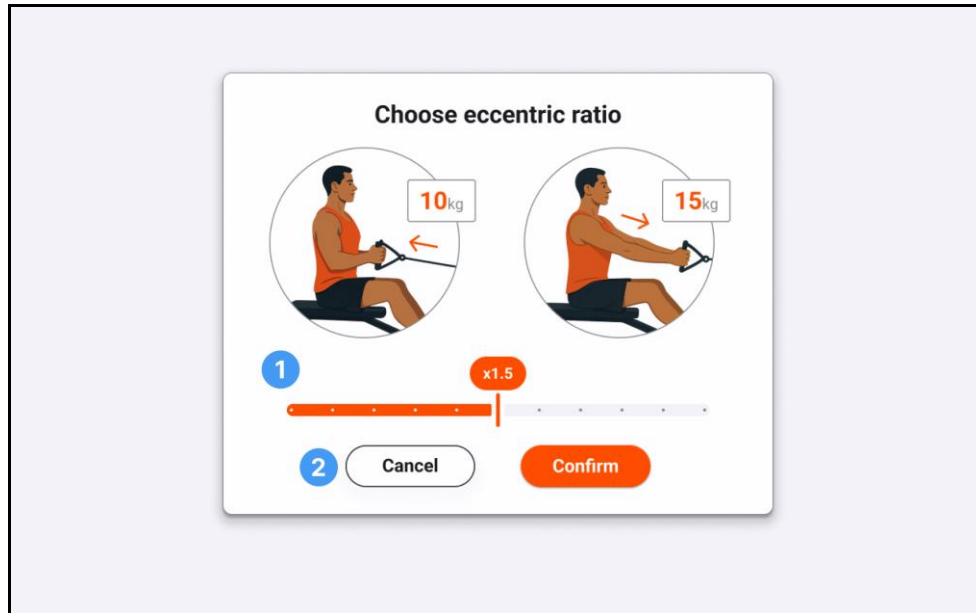

Zobrazení grafu excentrického cvičení

Excentrický odpor je zobrazen tučně.

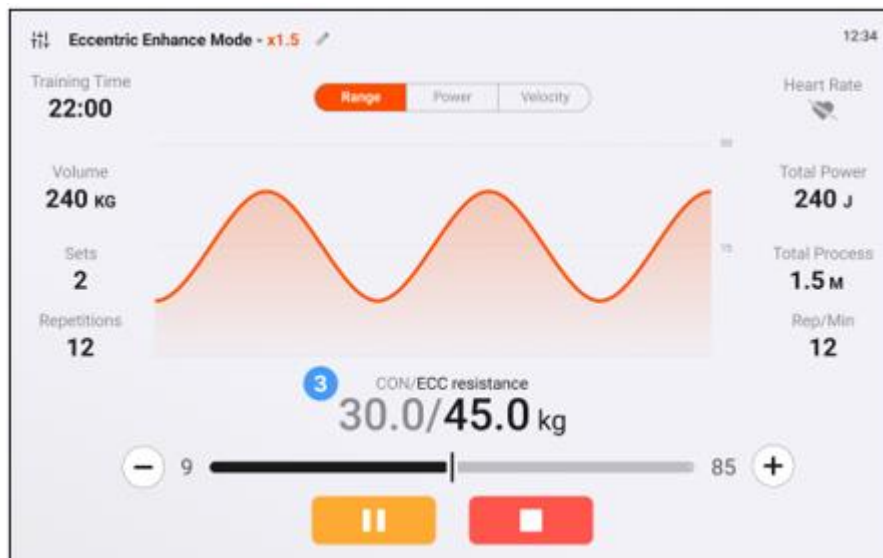

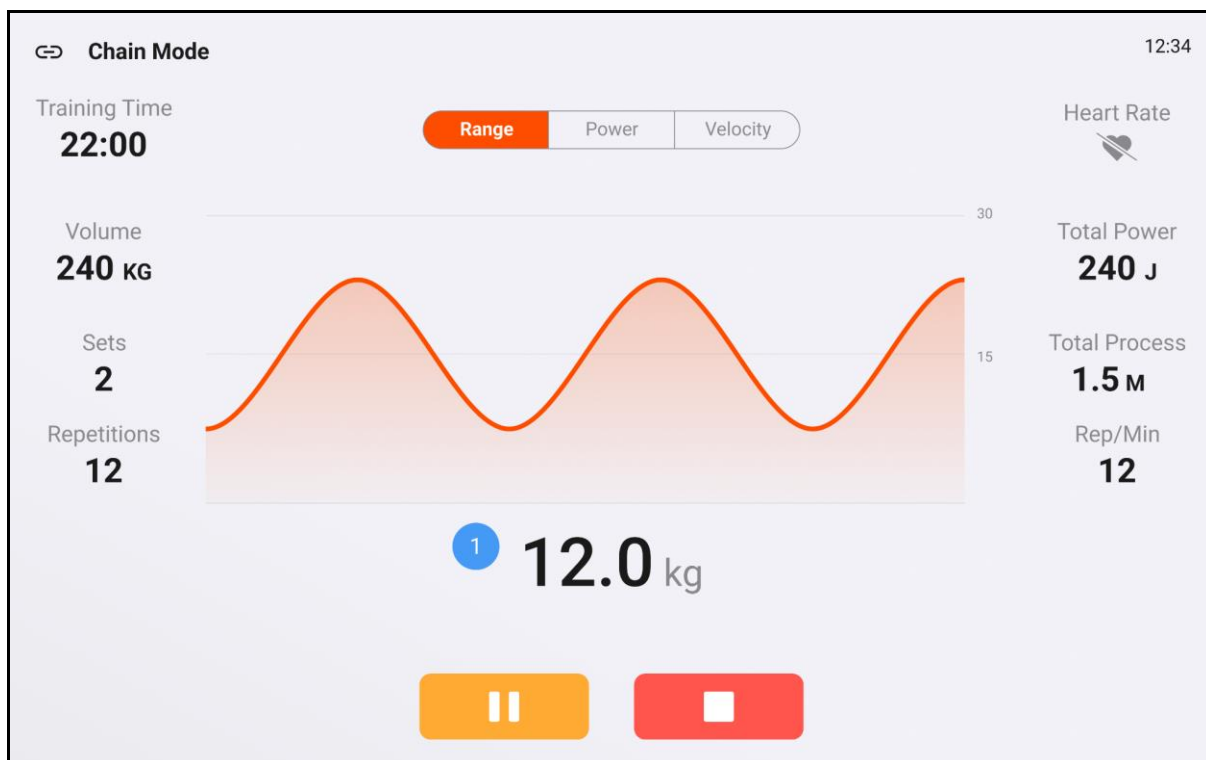

Minihra

Hungry bird

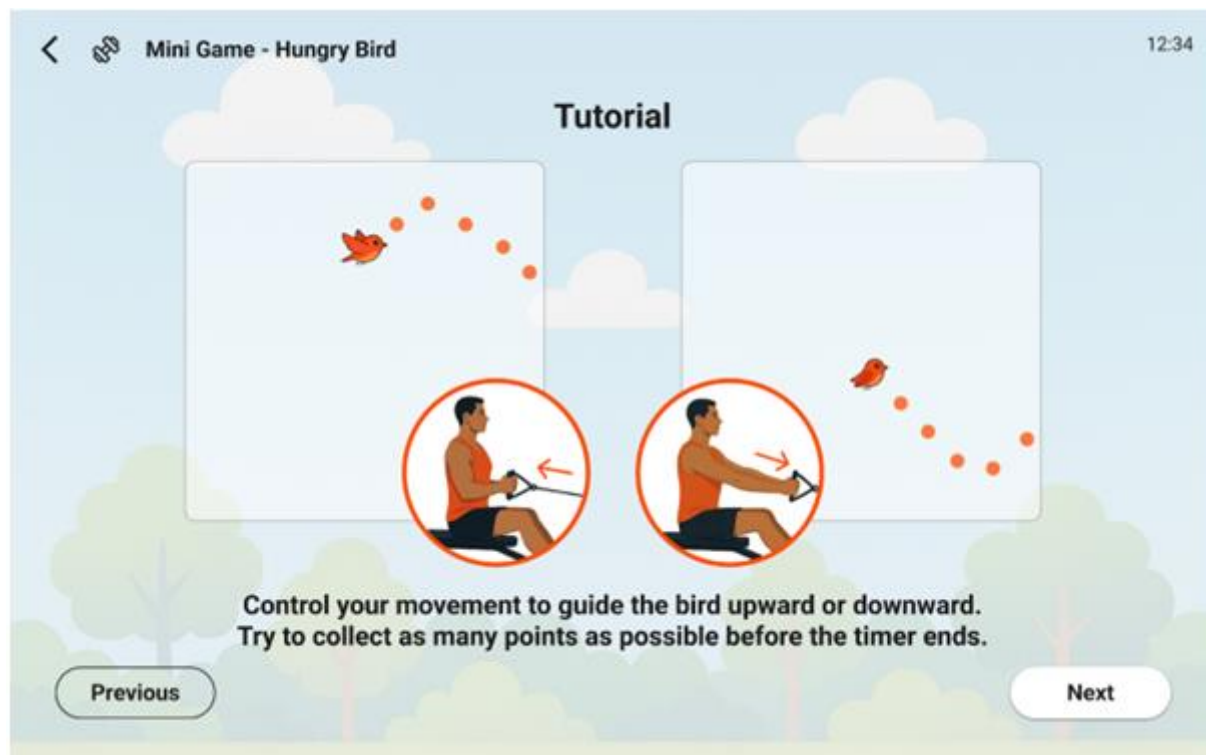

Cíl hry

Pomocí pohybu cvičení vedete pohyb ptáčka. Ptáčka vedte k jídlu. Dosáhněte co nejvyššího skóre v časovém limitu.

Ovládání

Pohyb ptáčka odpovídá pohybu uživatele

Během povolení svalu vyletí ptáček nahoru.

Během kontrakce svalu letí ptáček dolů.

Navigační tlačítka

Previous: návrat na předchozí obrazovku

Next: přechod na další stránku tutoriálu nebo spuštění hry

Nastavení délky hry

Pomocí posuvníku nastavíte délku hry, od které se bude odvíjet odpočet.

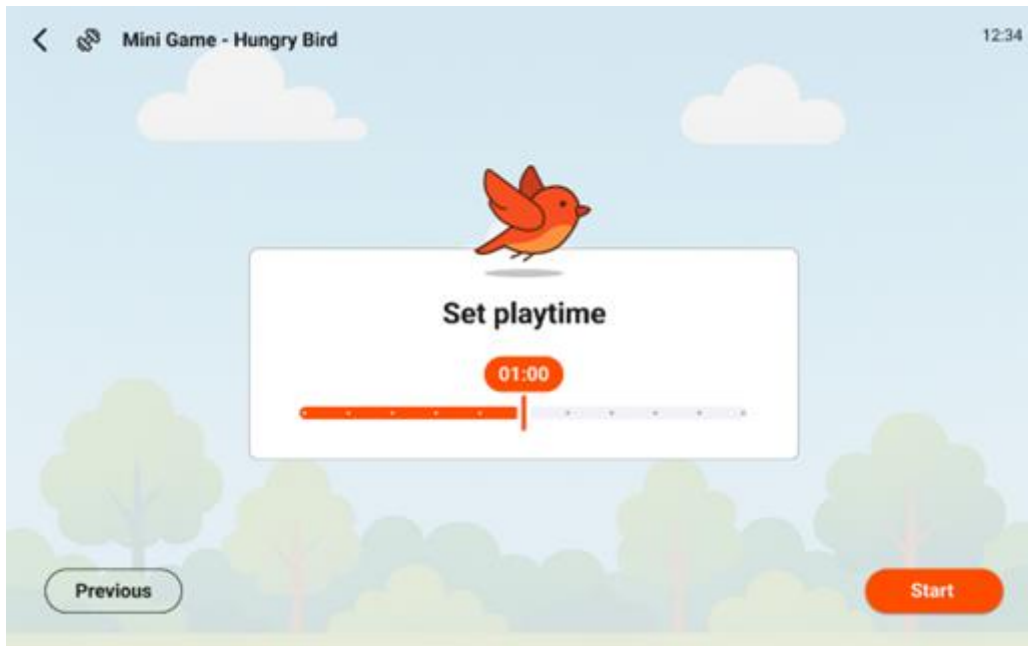

Rozcvička

Slouží pro zahřátí svalů. Systém detekuje a upraví křivku podle pohybů uživatele.

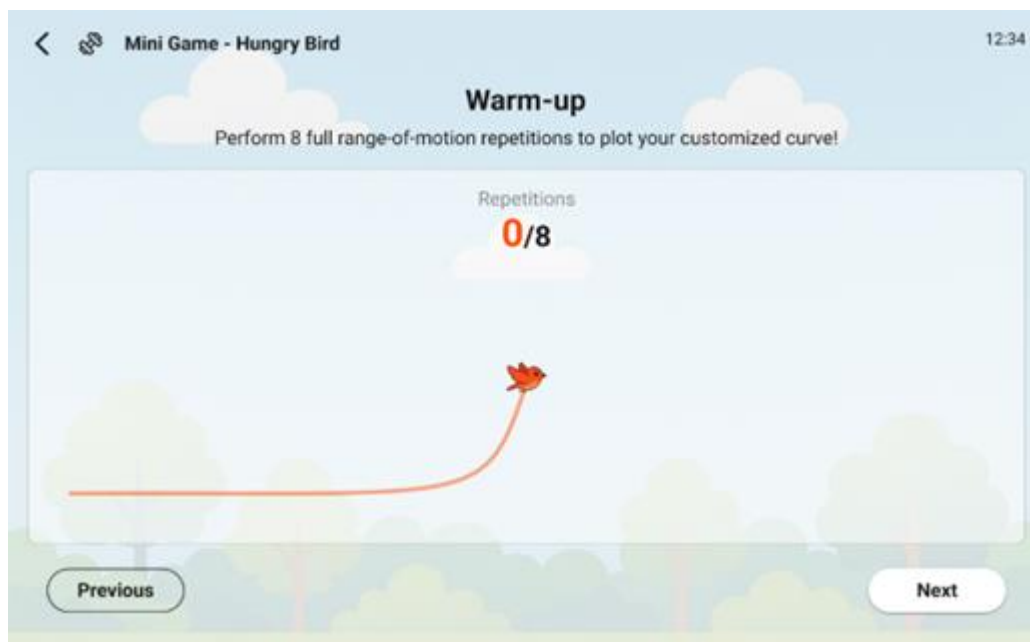

Průběh hry

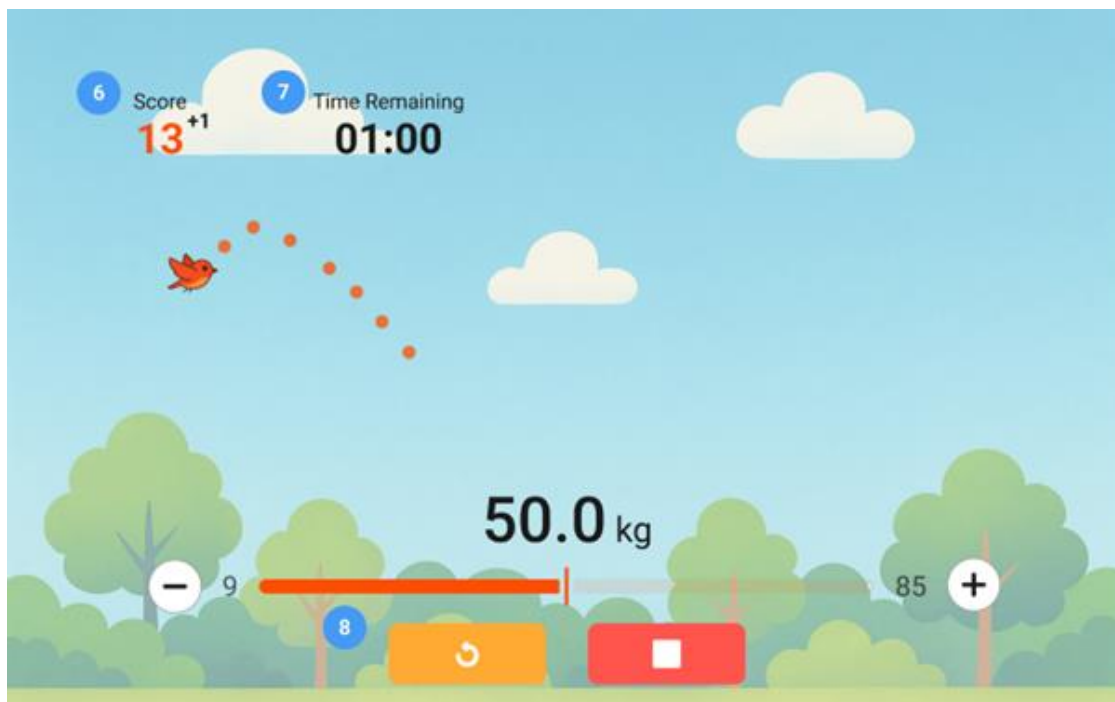

6. Skóre

Zobrazení skóre, jakmile ptáček přeletí skrz oranžový bod, získáte jeden bod.

7. Zbývající čas

Zbývající čas hry je zobrazen tučně a odečítá se, dokud nedosáhne 0.

8. Tlačítka ovládání

Restart: stiskem restartujete aktuální kolo

Stop: stiskem ukončíte hru a zobrazí se souhrn cvičení.

Souhrn cvičení

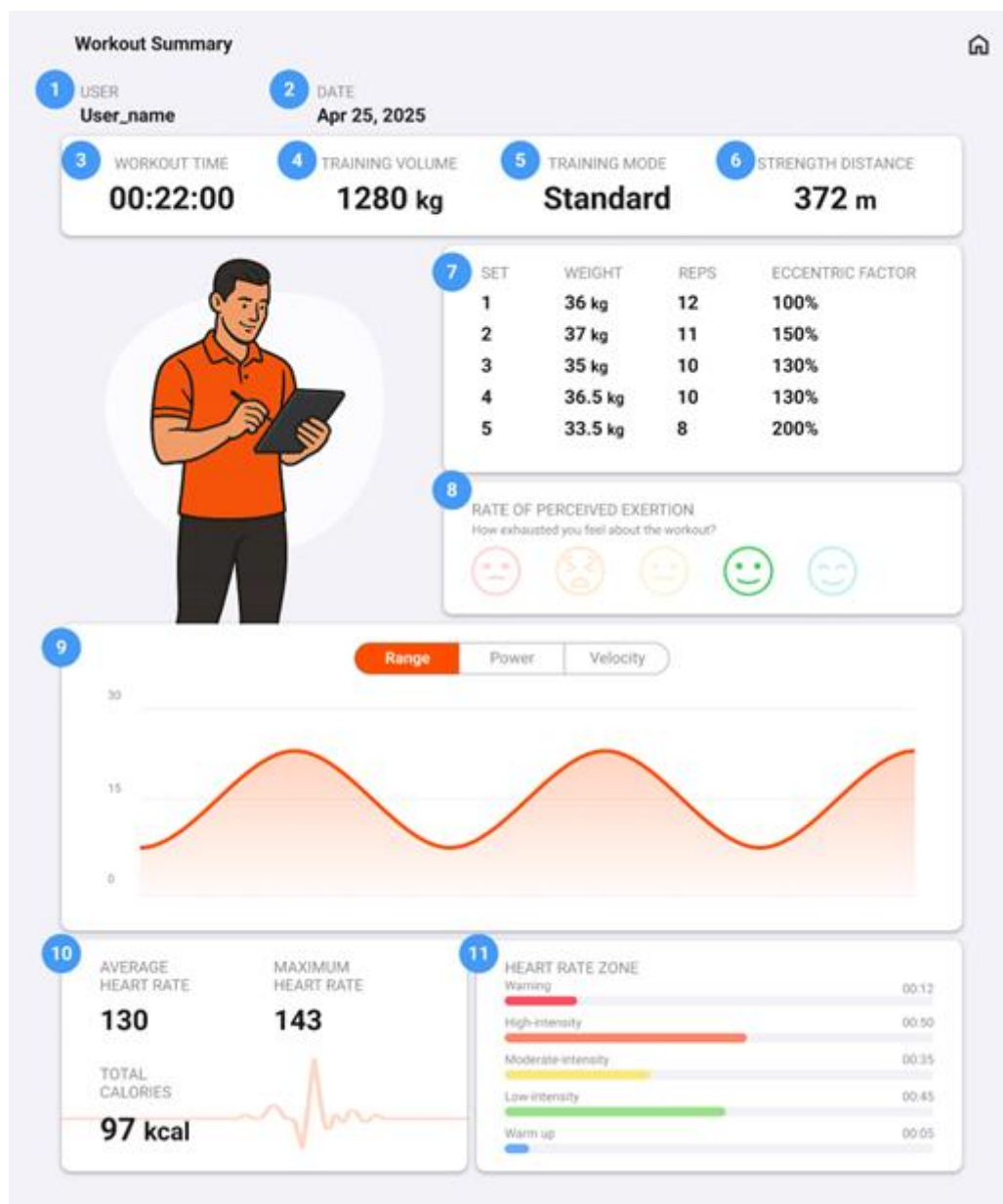

1. Uživatelské jméno	5. Typ tréninku	9. Graf
2. Datum tréninku	6. Vzdálenost	10. Tepová frekvence
3. Délka tréninku	7. Detailní rozpis	11. Zóny tepové frekvence
4. Objem tréninku	8. Vnímání zátěže tréninku	

POKYNY KE CVIČENÍ

Cvičení je prospěšné pro Vaše zdraví, zlepšuje fyzickou kondici, tvaruje svalstvo a v kombinaci s kaloricky vyváženou stravou vede ke snížení hmotnosti.

1. ROZCVIČKA

Tato fáze slouží k prokrvení celého těla, k zahřátí svalstva, snižuje riziko křečí a svalového poranění. Doporučujeme provádět níže uvedené protahovací cviky. Při přetahování setrvejte v krajní poloze přibližně 30 sekund, nedělejte trhavé pohyby a nekmítejte.

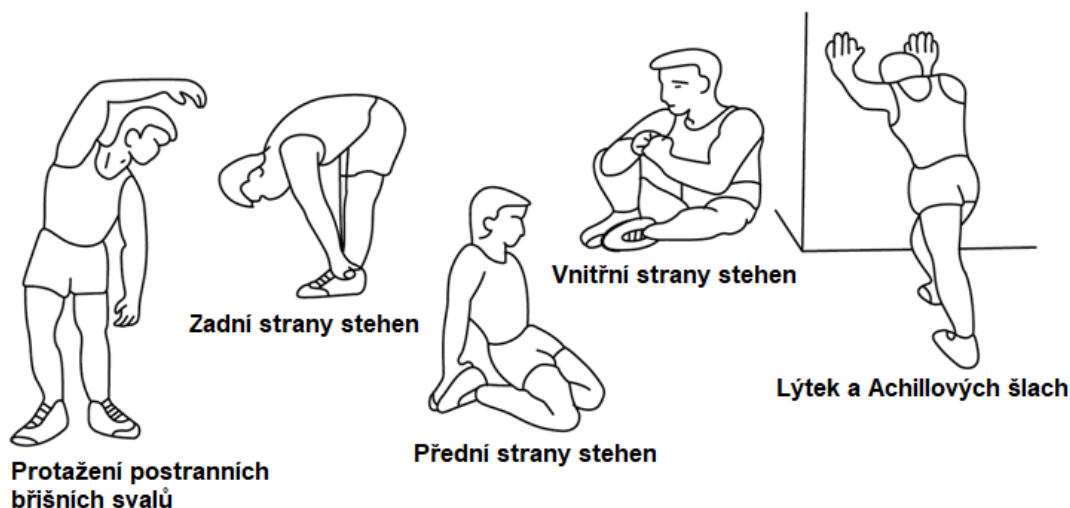

2. SAMOTNÉ CVIČENÍ

Tato fáze je fyzicky namáhavější. Pravidelným cvičením se posiluje svalstvo. Tempo si můžete určit sami, ale je velmi důležité, aby bylo stejné po celou dobu cvičení. Tepová frekvence by se měla pohybovat v cílové zóně (viz obrázek níže).

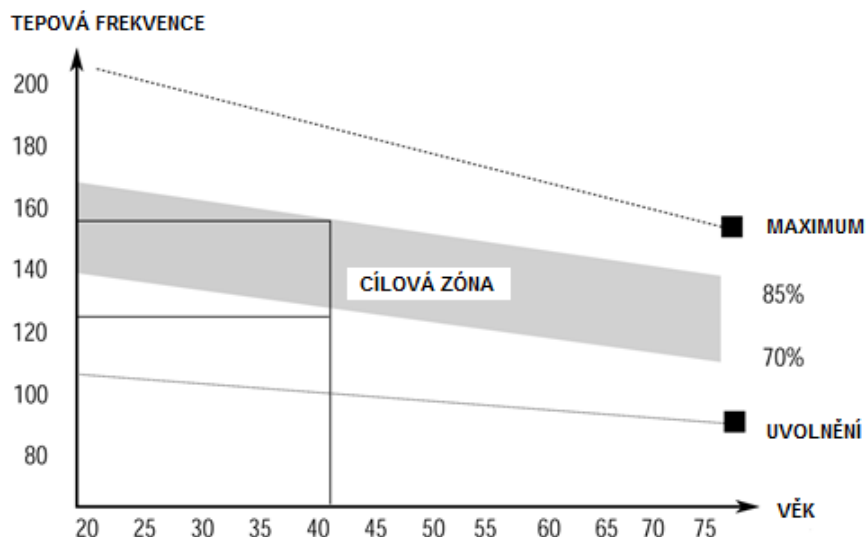

Tato fáze by měla trvat minimálně 12 minut. Většině lidí trvá tato fáze 15 - 20 minut.

3. ZKLIDNĚNÍ

Tato fáze slouží k uklidnění činnosti kardiovaskulární soustavy a uvolnění svalstva. Měla by trvat přibližně 5 minut. Můžete opakovat zahřívací cviky nebo pokračovat ve cvičení zvolněním tempem. Protážení svalů po cvičení je nesmírně důležité – opět je třeba se vyvarovat trhavým pohybům a kmitání.

Se zlepšující se kondicí můžete prodlužovat délku a zvyšovat intenzitu cvičení. Trénujte pravidelně, nejméně třikrát týdně.

TVAROVÁNÍ SVALSTVA

Pro tvarování svalstva je důležité nastavit vysoký stupeň zátěže. Svaly tak budou více namáhané, což může způsobit, že nebudete schopni cvičit tak dlouho, jak byste si přáli. Pokud se současně snažíte o zlepšení kondice, je třeba tomu tréninku přizpůsobit. Během zahřívací a závěrečné fáze tréninku cvičte obvyklým způsobem, ale ke konci cvičení zvýšte odpor přístroje. Pravděpodobně budete muset zpomalit rychlost, aby tepová frekvence zůstala v cílové oblasti.

SNÍŽENÍ HMOTNOSTI

Množství spálených kalorií záleží jen na délce a intenzitě cvičení. Podstata je stejná jako při kondičním cvičení, avšak cíl je jiný.

OCHRANA ŽIVOTNÍHO PROSTŘEDÍ

Po uplynutí životnosti produktu nebo v případě, že by další oprava již byla ekonomicky nevýhodná, se výrobku zbavte v souladu s místními předpisy a šetrně k životnímu prostředí. Výrobek odnese na nejbližší sběrné místo k tomu určené.

Předpisovou likvidací pomůžete zachovat cenné přírodní zdroje a napomůžete prevenci negativních dopadů na životní prostředí, případně na lidské zdraví. Pokud si nejste jisti, konzultujte věc s místně příslušnými odpovědnými orgány, aby nedošlo k porušení předpisů a následné sankci.

ÚDRŽBA

1. Po ukončení cvičení setřete případný pot, abyste tak předešli korozi. Přístroj čistěte pomocí jemného hadříku a jemných čisticích prostředků. Na plastové části nepoužívejte abrazivní čisticí prostředky nebo rozpouštědla.
2. V případě zvýšené hlučnosti stroje je nutné zkontrolovat a správně dotáhnout všechny šrouby a spoje.
3. Výrobek musí být umístěn v čistých, větraných a suchých prostorách.
4. Nevystavujte přístroj přímému slunečnímu záření.

ZÁRUČNÍ PODMÍNKY, REKLAMACE

Všeobecná ustanovení a vymezení pojmů

Tyto záruční podmínky a reklamační řád upravují podmínky a rozsah záruky poskytované prodávajícím na zboží dodávané kupujícímu, jakož i postup při vyřizování reklamačních nároků uplatněných kupujícími na dodané zboží. Záruční podmínky a reklamační řád se řídí příslušnými ustanoveními zákona č. 89/2012 Sb., občanský zákoník a zákona č. 634/1992 Sb., o ochraně spotřebitele, ve znění pozdějších předpisů, a to i ve věcech těmito záručními podmínkami a reklamačním řádem nezmiňovaných.

Prodávajícím je společnost SEVEN SPORT s.r.o. se sídlem Kutnohorská 531, Štěrboholy Retail Park, 109 00, Praha 10, ČR, IČ: 26847264, zapsaná v obchodním rejstříku, vedeném Krajským soudem v Praze oddíl C, vložka 116888.

Vzhledem k platné právní úpravě se rozlišuje kupující, který je spotřebitelem a kupující, který spotřebitelem není.

„Kupující spotřebitel“ nebo jen „spotřebitel“ je osoba, která při uzavírání a plnění smlouvy nejedná v rámci své obchodní nebo jiné podnikatelské činnosti.

„Kupující, který není „spotřebitel“, je podnikatel, který nakupuje výrobky či užívá služby za účelem svého podnikání s těmito výrobky nebo službami. Tento kupující se řídí rámcovou kupní smlouvou a obchodními podmínkami v rozsahu, které se ho týkají.

Tyto záruční podmínky a reklamační řád jsou nedílnou součástí každé kupní smlouvy uzavřené mezi prodávajícím a kupujícím. Záruční podmínky a reklamační řád jsou platné a závazné, pokud v kupní smlouvě či v dodatku v této smlouvě či jiné písemné dohodě nebude stranami dohodnuto jinak.

Záruční podmínky

Záruční doba

Prodávající poskytuje kupujícímu záruku za jakost zboží v délce 24 měsíců, pokud ze záručního listu, faktury ke zboží, dodacího listu, příp. jiného dokladu ke zboží nevyplývá odlišná délka záruční doby poskytovaná prodávajícím. Zákonná délka záruky poskytovaná spotřebiteli není tímto dotčena.

Zárukou za jakost přejímá prodávající závazek, že dodané zboží bude po určitou dobu způsobilé pro použití k obvyklému, příp. smluvenému účelu a že si zachová obvyklé, příp. smluvené vlastnosti.

Baterie

Záruka 6 měsíců na životnost baterie – jmenovitá kapacita baterie neklesne pod 70% své celkové kapacity v průběhu 6 měsíců od prodeje produktu.

Záruční podmínky se nevztahují na závady vzniklé (pokud lze aplikovat na zakoupený produkt):

- zaviněním uživatele tj. poškození výrobku neodbornou repasí, nesprávnou montáží, nedostatečným zasunutím sedlové tyče do rámu, nedostatečným utáhnutím pedálů v klikách a klik ke středové ose
- nesprávnou údržbou
- mechanickým poškozením
- opotřebením dílů při běžném používání (např. gumové a plastové části, pohyblivé mechanismy, kloubové spoje, opotřebením brzdových destiček/špalků, řetězu, pláštěů, kazety/vícekolečka atd.)
- neodvratnou událostí, živelnou pohromou
- neodbornými zásahy
- nesprávným zacházením, či nevhodným umístěním, vlivem nízké nebo vysoké teploty, působením vody, neúměrným tlakem a nárazy, úmyslně pozměněným designem, tvarem nebo rozměry

Reklamační řád

Postup při reklamaci vady zboží

Kupující je povinen zboží, dodané prodávajícím prohlédnout co nejdříve po přechodu nebezpečí škody na zboží, resp. po jeho dodání. Prohlídku musí kupující provést tak, aby zjistil všechny vady, které je možné při přiměřené odborné prohlídce zjistit.

Při reklamaci zboží je kupující povinen na žádost prodávajícího prokázat nákup a oprávněnost reklamace fakturou nebo dodacím listem s uvedeným výrobním (sériovým) číslem, případně týmiž doklady bez sériového čísla. Neprokáže-li kupující oprávněnost reklamace těmito doklady, má prodávající právo reklamaci odmítnout.

Pokud kupující oznámí závadu, na kterou se nevztahuje záruka (např. nebyly splněny podmínky záruky, závada byla nahlášena omylem apod.), je prodávající oprávněn požadovat plnou úhradu nákladů, které vznikly v souvislosti s odstraňováním závady takto oznámené kupujícím. Kalkulace servisního zásahu bude v tomto případě vycházet z platného ceníku pracovních výkonů a nákladů na dopravu.

Pokud prodávající zjistí (testováním), že reklamovaný výrobek není vadný, považuje se reklamační za neoprávněnou. Proávající si vyhrazuje právo požadovat úhradu nákladu, které vznikly v souvislosti s neoprávněnou reklamací.

V případě, že kupující reklamuje vady zboží, na které se vztahuje záruka podle platných záručních podmínek prodávajícího, provede prodávající odstranění vady formou opravy, případně výměny vadného dílu nebo zařízení za bezvadné. Proávající je se souhlasem kupujícího oprávněn dodat výměnou za vadné zboží jiné zboží plně funkčně kompatibilní, ale minimálně stejných nebo lepších technických parametrů. Volba ohledně způsobu vyřízení reklamace dle tohoto odstavce náleží prodávajícímu.

Proávající vyřídí reklamaci nejpozději do 30 dnů od doručení vadného zboží, pokud nebude dohodnuta lhůta delší. Za den vyřízení se považuje den, kdy bylo opravené nebo vyměněné zboží předáno kupujícímu. Není-li prodávající s ohledem na charakter vady schopen vyříditi reklamaci v uvedené lhůtě, dohodne s kupujícím náhradní řešení. Pokud k takové dohodě nedojde, je prodávající povinen poskytnout kupujícímu finanční náhradu formou dobropisu.

CZ
SEVEN SPORT s.r.o.

Sídlo: Kutnohorská 531, Štěrboholy Retail Park,
109 00, Praha 10, ČR
Centrála: Dělnická 957, Vítkov, 749 01
Reklamace a servis: Čermenská 486, Vítkov 749 01

IČO: 26847264
DIČ: CZ26847264

Tel: +420 556 300 970
Mail: eshop@insportline.cz
reklamace@insportline.cz
servis@insportline.cz

Web: www.inSPORTline.cz

Datum prodeje:

Razítko a podpis prodejce:

Reklamace zboží



SK
Stores inSPORTline SK, s.r.o.

Centrála, reklamácie, servis: Električná 6471, Trenčín
911 01, SK

IČO: 46259317
DIČ: SK2023299729

Tel.: +421 917 700 098
Mail: objednavky@insportline.sk
reklamacie@insportline.sk
servis@insportline.sk

Web: www.inSPORTline.sk

Vrácení a výměna zboží do 30 dnů

