



UŽIVATELSKÝ MANUÁL – CZ

IN 22272 Houpací síť s dřevěným stojanem inSPORTline Woodleaf LG3885



BEZPEČNOSTNÍ POKYNY

- Před prvním použitím houpací sítě si přečtěte pozorně celý manuál a uschovejte pro budoucí použití.
- Výrobek skladujte v stinném a suchém prostředí.
- Houpací síť nezastává funkci houpačky. Děti mohou výrobek používat pouze pod dohledem dospělé osoby.
- Výrobek nepoužívejte v případě poškození kterékoliv části (lana, látky či závěsných ok).
- Z bezpečnostních důvodů zkontrolujte před každým použitím celkový stav houpací sítě. Nepřetěžujte ji.
- Houpací síť nevystavujte dešti ani přímému slunečnímu záření – může dojít k poškození látky a vyblednutí barev (stálost barev se liší v závislosti na zakoupeném modelu).
- Zkontrolujte, zda v oblasti pod houpací sítí nejsou ostré předměty, kameny nebo jiné nečistoty, které by mohly představovat riziko v případě pádu.
- Neskákejte ani se agresivně nehoupejte v houpací síti.
- Vždy postupujte podle uvedených pokynů.
- Houpací síť vždy předtím, než do ní vložíte svou celou hmotnost, vyzkoušejte.
- Neupravujte. Následné úpravy způsobí ztrátu platnosti záruky.
- Zabraňte jakémukoliv zneužití! Riziko oběšení. Pokud se výrobek nepoužívá, vždy jej demontujte. Houpací síť není žádnou hračkou, sportovním zařízením nebo zařízením na lezení. Riziko úrazu v důsledku pádu nebo poškození materiálu.









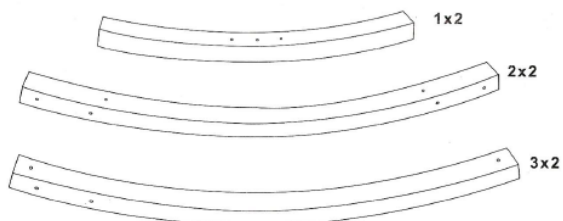

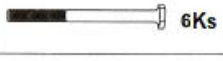

ÚDRŽBA

SKLADOVÁNÍ

- Houpací síť skladujte v interiéru na chladném a suchém místě.
- Vystavování houpací sítě přímému slunečnímu záření a dešti zkracuje její životnost a může způsobit vyblednutí či změnu barev. Sůl může houpací síť poškodit, proto síť zejména při používání na pláži u moře pravidelně omývejte.

SEZNAM ČÁSTÍ



4	 4Ks	9	 2Ks
5	 6Ks	10	 2Ks
6	 10Ks	11	 2Ks
7	 20Ks	12	 14Ks
8	 2Ks		
 1Ks		 1Ks	 1Ks



13

SESTAVENÍ RÁMU

1

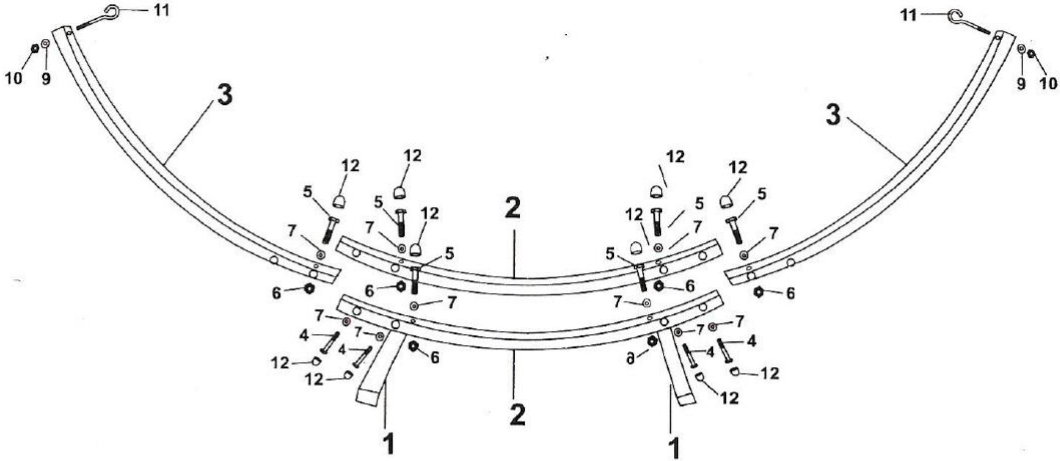

2

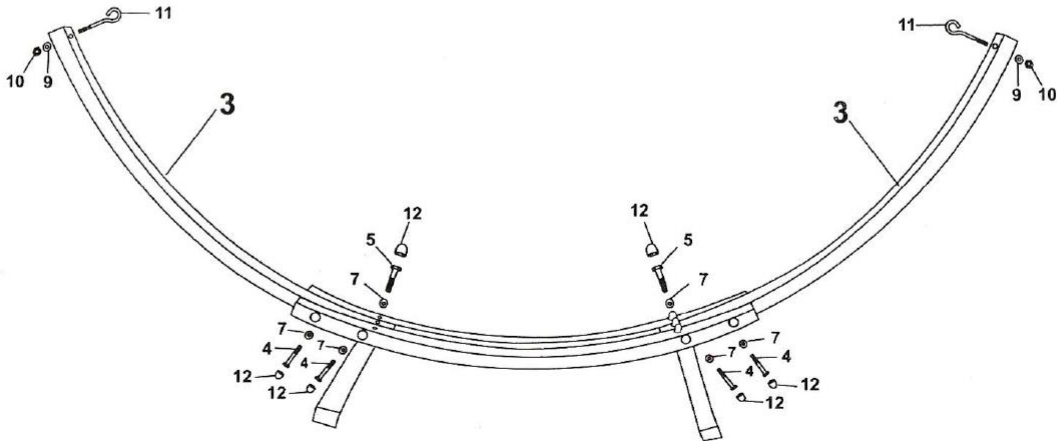

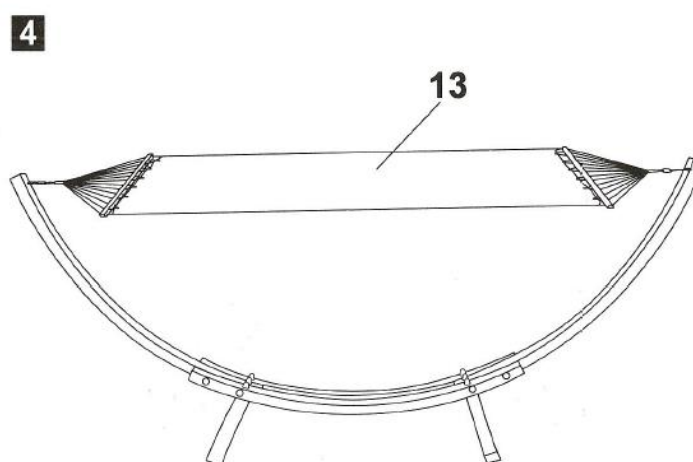
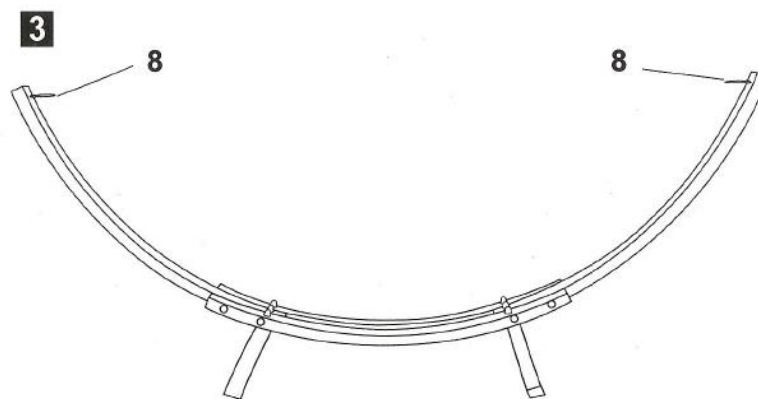

BEZPEČNOSTNÍ POKYNY

1. Vždy si lehněte na houpací síť opatrně, abyste z ní nespadli. Nejdříve se postavte vedle sítě, otočte se k ní zády a opatrně se posadte do jejího středu. **NIKDY SE NESNAŽTE NA SÍŤ VYSKOČIT.**
2. Lehněte si doprostřed houpací sítě, v opačném případě může snadno dojít k pádu. Na houpací síti nemůže současně ležet více než jedna osoba.
3. **NENECHÁVEJTE DĚTI V BLÍZKOSTI SÍTĚ BEZ DOZORU.** Při nasedání a sesedání by dětem měla vždy pomáhat dospělá osoba.
4. **ZAVĚŠENÍ A ÚDRŽBU HOUPACÍ SÍTĚ MUSÍ PROVÁDĚT DOSPĚLÁ OSOBA.** Pro upevnění houpací sítě ke sloupům, stromům a střešním trámům doporučujeme použít pevné kovové háky, protože do háků lze pak snadno zavěsit koncová oka houpací sítě. Vždy se ujistěte, že je sloup, strom či střešní trám dostatečně pevný, aby unesl hmotnost uživatele. Pokud zavěšujete síť/háky pomocí lana či popruhů, ujistěte se, že všechny uzly a spoje drží pevně a nemohou se uvolnit.
5. Při upevňování sítě ke sloupům či kmenům stromů se vždy ujistěte, že lana držící karabiny nemohou sklouznout dolů. Sloupy by měly být kulaté, aby se lano při používání sítě neprodřelo. **PŘED KAŽDÝM POUŽITÍM ZKONTROLUJTE STAV LAN A PEVNOST UZLŮ.**
6. Před každým použitím zkontrolujte celkový stav houpací sítě: poškozené lano vyměňte / povolené uzly řádně přitáhněte.
7. Skladujte výrobek na suchém místě. Houpací síť srolujte a zabalte pouze v případě, že je zcela suchá.

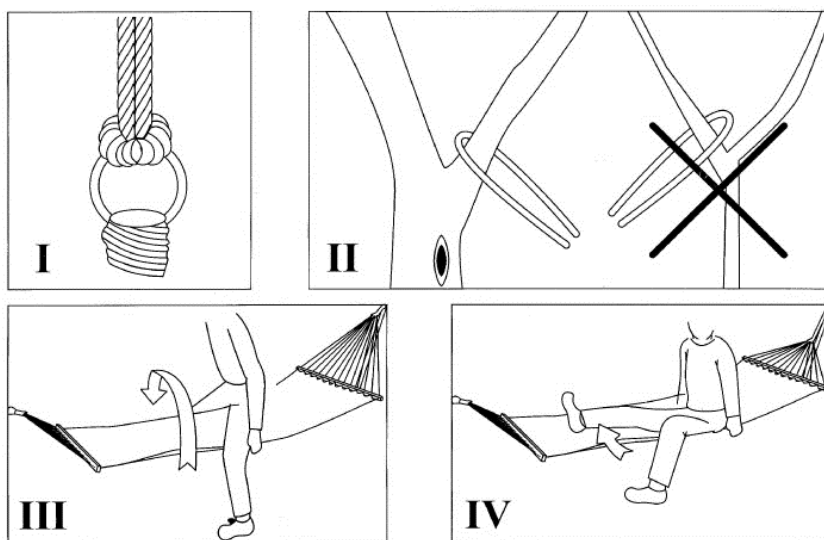

OCHRANA ŽIVOTNÍHO PROSTŘEDÍ

Po uplynutí životnosti produktu nebo v případě, že by další oprava již byla ekonomicky nevýhodná, se výrobku zbavte v souladu s místními předpisy a šetrně k životnímu prostředí. Výrobek odneste na nejbližší sběrné místo k tomu určené.

Předpisovou likvidací pomůžete zachovat cenné přírodní zdroje a napomůžete prevenci negativních dopadů na životní prostředí, případně na lidské zdraví. Pokud si nejste jisti, konzultujte věc s místně příslušnými odpovědnými orgány, aby nedošlo k porušení předpisů a následné sankci.

ZÁRUČNÍ PODMÍNKY, REKLAMACE

Všeobecná ustanovení a vymezení pojmů

Tyto záruční podmínky a reklamační řád upravují podmínky a rozsah záruky poskytované prodávajícím na zboží dodávané kupujícím, jakož i postup při vyřizování reklamačních nároků uplatněných kupujícím na dodané zboží. Záruční podmínky a reklamační řád se řídí příslušnými ustanoveními zákona č. 89/2012 Sb., občanský zákoník a zákona č. 634/1992 Sb., o ochraně spotřebitele, ve znění pozdějších předpisů, a to i ve věcech těmito záručními podmínkami a reklamačním řádem nezmiňovaných.

Prodávajícím je společnost SEVEN SPORT s.r.o. se sídlem Strakonická 1151/2c, Praha 150 00, IČ: 26847264, zapsaná v obchodním rejstříku, vedeném Krajským soudem v Praze oddíl C, vložka 116888.

Vzhledem k platné právní úpravě se rozlišuje kupující, který je spotřebitelem a kupující, který spotřebitelem není.

„Kupující spotřebitel“ nebo jen „spotřebitel“ je osoba, která při uzavírání a plnění smlouvy nejedná v rámci své obchodní nebo jiné podnikatelské činnosti.

„Kupující, který není „spotřebitel“, je podnikatel, který nakupuje výrobky či užívá služby za účelem svého podnikání s těmito výrobky nebo službami. Tento kupující se řídí rámcovou kupní smlouvou a obchodními podmínkami v rozsahu, které se ho týkají.

Tyto záruční podmínky a reklamační řád jsou nedílnou součástí každé kupní smlouvy uzavřené mezi prodávajícím a kupujícím. Záruční podmínky a reklamační řád jsou platné a závazné, pokud v kupní smlouvě či v dodatku v této smlouvě či jiné písemné dohodě nebude stranami dohodnuto jinak.

Záruční podmínky

Záruční doba

Prodávající poskytuje kupujícímu záruku za jakost zboží v délce 24 měsíců, pokud ze záručního listu, faktury ke zboží, dodacího listu, příp. jiného dokladu ke zboží nevyplývá odlišná délka záruční doby poskytovaná prodávajícím. Zákonná délka záruky poskytovaná spotřebiteli není tímto dotčena.

Zárukou za jakost přejímá prodávající závazek, že dodané zboží bude po určitou dobu způsobilé pro použití k obvyklému, příp. smluvenému účelu a že si zachová obvyklé, příp. smluvené vlastnosti.

Záruční podmínky se nevztahují na závady vzniklé (pokud lze aplikovat na zakoupený produkt):

- zaviněním uživatele tj. poškození výrobku neodbornou repasí, nesprávnou montáží, nedostatečným zasunutím sedlové tyče do rámu, nedostatečným utáhnutím pedálů v klikách a klik ke středové ose
- nesprávnou údržbou
- mechanickým poškozením
- opotřebením dílů při běžném používání (např. gumové a plastové části, pohyblivé mechanismy, kloubové spoje, opotřebením brzdových destiček/špalků, řetězu, pláštěů, kazety/vícekolečka atd.)
- neodvratnou událostí, živelnou pohromou
- neodbornými zásahy
- nesprávným zacházením, či nevhodným umístěním, vlivem nízké nebo vysoké teploty, působením vody, neúměrným tlakem a nárazy, úmyslně pozměněným designem, tvarem nebo rozměry

Reklamační řád

Postup při reklamaci vady zboží

Kupující je povinen zboží, dodané prodávajícím prohlédnout co nejdříve po přechodu nebezpečí škody na zboží, resp. po jeho dodání. Prohlídku musí kupující provést tak, aby zjistil všechny vady, které je možné při přiměřené odborné prohlídce zjistit.

Při reklamaci zboží je kupující povinen na žádost prodávajícího prokázat nákup a oprávněnost reklamace fakturou nebo dodacím listem s uvedeným výrobním (sériovým) číslem, případně týmiž doklady bez sériového čísla. Neprokáže-li kupující oprávněnost reklamace těmito doklady, má prodávající právo reklamaci odmítnout.

Pokud kupující oznámí závadu, na kterou se nevztahuje záruka (např. nebyly splněny podmínky záruky, závada byla nahlášena omylem apod.), je prodávající oprávněn požadovat plnou úhradu nákladů, které vznikly v souvislosti s odstraňováním závady takto oznámené kupujícím. Kalkulace servisního zásahu bude v tomto případě vycházet z platného ceníku pracovních výkonů a nákladů na dopravu.

Pokud prodávající zjistí (testováním), že reklamovaný výrobek není vadný, považuje se reklamační za neoprávněnou. Prodávající si vyhrazuje právo požadovat úhradu nákladu, které vznikly v souvislosti s neoprávněnou reklamací.

V případě, že kupující reklamuje vady zboží, na které se vztahuje záruka podle platných záručních podmínek prodávajícího, provede prodávající odstranění vady formou opravy, případně výměny vadného dílu nebo zařízení za bezvadné. Prodávající je se souhlasem kupujícího oprávněn dodat výměnou za vadné zboží jiné zboží plně funkčně kompatibilní, ale minimálně stejných nebo lepších technických parametrů. Volba ohledně způsobu vyřízení reklamace dle tohoto odstavce náleží prodávajícímu.

Prodávající vyřídí reklamaci nejpozději do 30 dnů od doručení vadného zboží, pokud nebude dohodnuta lhůta delší. Za den vyřízení se považuje den, kdy bylo opravené nebo vyměněné zboží předáno kupujícímu. Není-li prodávající s ohledem na charakter vady schopen vyříditi reklamaci v uvedené lhůtě, dohodne s kupujícím náhradní řešení. Pokud k takové dohodě nedojde, je prodávající povinen poskytnout kupujícímu finanční náhradu formou dobropisu.

CZ
SEVEN SPORT s.r.o.

Sídlo: Strakonická 1151/2c, Praha 5, 150 00, ČR
Centrála: Dělnická 957, Vítkov, 749 01
Reklamáce a servis: Čermenská 486, Vítkov 749 01

IČO: 26847264
DIČ: CZ26847264

Tel: +420 556 300 970
Mail: eshop@insportline.cz
reklamace@insportline.cz
servis@insportline.cz

Web: www.inSPORTline.cz

SK
inSPORTline s.r.o.

Centrála, reklamácie, servis: Električná 6471, Trenčín 911 01, SK

IČO: 36311723
DIČ: SK2020177082

Tel.: +421(0)326 526 701
Mail: objednavky@insportline.sk
reklamacie@insportline.sk
servis@insportline.sk

Web: www.inSPORTline.sk

Datum prodeje:

Razítko a podpis prodejce: