

TYRO S1

Tyč na přítahy

10004617
10029210



CAPITAL SPORTS

www.capitalsports.de

Vážený zákazníku,

Blahopřejeme k nákupu tohoto zařízení. Pozorně si přečtěte příručku a dodržujte následující rady, abyste předešli poškození přístroje. Jakékoliv selhání způsobené ignorováním uvedených instrukcí a upozornění uvedených v návodu k použití se nevztahuje na naši záruku a jakoukoliv odpovědnost.

VÝROBCE

Chal-Tec GmbH, Wallstraße 16, 10179 Berlin, Deutschland

BEZPEČNOSTNÍ POKYNY

Použití

- Toto zařízení je určeno na tělesný trénink vytahováním. Je určen výhradně pro tento účel a může se používat pouze pro tento účel. Může se používat pouze způsobem popsáním v této příručce.
- Opravy přístroje by měl provádět pouze autorizovaný odborný servis.
- Úpravy nebo opravy výrobku ovlivní jeho bezpečnost.
- Pozor, nebezpečí poranění! Nesprávná montáž může mít za následek poruchu.
- Za následné škody nenese výrobce odpovědnost. Technické změny a chyby vyhrazeny!
- Záruka není platná, pokud zařízení bylo změněno nebo upraveno.

Všeobecné bezpečnostní pokyny

- Před nastavením a používáním zařízení si pečlivě přečtěte tento návod k obsluze. Bezpečné a efektivní používání zařízení lze dosáhnout pouze tehdy, pokud je zařízení správně smontováno, udržované a používáno. Zkontrolujte, zda jsou všechny osoby používající toto zařízení informovány o varováních a bezpečnostních pokynech.

- Před tréninkem s tímto přístrojem vyhledejte lékařskou pomoc a zkontrolujte fyzické nebo zdravotní stavy, které mohou bránit bezpečnému a efektivnímu použití tohoto zařízení. Pokud užíváte nějaké léky, které ovlivňují krevní tlak, srdeční rytmus nebo cholesterol, je důležité poradit se s lékařem dříve, než začnete cvičit.
- Věnujte pozornost signálům vašeho těla. Nesprávné nebo nadměrné cvičení může být škodlivé. Přestaňte okamžitě cvičit, pokud zaznamenáte některý z následujících příznaků: bolest / napětí na hrudi, nepravidelný srdeční rytmus, extrémní dušnost, příznaky závratí, závratě nebo nevolnost. Pokud zaznamenáte některý z těchto příznaků, měli byste se před pokračováním poradit s lékařem.
- Toto zařízení není určeno pro používání osobami (včetně dětí) s omezenými fyzickými, smyslovými nebo mentálními schopnostmi nebo s nedostatečnými zkušenostmi a / nebo znalostmi, pokud na ně nedohlží osoba, která odpovídá za jejich bezpečnost, z jejich pokynů na používání zařízení. Děti by měly být pod dozorem, aby se zajistilo, že si se zařízením nebudou hrát.
- Před každým tréninkem zkontrolujte, zda jsou všechny šrouby a upevňovací prvky správně dotaženy.
- Bezpečnost zařízení může být zaručena, pouze pokud je zařízení pravidelně udržováno a kontrolováno, zda není poškozené nebo opotřebované.
- Zařízení používejte pouze podle určení. Pokud během nastavování nebo kontroly zjistíte jakékoli vadné součásti nebo pokud během cvičení zjistíte neobvyklé zvuky, ihned zastavte cvičení. Zařízení používejte znovu až poté, co byl problém identifikován a vyřešen.

ZAŘÍZENÍ

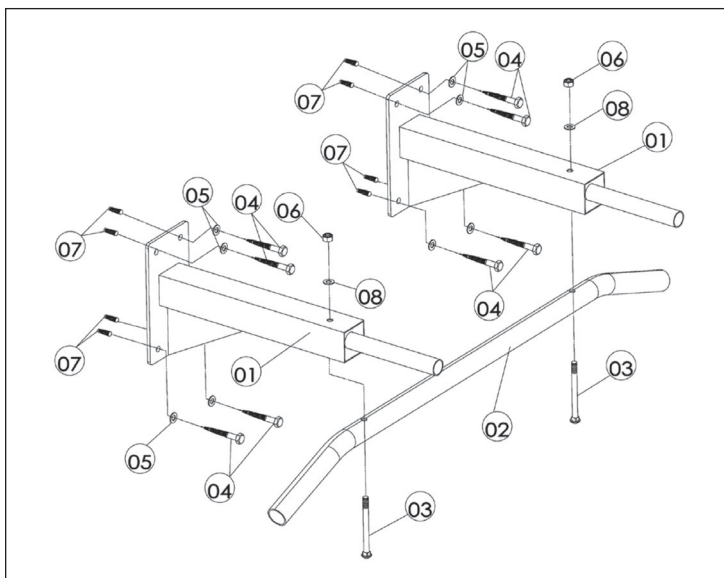

č.	popis	ks	č.	popis	ks
1	hlavní trubka	2	5	M8 podložka	8
2	držadlo rýry	1	6	M8 matice	8
3	M8 *95 mm šroub	4	7	prodloužení	4
4	M8*70 mm šroub	8	8	M8 podložka	8

